

Imprimante VersaLink[®] B400 de Xerox[®]

Imprimante multifonction VersaLink[®] B405 de Xerox[®]

Document relatif aux attentes du client et
Guide d'installation

Imprimante VersaLink[®] B400 de Xerox[®]

Imprimante multifonction VersaLink[®] B405 de Xerox[®]

© 2017 Xerox Corporation. Tous droits réservés. Droits non publiés réservés en vertu des lois du copyright des États-Unis. Le contenu de cette publication ne peut en aucune façon être reproduit sans l'autorisation de Xerox Corporation.

La protection du droit d'auteur revendiquée ici s'applique aux documents et aux renseignements protégés par copyright en vertu de la législation ou de la jurisprudence en vigueur actuellement ou ultérieurement, quels que soient leur forme et leur contenu, notamment, mais non exclusivement, les données générées par les programmes logiciels qui sont affichés à l'écran, tels que les styles, modèles, icônes, écrans d'affichage, aspects et le reste.

Xerox® et Xerox et le Dessin®, Phaser®, PhaserSMART®, PhaserMatch®, PhaserCal®, PhaserMeterMC, ®, PagePack®, eClick®, PrintingScout®, Walk-Up®, WorkCentre®, FreeFlow®, SMARTsend®, Scan to PC Desktop®, MeterAssistant®, SuppliesAssistant®, Système d'identification de l'accès sécurisé Xerox®, Plateforme d'interface extensible Xerox®, ColorQube®, ConnectKey®, pilote Global Print®, VersaLinkMC, AltaLinkMC et pilote Mobile Express® sont des marques de commerce de Xerox Corporation aux États-Unis et (ou) dans d'autres pays.

Adobe® Reader®, Adobe® Type Manager®, ATMMc, Flash®, Macromedia®, Photoshop® et PostScript® sont des marques de commerce d'Adobe Systems Incorporated aux États-Unis et (ou) dans d'autres pays.

Apple®, Bonjour®, EtherTalkMC, TrueType®, iPad®, iPhone®, iPod®, iPod touch®, Mac® et Mac OS® sont des marques de commerce d'Apple Inc. déposées aux États-Unis et dans d'autres pays. AirPrint® et le logo AirPrint® sont des marques de commerce d'Apple Inc.

Le service d'impression Web Google Cloud PrintMC, le service de courriel Web GmailMC et la plateforme de la technologie mobile AndroidMC sont des marques de commerce de Google Inc. HP-GL®, HP-UX® et PCL® sont des marques de commerce d'Hewlett-Packard Corporation aux États-Unis et (ou) dans d'autres pays.

IBM® et AIX® sont des marques de commerce d'International Business Machines Corporation aux États-Unis et (ou) dans d'autres pays.

Microsoft®, Windows®, Windows Vista® et Windows Server® sont des marques de commerce de Microsoft Corporation aux États-Unis et (ou) dans d'autres pays.

McAfee®, ePolicy Orchestrator® et McAfee ePOMC sont des marques de commerce ou des marques déposées de McAfee Inc. aux États-Unis et (ou) dans d'autres pays.

Novell®, NetWare®, NDPS®, NDS®, IPXMC et Novell Distributed Print ServicesMC sont des marques de commerce de Novell Inc. aux États-Unis et (ou) dans d'autres pays.

PANTONE® et les autres marques de commerce de Pantone, Inc. sont la propriété de Pantone Inc.

SGI® et IRIX® sont des marques de commerce de Silicon Graphics International Corp. ou de ses sociétés affiliées aux États-Unis et (ou) dans d'autres pays.

Sun, Sun Microsystems et Solaris sont des marques de commerce ou des marques déposées d'Oracle ou de ses sociétés affiliées aux États-Unis et dans d'autres pays.

UNIX® est une marque déposée aux États-Unis et dans d'autres pays, proposée sous licence exclusivement par le biais de X/Open Company Limited.

Wi-Fi CERTIFIED Wi-Fi Direct® est une marque déposée de Wi-Fi Alliance.

BR678 %

1 Présentation du produit

Introduction

Ce document doit vous permettre de comprendre les performances et les capacités des imprimantes B400 et B405 de Xerox® et d'obtenir des informations sur les accessoires en option. L'information relative à la planification de l'installation est donnée ultérieurement dans ce document et elle contient les spécifications et directives pour installer l'appareil. Les spécifications et les données de ce document incluent des renseignements exclusifs de Xerox et du client. Le client emploiera tous les efforts raisonnables pour protéger ce document, n'en révélera le contenu à quelconque tiers et ne le fera circuler dans l'organisation que selon le principe d'accès sélectif.

Points forts du produit

Les imprimantes compactes B400 et B405 excellent dans des environnements de bureau plus étroits où la vitesse à fort impact et la facilité d'utilisation sont importantes.

Commodité

- Son format compact est tout indiqué pour les espaces restreints et achalandés.
- L'adaptateur Wi-Fi intégré en option permet une mobilité débridée grâce au nouvel Assistant d'installation Wi-Fi et à la configuration WPS.
- Wi-Fi Direct (avec la trousse Wi-Fi en option)
- Communication en champ proche (CCP)
- AirPrint® d'Apple®
- Cloud Print de Google®
- Mopria®

Performances

- Jusqu'à 47 ppm
- Chargeur automatique de documents recto verso (MFP seulement)
- Grand magasin de 550 feuilles
- Puissance de traitement hors pair et généreuse mémoire standard
- Qualité d'image de sortie exceptionnelle

Facilité d'utilisation

- Grand écran tactile couleur capacitif de 5 pouces (balayage)
- Numérisation vers courriel (MFP seulement)
- Numérisation vers (MFP seulement) et impression à partir d'USB sur l'appareil
- Applications de boîte de réception App Gallery pour un accès facile aux applications téléchargeables

Configuration système/produit

Chaque version du produit sera disponible dans les configurations suivantes. L'imprimante B400 sera disponible en version imprimante seulement dans la configuration 47 ppm. La B405 sera disponible en configurations d'imprimante multifonction de 47 ppm.

Imprimante B400



Imprimante multifonction B405



2 Fiche technique

Fiche technique du produit

	Magasin 1 et magasins 2 à 4 en option
Capacité	550 feuilles
Types de supports	Papier ordinaire Papier carte léger Papier carte Perforé Recyclé Préimprimé Papier en-tête Papier haute qualité Étiquettes Personnalisé
Poids	De 16 lb bond à 80 lb couverture/de 60 à 220 g/m ²
Formats	De 3 x 5 po à 8,5 x 14 po/de 76,2 x 127 mm à 216 x 356 mm

	Départ manuel
Capacité	150 feuilles
Types de supports	Papier ordinaire Papier carte léger Papier carte Perforé Recyclé Préimprimé Papier en-tête Papier haute qualité Étiquettes Enveloppes Personnalisé
Poids	De 16 lb bond à 80 lb couverture/de 60 à 220 g/m ²
Formats	Formats personnalisés : de 3 x 5 po à 8,5 x 14 po/de 76,2 x 127 mm à 216 x 356 mm

	B405 Chargeur automatique de documents recto verso (CADRV)
Capacité	60 feuilles
Poids	Recto : de 13 à 32 lb bond/de 50 à 125 g/m ² Recto verso : de 16 à 32 lb bond/de 60 à 125 g/m ²
Formats	Formats personnalisés : de 5,5 x 5,5 po à 8,5 x 14 po/de 139,7 x 139,7 mm à 216 x 356 mm

Exigences système

Vitesse d'impression et volume mensuel	B400	B405
Vitesse recto Noir et blanc	Jusqu'à 47 ppm	Jusqu'à 47 ppm
Volume mensuel moyen d'impression recommandé ¹	Jusqu'à 12 000	Jusqu'à 12 000

Cycle de service mensuel maximum ²	Jusqu'à 110 000	Jusqu'à 110 000
---	-----------------	-----------------

Connectivité	
B400	B405
Ethernet 10/100/1000 Base-T USB 3.0 haute vitesse Wi-Fi 802.11n et Wi-Fi Direct avec trousse de connexion Wi-Fi en option Communication en champ proche (CCP)	

Fiche technique de l'appareil

Prise en charge de la langue du panneau de commande
anglais, français, italien, allemand, espagnol, portugais, néerlandais, suédois, danois, tchèque, polonais, hongrois, russe, finnois, norvégien, turc, roumain, catalan

Homologations
ENERGY STAR® Médaille d'argent EPEAT Microsoft WHQL Adobe PostScript Déclaration ECMA 370 (nordique) EAC (GOST)/NOM Marque GS BIS (Inde) Ukraine Choix environnemental Alliance pour un monde vert de Xerox USB 2.0 haute vitesse Wi-Fi Alliance (en option) Certifié WLAN (en option) Bonjour d'Apple Logo prêt pour IPv6 Prêt pour Citrix AirPrint Cloud Print de Google Mopria SAP PTT CAC CCC (disponibilité T1 2018) EIP version 3.0 Blue Angel Pour prendre connaissance de la dernière liste des certifications, veuillez consulter le site www.xerox.com/OfficeCertifications .

¹ Le volume d'impression mensuel moyen correspond au débit mensuel régulier prévu.

² Le cycle de service mensuel est la capacité maximum en volume attendue en un mois. Prise en charge non prévue sur une base régulière.

Conformité réglementaire
UL60950-1 CAN/CSA-22.2 no 60950-1-03 IEC60950-1:2005, deuxième édition plus A11:2009, A12:2011, A1:2010, A2:2014 FCC partie 15 sous-section B, classe A FCC partie 68, TIA 968B-1 EN55022:2010, classe A EN55024:2010 EHS-711 (RoHS) Directive WEEE 2002/96/EU Wi-Fi : FCC partie 15.247 (2,4 GHz), TIA RSS247 Wi-Fi : FCC partie 15.407 (5 GHz), TIA RSS247

Dimensions et poids (sans emballage)				
Configuration	Largeur	Profondeur	Hauteur	Poids
B400	18,1 po/459 mm	16,8 po/426 mm	13,3 po/339 mm	29,7 lb/13,5 kg
B405	19,5 po/495 mm	19,5 po/495 mm	21,7 po/551 mm	48,4 lb/21,9 kg

Dimensions et poids (avec emballage)				
Configuration	Largeur	Profondeur	Hauteur	Poids
B400	21,3 po/540mm	23,1 po/588 mm	21,7 po/480 mm	38,3 lb/17,4 kg
B405	24,3 po/618 mm	24,6 po/626 mm	28,1 po/713 mm	59,7 lb/27,1 kg

Conditions ambiantes

Conditions ambiantes	B400	B405
Température	De 10 à 32 °C (de 50 à 90 °F)	
Humidité relative	10 à 85 % HR	
Niveaux de pression acoustique	Impression : 56 dB(A) ou moins pour C400, C405 respectivement En attente : 30 dB(A) ou moins	

Alimentation électrique

Configuration de base

Alimentation électrique	B400	B405
Amérique du Nord	Tension : 110-127 VCA Fréquence : 50/60 Hz, 11A	
Europe/Asie/Amérique du Sud/Afrique	Tension : 220-240 VCA Fréquence : 50/60 Hz, 6A	

Consommation électrique	B400	B405
Impression en continu (moyenne)	565 watts	620 watts
Mode attente	46 watts ou moins	60 watts ou moins
Mode d'économie d'énergie	9,5 W ou moins	15,5 W ou moins
Mode veille	4 watts ou moins	4 watts ou moins
Temps de préchauffage (du mode veille à	5 secondes	

Consommation électrique	B400	B405
prêt)		

Fiche technique des fonctions

Copie	B405
Vitesse de copie Noir et blanc	Délai de sortie de la première page 6 secondes
8,5 x 11 po	Jusqu'à 47 ppm
A4/210 x 297 mm	Jusqu'à 45 ppm
8,5 x 14 po/216 x 356 mm	Jusqu'à 38 ppm
Côtés	Entrée vers réception 1:1, 2:1, 1:2, 2:2
Quantité	1 à 999
Résolution	600 x 600 ppp
Caractéristiques	Réduction/agrandissement (25 % à 400 %) Clair/foncé Netteté Suppression automatique du fond grisâtre Copie de cartes d'identité Effacement de bord Assemblage
Taille de document à partir de la glace d'exposition	Jusqu'à 8,5 x 14 po/216 x 356 mm

Numérisation	B405
Capacité	Échelle de gris, noir et blanc, couleur
Vitesse d'entrée Couleur/noir et blanc	Jusqu'à 29/55 ipm (recto) Jusqu'à 14/26 ipm (recto verso)
Résolution (max)	600 x 600 ppp
Profondeur de bits	24 bits couleur, 8 bits échelle de gris
Format maximal de numérisation	CADRV : Jusqu'à 8,5 x 14 po / 216 x 356 mm
Protocole réseau	<ul style="list-style-type: none"> FTP SMB/SMB2 SMTP/POP3
Formats de fichier	<ul style="list-style-type: none"> PDF PDF/A TIFF JPEG XPS
Destinations de numérisation prises en charge	<ul style="list-style-type: none"> Numérisation vers un répertoire personnel Numérisation vers une clé USB Numérisation vers le courrier électronique Numérisation vers le réseau (FTP/SMB)

Télécopie	B405
Vitesse de télécopie	33,6 kb/s
Mémoire	4 minutes
Résolution	Jusqu'à 600 x 600 ppp (très élevée) Jusqu'à 400 x 400 ppp (très élevée) Jusqu'à 200 x 200 ppp (élevée) Jusqu'à 200 x 100 ppp (standard)
Compression	MH/MR/MMR/JBIG/ Compression 1 bit

Télécopie	B405
Fonctions télécopie libre-service	Aperçu de la télécopie Recomposition automatique Renvoi auto Réduction automatique Composition instantanée (jusqu'à 8) Carnet d'adresses (jusqu'à 2000) Télécopie de groupe (jusqu'à 209) Démarrage retardé Page de couverture <ul style="list-style-type: none"> Filtrage des télécopies indésirables Retransmission de télécopie (renvoi, impression et renvoi, courriel, courriel et impression, renvoi vers serveur, renvoi vers serveur et impression)

Sécurité	B400	B405
Fonctions de sécurité	HTTP sécurisé (SSL/TLS) IPP sécurisé SSL Filtrage IP IPv6 SNMP v3 IPsec WEP (64/128 bits) WPA2-PSK (AES) et WPA/WPA2-PSK (mode mixte)	HTTP sécurisé (SSL/TLS) IPP sécurisé SSL Filtrage IP IPv6 SNMP v3 IPsec WEP (64/128 bits) WPA2-PSK (AES) et WPA/WPA2-PSK (mode mixte) Authentification du carnet d'adresses réseau (LDAP, Windows Kerberos)
Sécurité Wi-Fi		
WEP(64/128 bits)		
WPA2-PSK (AES)		
WPA2-PSK (mode mixte)		

Gestion des périphériques

Caractéristiques	B400	B405
Serveur Web intégré de Xerox		
État du périphérique	Serveur Web intégré dans le contrôleur réseau : État ou contenu des magasins État des fournitures renouvelables Incidences Avertissements Facturation/utilisation	
Affichage de la file d'attente d'impression	Visibilité des travaux en cours et des travaux terminés	
Soumission des travaux	Fichiers prêts à imprimer (.pdf, .ps, .pcl, .xps, .jpg,)	
Gestion de l'appareil	Permet d'effectuer l'installation, de définir les options de configuration et de gérer l'appareil, tout cela à distance.	
Navigateurs	Les utilisateurs peuvent accéder au serveur Internet intégré de l'appareil en utilisant le navigateur Internet qui est généralement disponible.	

Solutions

Caractéristiques	B400	B405
Application App Gallery	Application boîte de réception	
Impression et numérisation pour Google Drive		Application boîte de réception
Impression et numérisation pour One Drive		Application boîte de réception
Impression et numérisation pour Dropbox		Application boîte de réception
<ul style="list-style-type: none"> Inclusion gratuite des « applications de boîte de réception » de l'App Gallery avec la B400/B405 et l'application Google Drive, l'application One Drive, l'application Dropbox avec la Série B405. Les applications préinstallées des appareils multifonctions sont des services pris en charge sur xerox.com avec un soutien en ligne par le biais du lien ci-dessous. http://www.support.xerox.com/support/xerox-app-gallery/documentation/frca.html 		

Productivité du système

Tableaux de productivité d'impression

	Vitesse du B400	Vitesse du B405
Délai de sortie de la première page	8 secondes	
Format du support		
8,5 x 11 po	Jusqu'à 47 ppm	
A4/210 x 297 mm	Jusqu'à 45 ppm	
8,5 x 14 po/216 x 356 mm	Jusqu'à 38 ppm	

Serveurs d'impression/contrôleur

Serveur d'impression / Contrôleur	B400	B405
Processeur	1,05 GHz bicœur	
Disque dur	Disque à circuits intégrés de 16 Go en option	
Mémoire	2 Go	
PDLS	Adobe® PostScript® 3MC PCL® 5e, 6 PDF Direct, XPS, TIFF, JPEG, HP-GL	
Systèmes d'exploitation	Windows®, 7, 8, 10, Server 2000, Server 2003, Server 2008, Server 2008 R2, Server 2012 Mac OS® version 10.9 et ultérieure Citrix Redhat® Enterprise Linux® IBM® AIX® 7,2 HP-UX® 11iv3 Oracle® Solaris 11.3 Fedora Core 24 SUSE® 13.2	
Connectivité		Protocole de partage de fichiers réseau FTP, SMTP, SMB/SMB2 Destinations de numérisation réseau : Numérisation vers un ordinateur, numérisation vers une clé USB, numérisation vers le courrier électronique, numérisation vers le réseau (FTP ou SMB)
	Protocoles réseau : TCP/IP : HTTP/HTTPS, protocole d'impression Internet, LPR/LPD, impression Raw Socket/Port 9100, IPv4/IPv6, WSD LDAP Bonjour®/AirPrintMC FTP sécurisé La plupart des protocoles non utilisés peuvent être désactivés	
	Protocoles d'administration : DHCP, SNMP, WINS, HTTP, HTTPS, TLS, SNMP, MDNS	
	Protocoles de sécurité : Cryptage de 256 bits, contrôles d'accès, journal d'audit, Création automatique de certificats auto-signés, certificat de validation du chemin, paramètres de révocation des certificats, intégration du moteur des services d'identité TrustSec (ISE) de Cisco®, filtrage de domaine, FIPS 140-2, vérification du micrologiciel, filtrage d'adresses IP, authentification réseau, filtrage des ports, autorisations basées sur les rôles, impression sécurisée, certificats de sécurité, trousse d'activation de cartes à puce (CAC/PIV/.NET), SNMPv3, TLS	
Polices	Polices PostScript : 144 Polices PCL : 82	

3 Entretien et soutien

Cette section permet de définir le soutien et les services que Xerox proposera et les attentes du client.

Entretien par le client/opérateur

Services de soutien

La majorité des problèmes de service peut être résolue par le client en utilisant les outils de soutien en ligne de Xerox à partir du panneau avant de l'appareil, du pilote du périphérique sur l'ordinateur ou par le biais de la page Web des Services Internet CentreWare. Pour compléter le soutien en ligne de Xerox, des ressources compétentes de soutien sont également disponibles par téléphone. Elles permettent de généralement résoudre les problèmes dès le premier appel. Dans le cas où un soutien téléphonique est nécessaire, les clients seront tenus de participer activement aux processus de diagnostic. Pour les problèmes qui ne peuvent être résolus par téléphone, les clients recevront généralement le jour suivant un service sur place de la part d'employés Xerox ou de techniciens autorisés par Xerox.

En plus du soutien téléphonique, du pilote du périphérique et du service sur place, les clients pourront également obtenir un soutien technique par le Web : www.xerox.com/officeprinting/support/.

Procédure d'appel

Communiquer avec le service des ventes ou l'équipe de service à l'échelle locale pour obtenir des détails.

Durabilité du produit

Service de reprise des emballages pour les produits de la marque Xerox. Quand cela est possible, nous vous encourageons à recycler localement vos emballages dans la mesure où cela contribue à réduire l'émission des gaz à effet de serre associée au transport. Toutefois, en cas d'impossibilité de recycler localement, nous offrons un service de reprise et de recyclage des emballages à nos clients pour les produits de marque Xerox, où les clients paient pour les frais de retour et Xerox paie pour le recyclage. Si vous êtes intéressé par ce service, envoyez votre emballage à : Xerox Corporation, ESSO – Scrap, 6500 State Route 63, Middletown, OH 45044, ATTENTION : Retours d'emballage EPEAT.

Fournitures et consommables

Les fournitures de Xerox pour l'appareil, y compris le papier et les modules remplaçables par le client, peuvent être commandées auprès de Xerox en allant sur le site www.xerox.com et en cliquant sur le lien Nous contacter pour obtenir les coordonnées ou numéros de téléphone spécifiques dans votre région ou en cliquant sur Fournitures et en entrant ou en sélectionnant l'information spécifique à votre appareil (famille de produits et type de modèle).

Remarque : Toujours consulter le site www.xerox.com pour obtenir les plus récents numéros de pièces pour les unités remplaçables par le client (CRU).

Durabilité du produit

Élément	Description/rendement	N° de commande Xerox
Toner vendu - AN/XE	CARTOUCHE DE TONER NOIR DE CAPACITÉ STANDARD, B400/B405 5 900 PAGES	106R03580
Toner vendu - DMO	CARTOUCHE DE TONER NOIR DE CAPACITÉ STANDARD, B400/B405 5 900 PAGES	106R03581
Toner vendu - AN/XE	CARTOUCHE DE TONER NOIR DE GRANDE CAPACITÉ, B400/B405 13 900 PAGES	106R03582
Toner vendu - DMO	CARTOUCHE DE TONER NOIR DE GRANDE CAPACITÉ, B400/B405 13 900 PAGES	106R03583
Toner vendu - AN/XE	CARTOUCHE DE TONER NOIR DE TRÈS GRANDE CAPACITÉ, B400/B405 24 600 PAGES	106R03584
Toner vendu - DMO	CARTOUCHE DE TONER NOIR DE TRÈS GRANDE CAPACITÉ, B400/B405 24 600 PAGES	106R03585
FACTURATION AU COMPTEUR WW	CARTOUCHE DE TONER NOIR AU COMPTEUR, B400/B405 25 000 PAGES	106R03586
CARTOUCHE TAMBOUR	CARTOUCHE TAMBOUR, B400/B405 65 000 PAGES	101R00554

*Rendement moyen de pages standards. Rendements déclarés conformément à la norme ISO/IEC 19752. Le rendement varie selon l'image, la couverture et le mode d'impression.

Programme de recyclage de fournitures/consommables

Les fournitures pour ce produit sont couvertes par le programme de recyclage de fournitures de l'Alliance pour un monde vert. Pour plus d'information sur l'Alliance pour un mode vert, visitez www.xerox.com/gwa.

4 Préparation à l'installation

Rôles et responsabilités

Cette section est essentielle pour clairement énoncer les rôles et responsabilités de Xerox et du client ainsi que les actions nécessaires.

Grille des responsabilités

Action	Client	Xerox/Partenaire
S'assurer de l'espace adéquat et de la puissance nécessaire pour installer le système	X	
S'assurer que le questionnaire sur l'emplacement a été rempli et que les exigences relatives aux dimensions ont été communiquées au client.		X
Déballer le système et les composants	X	
Installer le matériel du système.	X	
Raccorder tous les composants du système avant de le mettre sous tension.	X	
Vérifier la configuration du réseau.	X	
Confirmer l'intégrité du réseau.	X	
Obtenir et installer le logiciel client y compris les pilotes d'impression	X	
Exécuter sur demande les diagnostics de logiciel initiaux.	X	
Effectuer des contrôles et procéder aux réglages nécessaires	X	
Installer toute police supplémentaire.	X	
Commander et remplacer les unités remplaçables par l'utilisateur, au besoin.	X	
Assurer le soutien en ligne		X
Fournir les pièces de rechange		X

Planification de l'installation

Espace d'installation requis B400 :

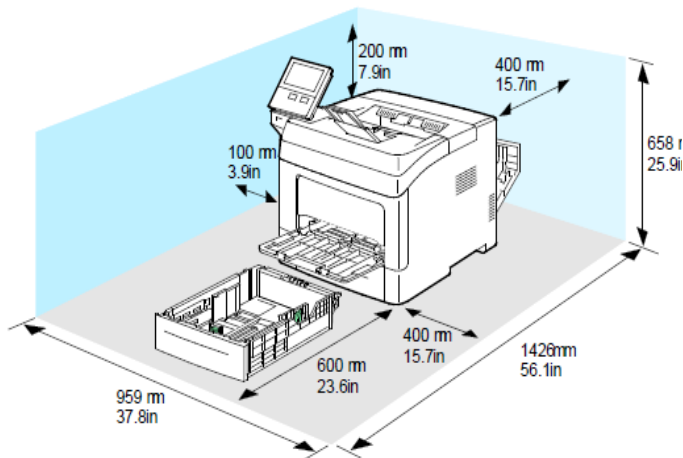

Espace d'installation requis B405 :

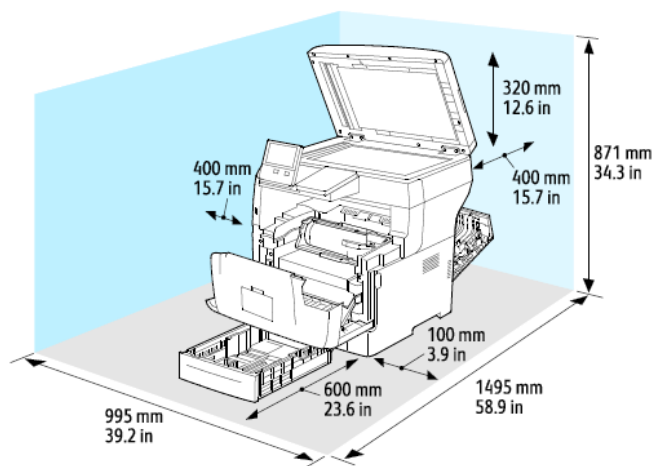

Précisions sur l'installation

La livraison physique est effectuée par un transporteur reconnu agréé par Xerox, tel que UPS ou par les livreurs-installateurs de Xerox. Le client est responsable du déballage, de l'installation, de la connexion et de la configuration de l'appareil sur son réseau. Les produits doivent être soulevés par deux personnes compte tenu de leur poids. Le client doit fournir une table ou un bureau capable de supporter le poids de l'appareil. Pour les installations dans un corridor, le client doit examiner de façon indépendante tous les codes et exigences applicables des niveaux fédéral, provincial et municipal en matière d'évacuation d'urgence dans la zone d'installation.

Le respect des exigences en matière d'alimentation électrique et d'espace doivent être confirmé avant la livraison de l'appareil.

Service de reprise des emballages pour les produits de marque Xerox

(États-Unis uniquement) Dans la mesure du possible, Xerox vous encourage à recycler les emballages localement pour contribuer à réduire les émissions de gaz à effet de serre liées au transport. Toutefois, si vous ne pouvez pas recycler localement, nous offrons à nos clients un service de reprise et de recyclage des emballages pour les produits de marque Xerox, dans le cadre duquel les clients paient les frais de retour et Xerox paie le recyclage. Si vous êtes intéressé par ce service, veuillez envoyer votre emballage à: Xerox Corporation, ESSO - Scrap, 6500 State Route 63, Middletown, OH 45044, ATTN: EPEAT Packaging Returns.

5 Annexe

Contrat concernant les attentes du client

J'ai lu et compris les caractéristiques du produit et les exigences de préparation à l'installation, comme indiqué dans le présent document : (signatures requises)

Client _____

Représentant commercial de Xerox ou du partenaire _____

Représentant de l'analyste de Xerox ou du partenaire _____

Représentant de service de Xerox ou du partenaire _____