

Installazione - Appendice: distribuzione laterale dell'aria in rack

Installazione delle guide di montaggio



Nota

Le presenti istruzioni si riferiscono unicamente alla regolazione delle guide di montaggio per armadietti di bassa profondità.

Le guide di montaggio possono essere regolate per adattarsi ad un'ampia gamma di armadietti di profondità diverse. Prima di installare le guide, misurare la distanza tra la guida verticale anteriore e quella posteriore dell'armadietto. **Il riposizionamento della staffa di montaggio posteriore è necessario qualora si utilizzino guide di montaggio per armadietti di bassa profondità.**

Distanza tra guide verticali superiore —
698,5-762 mm (27,5-30 in)
(nessuna regolazione richiesta)

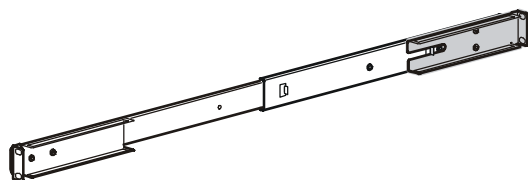

Distanza tra guide verticali inferiore —
412,8-482,6 mm (16,25-19 in)
(è necessario il riposizionamento della staffa di montaggio posteriore)

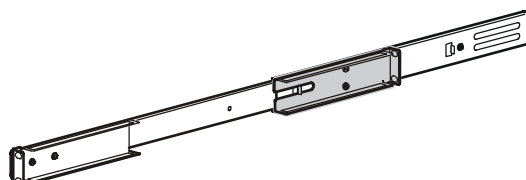

Strumenti necessari — non inclusi

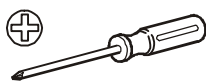

Cacciavite Phillips P2

Come modificare le guide di montaggio



Nota

Attenersi a questa procedura per le staffe di montaggio di destra e di sinistra.

1. Rimuovere ed eliminare le due viti di regolazione che fissano la staffa di montaggio posteriore alla guida di montaggio.

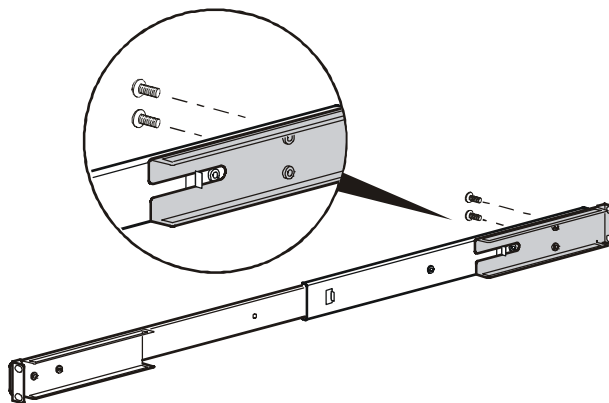

2. Riposizionare la staffa di montaggio posteriore facendola scorrere sulla linguetta anteriore della guida di montaggio.

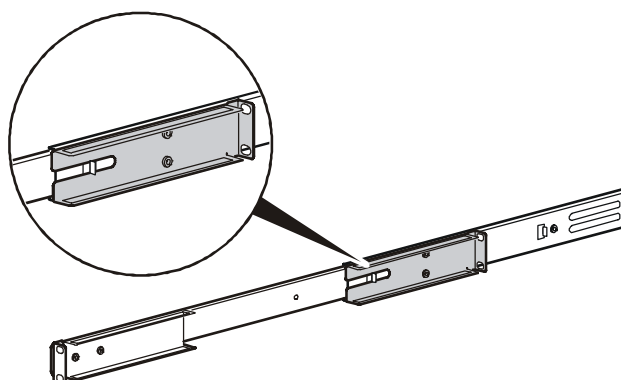

Nota

La staffa di montaggio posteriore scorrerà liberamente sulla linguetta anteriore della guida di montaggio fino a che il gruppo della guida non sarà collegato all'armadietto.



Fare riferimento alle istruzioni di installazione dell'unità di distribuzione laterale dell'aria in rack per informazioni su come installare le guide di montaggio nell'armadietto.



990-2287-017



01/2005