



**Contact SAMSUNG WORLD WIDE**

If you have any questions or comments relating to Samsung products, please contact the SAMSUNG customer care center.

**Comuníquese con SAMSUNG WORLD WIDE**

Si desea hacernos alguna pregunta o comentario en relación con los productos de Samsung, comuníquese con nuestro centro de atención al cliente de SAMSUNG.

Country	Customer Care Center ☎	Web Site
ARGENTINE	0800 333 3733	www.samsung.com.ar
URUGUAY	000 405 437 33	www.samsung.com
PARAGUAY	009 800 542 0001	www.samsung.com.py
BRAZIL	0800-124-421 (Demais cidades e regiões) 4004-0000 (Capitais e grandes centros)	www.samsung.com.br
CHILE	800-SAMSUNG(726-7864)	www.samsung.com/cl
BOLIVIA	800-10-7260	www.samsung.com
COLOMBIA	01 8000 112 112 Bogotá 600 12 72	www.samsung.com/co
COSTA RICA	0-800-507-7267	www.samsung.com/latin (Spanish) www.samsung.com/latin_en (English)
DOMINICA	1-800-751-2676	www.samsung.com/latin (Spanish) www.samsung.com/latin_en (English)
ECUADOR	1-800-10-7267	www.samsung.com/latin (Spanish) www.samsung.com/latin_en (English)
EL SALVADOR	800-6225	www.samsung.com/latin (Spanish) www.samsung.com/latin_en (English)
GUATEMALA	1-800-299-0013	www.samsung.com/latin (Spanish) www.samsung.com/latin_en (English)
HONDURAS	800-27919267	www.samsung.com/latin (Spanish) www.samsung.com/latin_en (English)
JAMAICA	1-800-234-7267	www.samsung.com
NICARAGUA	001-800-5077267	www.samsung.com/latin (Spanish) www.samsung.com/latin_en (English)
PANAMA	800-7267	www.samsung.com/latin (Spanish) www.samsung.com/latin_en (English)
PERU	0-800-777-08	www.samsung.com/pe
PUERTO RICO	1-800-682-3180	www.samsung.com
TRINIDAD & TOBAGO	1-800-SAMSUNG(726-7864)	www.samsung.com
VENEZUELA	0-800-100-5303	www.samsung.com/ve



SERIES **5**  
5500

# LED TV

## user manual



Thank you for purchasing this Samsung product.  
To receive more complete service, please register  
your product at  
[www.samsung.com/register](http://www.samsung.com/register)

Model \_\_\_\_\_ Serial No. \_\_\_\_\_



# Important Safety Instructions

**SAMSUNG**

## Warning! Important Safety Instructions

(Please read the appropriate section that corresponds to the marking on your Samsung product before attempting to install the product.)

### CAUTION

#### RISK OF ELECTRIC SHOCK DO NOT OPEN

CAUTION: TO REDUCE THE RISK OF ELECTRIC SHOCK, DO NOT REMOVE COVER (OR BACK). THERE ARE NO USER SERVICEABLE PARTS INSIDE. REFER ALL SERVICING TO QUALIFIED PERSONNEL.



This symbol indicates that high voltage is present inside. It is dangerous to make any kind of contact with any internal part of this product.



This symbol alerts you that important literature concerning operation and maintenance has been included with this product.

- The slots and openings in the cabinet and in the back or bottom are provided for necessary ventilation. To ensure reliable operation of this apparatus, and to protect it from overheating, these slots and openings must never be blocked or covered.
  - Do not cover this apparatus in a confined space, such as a bookcase, or built-in cabinet, unless proper ventilation is provided.
  - Do not place this apparatus near or over a radiator or heat resistor, or where it is exposed to direct sunlight.
  - Do not place a water containing vessel(vases etc.) on this apparatus, as this can result in a risk of fire or electric shock.
- Do not expose this apparatus to rain or place it near water(near a bathtub, washbowl, kitchen sink, or laundry tub, in a wet basement, or near a swimming pool etc.). If this apparatus accidentally gets wet, unplug it and contact an authorized dealer immediately. Make sure to pull out the power cord from the outlet before cleaning.
- This apparatus use batteries. In your community there might be regulations that require you to dispose of these batteries properly under environmental considerations. Please contact your local authorities for disposal or recycling information.
- Do not overload wall outlets, extension cords or adaptors beyond their capacity, since this can result in fire or electric shock.
- Power-supply cords should be routed so that they are not likely to be walked on or pinched by items placed upon or against them, paying particular attention to cords at plug end, adaptors and the point where they exit from the appliance.
- To protect this apparatus from a lightning storm, or when it is left unattended and unused for long periods of time, unplug it from the wall outlet and disconnect the antenna or cable system. This will prevent damage to the set due to lightning and power line surges.
- Before connecting the AC power cord to the DC adaptor outlet, make sure the voltage designation of the DC adaptor corresponds to the local electrical supply.
- Never insert anything metallic into the open parts of this apparatus. Doing so may create a danger of electric shock.
- To avoid electric shock, never touch the inside of this apparatus. Only a qualified technician should open this apparatus.
- Make sure to plug the power cord in until it is firmly inserted. When removing the power cord, make sure to hold the power plug when pulling the plug from the outlet. Do not touch the power cord with wet hands.
- If this apparatus does not operate normally - in particular, if there are any unusual sounds or smells coming from it - unplug it immediately and contact an authorized dealer or service center.
- Be sure to pull the power plug out of the outlet if the TV is to remain unused or if you are to leave the house for an extended period of time (especially when children, elderly or disabled people will be left alone in the house).
  - Accumulated dust can cause an electric shock, an electric leakage or a fire by causing the power cord to generate sparks and heat or the insulation to deteriorate.
- Be sure to contact an authorized service center, when installing your set in a location with heavy dust, high or low temperatures, high humidity, chemical substances and where it operates for 24 hours such as the airport, the train station etc.
- Failure to do so may cause serious damage to your set.
- Use only a properly grounded plug and receptacle.
  - An improper ground may cause electric shock or equipment damage. (Class I Equipment only.)
- To disconnect the apparatus from the mains, the plug must be pulled out from the mains socket, therefore the mains plug shall be readily operable.
- Do not allow children to hang onto the product.
- Store the accessories (battery, etc.) in a location safely out of the reach of children.
- Do not install the product in an unstable location such as a shaky self, a slanted floor or a location exposed to vibration.
- Do not drop or impart any shock to the product. If the product is damaged, disconnect the power cord and contact a service center.
- Unplug the power cord from the power outlet and wipe the product using a soft, dry cloth. Do not use any chemicals such as wax, benzene, alcohol, thinners, insecticide, air freshener, lubricant or detergent. This may damage the appearance or erase the printing on the product.
- Apparatus shall not be exposed to dripping or splashing.
- Do not dispose of batteries in a fire.
- Do not short circuit, disassemble or overheat the batteries.
- Danger of explosion if battery is incorrectly replaced. Replace only with the same or equivalent type.
- **WARNING - TO PREVENT THE SPREAD OF FIRE, KEEP CANDLES OR OTHER OPEN FLAMES AWAY FROM THIS PRODUCT AT ALL TIMES.**



---

# Contents

## Basic Features

- 6 Using the Smart Touch Control
  - 7 Inserting the Batteries (AAA X 2)
- 8 Turning on the TV
- 9 Switching Between Video Sources
- 10 Viewing the e-Manual
  - 10 Scrolling a Page
  - 10 Using the Top Icons
  - 11 Closing the e-Manual
  - 11 Jumping to a Menu Item
  - 11 Updating the e-Manual

## Network Configuration

- 12 Connecting to a Network
  - 12 Network Connection - Wireless
  - 12 Wireless Network Precautions
  - 12 Network Security Protocols
  - 13 Network Connection - Wired
- 14 What is Remote Support?

## Troubleshooting and Other Information

- 15 Troubleshooting
- 16 Mounting the TV on the Wall Using the Wall Mount Kit (Optional)
- 18 Eco Sensor and Screen Brightness
- 19 Storage and Maintenance
- 19 Providing Proper Ventilation for Your TV
- 20 Tip Prevention – Securing the TV to the Wall

## Specifications

- 21 Specifications - TV

Figures and illustrations in this User Manual are provided for reference only and may differ from the actual product appearance. Product design and specifications may change without notice.

---

## Features for your new TV

- **SMART HUB:**

This TV features Smart Hub, a multi-purpose entertainment and family center. With Smart Hub, users can surf the web, download applications, and stay in touch with family and friends through social networking services. In addition, you can enjoy photo, video, and music files stored on external storage devices.

Press the  button to launch Smart Hub. Choose a service using the icons displayed in the top part of the screen.

**Social:** Watch the latest YouTube videos and you and your friends' video posts on Facebook and Twitter. You can also make video calls to friends by the TV camera (sold separately).

**Apps:** Samsung Apps offers an extensive collection of free and paid news, sports, weather, and gaming content you can directly download to and enjoy on your TV.

**Photos, Videos & Music:** Play back photo, video, and music files from an external storage device.

- **Anynet+ (HDMI-CEC):** This allows you to control all connected Samsung devices that support Anynet+ with your Samsung TV's remote.
- **e-Manual:** Provides a detailed, on-screen user's manual built into your TV.
- **SMART Interaction:** Using this function, you can access and control menu options and functions using motions. To use Smart Interaction Feature, TV camera (sold separately) should be connected the TV.
- **Device Manager:** Use the TV features with a USB or keyboard and mouse.
- **Screen Mirroring:** Displays mobile device screens on your TV wirelessly.

---

## Licenses



---

# Accessories

- ✎ Please make sure the following items are included with your TV. If any items are missing, contact your dealer.
- ✎ The items' colors and shapes may vary depending on the model.
- ✎ Check that there is no accessory hidden behind packing materials when you open the box.

- Smart Touch Control & Batteries (AAA x 2)
- User Manual / Quick Setup Guide
- Warranty Card / Regulatory Guide
- Power Cord



Holder-Ring x 2  
(46inch model and above)



Warning: Screens can be damaged from direct pressure when handled incorrectly. We recommend lifting the TV by the edges, as shown.

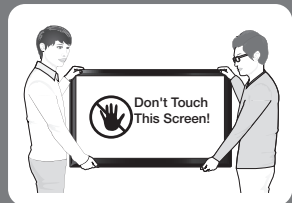

# Using the Smart Touch Control

 This remote control has Braille points on the Power, Channel, and Volume buttons and can be used by visually impaired persons.

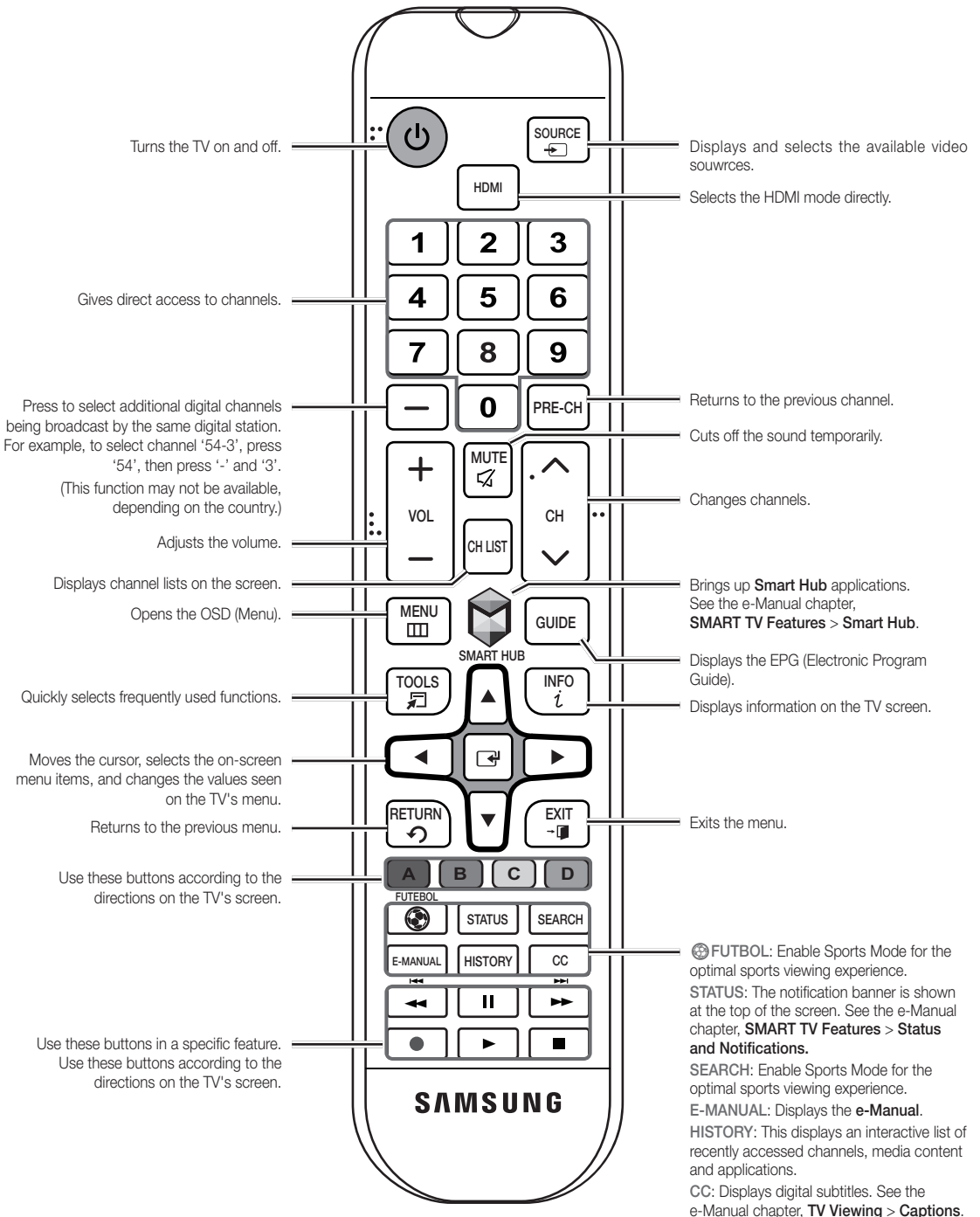

## Inserting the Batteries (AAA X 2)

Match the polarity of the batteries to the symbols in the battery compartment.

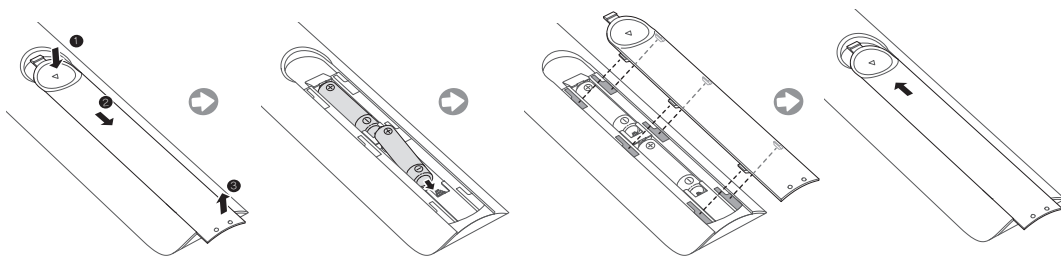



### NOTE

- Install the batteries so that the polarity of the batteries (+/-) matches the illustration in the battery compartment.
- Use the remote control within 7m of the TV.
- Bright light may affect the performance of the remote control. Avoid using when near special fluorescent lights or neon signs.
- The color and shape may vary depending on the model.

---

# Turning on the TV

Turn on the TV using the  button on the remote control or TV panel.

-  The first time you turn on your TV, it will immediately start the initial setup.
-  The product color and shape may vary depending on the model.
-  The TV's Controller, a small joy stick like button on the rear right side of the TV, lets you control the TV without the remote control.

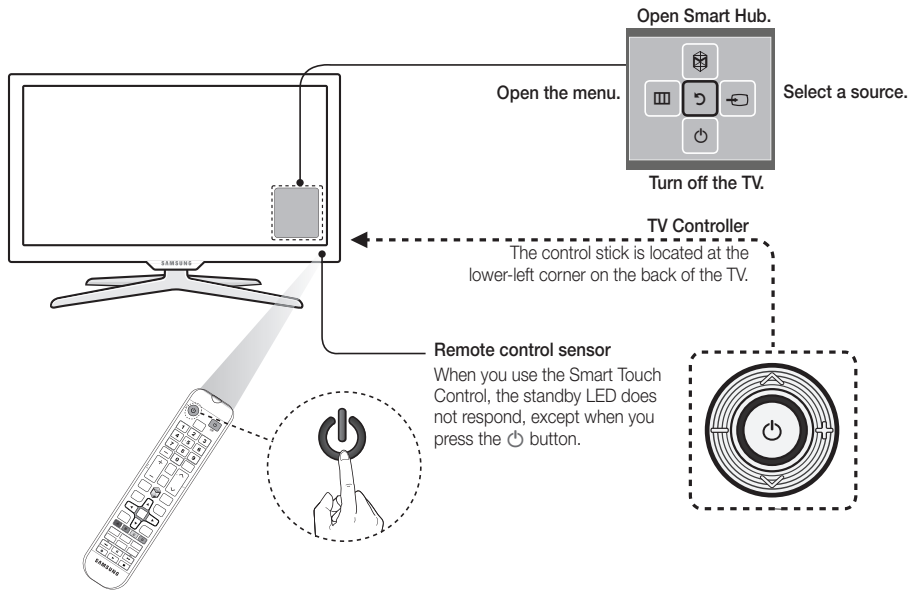

## Caution of the cover-jack

### CAUTION

The cover-jack is for use by qualified service personnel only.

To reduce the risk of electric shock or fire hazard, do not use the cover jack, unless you are qualified to do so.

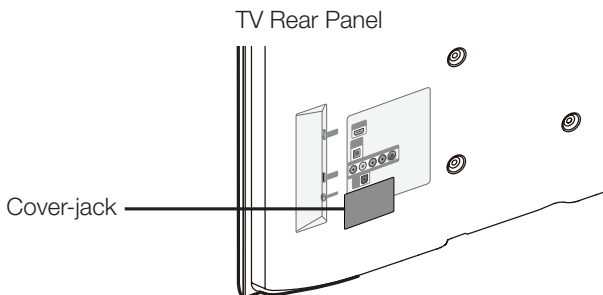

-  The rear panel may differ depending on the model.



---

# Switching Between Video Sources

Press the **SOURCE** button to switch between devices connected to the TV.

For example, to switch to a game console connected to the second HDMI connector, press the **SOURCE** button. From the **Source** list, select **HDMI2**. The connector names may vary depending on the product.

Select **Tools** button from the **Source** screen to access the following options:

- **Edit Name:** You can rename devices connected to the TV to more easily identify external sources.  
With a computer connected to the TV's HDMI (DVI) port via an HDMI cable, for example, you can change **Edit Name** to **PC**.  
With a computer connected to the TV's HDMI (DVI) port via an HDMI-to-DVI cable, for example, you can change **Edit Name** to **DVI PC**.  
With an AV device connected to the TV's HDMI (DVI) port via an HDMI-to-DVI cable, for example, you can change **Edit Name** to **DVI Devices**.
- **Information:** View detailed information about the connected devices.
- **Refresh:** Select this if a connected device does not appear in the list. If the list does not show the device after selecting **Refresh**, check the status of the TV-to-device connection.
- **Remove USB:** Remove the USB device from the list to safely. This function is only available when the USB device selected.
- **Universal Remote Setup:** Use this to configure universal remote control settings. Using the universal remote control, users can control external devices connected to the TV, such as a set-top box, Blu-ray player, and AV receiver.

---

# Viewing the e-Manual

The embedded e-manual contains information about your TV's key features.

Navigate to the screen menu and select **e-Manual (Support > e-Manual)**.





1. Select a category from the left side of the screen.
2. Select an item. The e-Manual will open on the page containing the selected information.

 Words in light blue refer to screen menu options and words in blue refer to remote control buttons.



 Arrows are used to indicate the menu path. (Example: Screen Menu > **Support > e-Manual**)

## Scrolling a Page

To scroll a page, use one of the following methods:

- Press the  or  button on the scroll bar at the right edge of the screen.
- Place the focus on the  or  button at the right edge of the screen, press the up or down arrow button on the remote.



## Using the Top Icons

Use the  (**Back**),  (**Forward**), and  (**Opened pages**) cons on the top left of the screen to navigate through pages. These icons are available when two or more pages are passed.

## Returning to the Home Page

To return to the home page, press the  button or select  on the top right of the screen.

## Searching the Index

Press the  button or select  on the top right of the screen to display the index. Select a term to display the page containing the term.

## Searching Pages

Press the  button or select  on the top right of the screen, and enter search criteria. Select a page from the list of search results to display it.

## Closing the e-Manual

To close the e-Manual, press the **EXIT** button or select  at the upper-right corner of the screen.

## Jumping to a Menu Item

To directly jump to the menu item that is described in the current section, select . Pressing the **E-MANUAL** button on a menu screen opens the e-Manual and displays the related section.

 This feature may not be available, depending on the menu.

## Updating the e-Manual

Press the  button and select **Apps**, and then select **More Apps**. The e-manual can be updated in the same way with an application update.

On the **More Apps** screen, select **Update Apps**, and then select e-Manual from the list. The e-Manual starts updating to the latest version. However, **Update Apps** appears on the screen only when the update is required.

---

# Connecting to a Network

Connecting the TV to a network gives you access to online services such as the Smart Hub as well as software updates.

## Network Connection - Wireless

Connect the TV to the Internet using a standard router or modem.

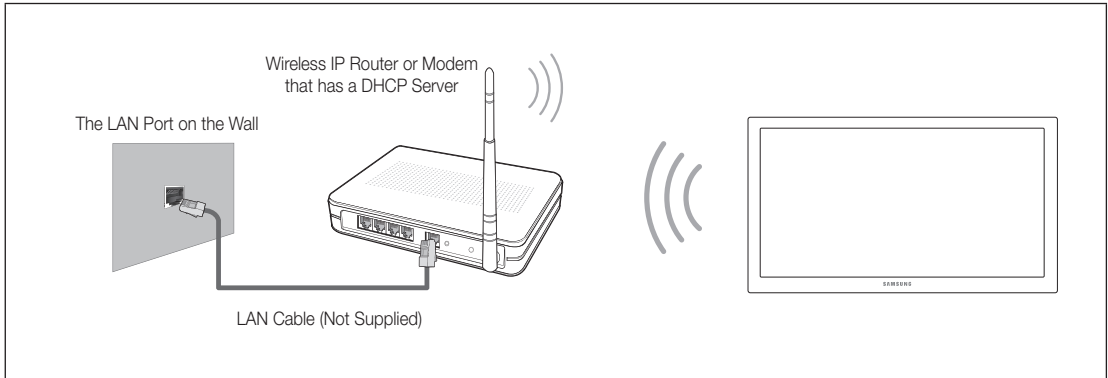

## Wireless Network Precautions

- This Smart TV supports the IEEE 802.11a/b/g/n communication protocols. Samsung recommends using IEEE 802.11n. Otherwise when you play video over a network connection, the video may not play smoothly.
- To use a wireless network, the TV must be connected to a wireless router or modem. If the wireless router supports DHCP, the TV can use a DHCP or static IP address to connect to the wireless network.
- Select a channel that is not currently in use for the wireless router. If the channel set for the wireless router is currently being used by another device, the result is usually interference and/or a communications failure.
- Most wireless networks have an optional security system. To enable a wireless network's security system, you need to create a security key using characters and numbers. This security key is then needed to connect to the wireless network.

## Network Security Protocols

The TV only supports the following wireless network security protocols and is unable to connect to non-certified wireless routers:

- Authentication Modes: WEP, WPAPSK, WPA2PSK
- Encryption Types: WEP, TKIP, AES

If the wireless router has been set to Pure High-throughput (Greenfield) 802.11n mode and the Encryption Type to WEP or TKIP, Samsung Smart TVs will not support the connection in compliance with the new Wi-Fi certification specifications.

If the wireless router supports WPS (Wi-Fi Protected Setup), it is possible to connect to the network using PBC (Push Button Configuration) or a PIN (Personal Identification Number). WPS automatically configures the SSID and WPA key settings.

## Network Connection - Wired

There are three main ways to connect your TV to your network using cable, depending on your network setup. They are illustrated starting below:

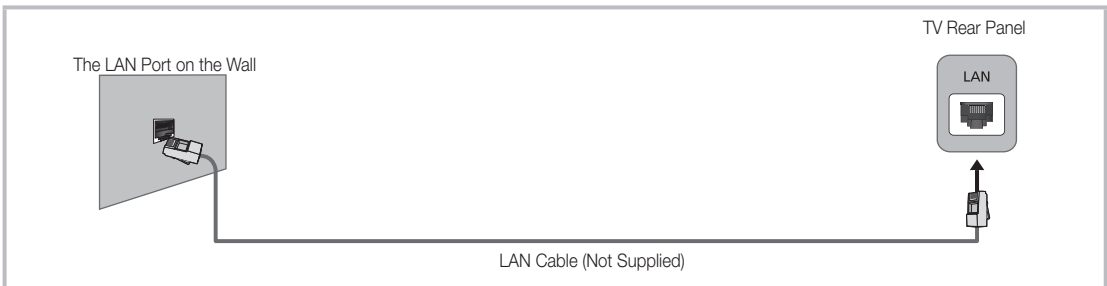
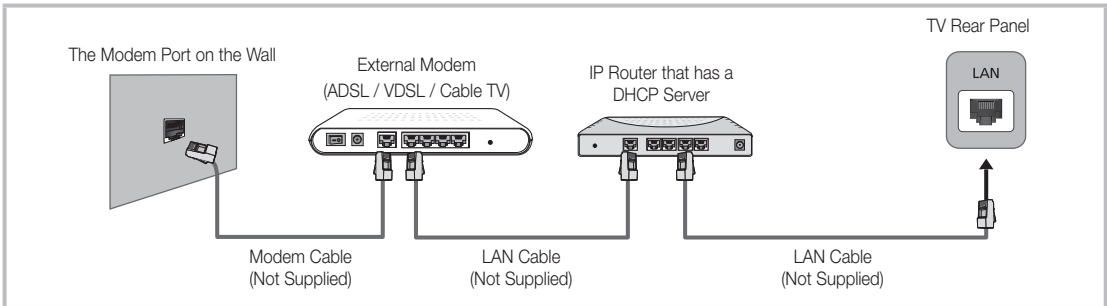
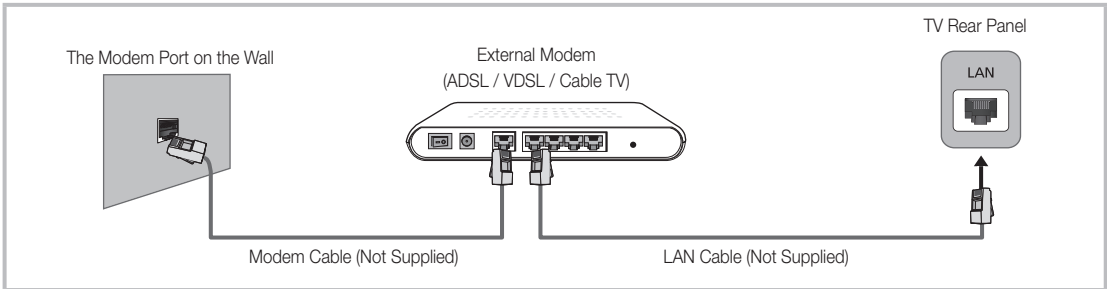

- 📎 The TV does not support network speeds less than or equal to 10Mbps.
- 📎 Use Cat 7 cable for the connection.

---

# What is Remote Support?

Samsung Remote Support service offers you one-on-one support with a Samsung Technician who can remotely,

- **Diagnose** your TV
- **Adjust the TV settings** for you
- **Perform a factory reset** your TV
- Install recommended **firmware updates**

## How Does it Work?

Having a Samsung Tech remotely service your TV is really pretty simple



1. **Call Samsung Contact Center** and ask for remote support.



2. **Open the menu** on your TV and go to the **Support section**.



3. Select Remote Management and **Provide the Pin#** to the agent.



4. The agent will then **access your TV**. That's it!

# Troubleshooting

If the TV seems to have a problem, first review this list of possible problems and solutions. Also, review the Troubleshooting Section in the e-Manual. If none of the troubleshooting tips apply, visit [www.samsung.com/support](http://www.samsung.com/support) or call Samsung Customer Service.

Issues	Solutions and Explanations
Flickering and Dimming	If your Samsung Television is flickering or dimming sporadically, you may need to disable some of the energy efficiency features. Disable <b>Energy Saving (System &gt; Eco Solution &gt; Eco Sensor)</b> and/or <b>Energy Saving (System &gt; Eco Solution &gt; Energy Saving)</b> and check again.
Component Connections /Screen Color	If you find that the color on your Samsung television screen is not correct or the black and white colors are off, run <b>Self Diagnosis (Support &gt; Self Diagnosis &gt; Picture Test)</b> . If the test results are negative, check the following: Are the TV's video input connectors connected to the correct external device video output connectors? Check other connections as well. If the TV is connected to an external device via a component cable, check that the Pb, Pr, and Y jacks are plugged into their proper connectors.
Screen Brightness	If you find that the colors on your Samsung TV are correct but just a little too dark or bright, try adjusting the following settings first. Navigate to <b>Picture</b> and adjust <b>Backlight, Contrast, Brightness, Sharpness, Color, Tint (G/R)</b> and other picture quality adjustment settings.
Auto Motion Plus/Blur	If you find that there is a blur or "ghost" shadow to the images on your television screen, you might be able to correct the issue using <b>Auto Motion Plus (Picture &gt; Picture Options &gt; Auto Motion Plus)</b> .
Unwanted Powering Off	If your Samsung TV appears to turn off by itself, try disabling some of the TV's energy efficiency features. Check if <b>Sleep Timer (System &gt; Time &gt; Sleep Timer)</b> has been enabled. <b>Sleep Timer</b> automatically turns off the TV to save energy after a specified period of inactivity. If the Sleep Timer has not been enabled, see if <b>No Signal Power Off (System &gt; Eco Solution &gt; No Signal Power Off)</b> or <b>Auto Power Off (System &gt; Eco Solution &gt; Auto Power Off)</b> has been enabled.
Trouble Powering On	<b>When the TV is turned on, the remote control receiver flashes 5 times before the screen turns on.</b> If you find that you are having problems powering on your Samsung television, there are a number of things to check before calling the service department. If the power cord is connected properly and the remote control is operating normally, the problem might be with the antenna cable connection or the cable/satellite box not being turned on. Check the antenna connection or turn on the cable/satellite box.
Stand Assembly	If you have any trouble assembling the stand first, review Quick Start Guide.
Cannot Find a Channel	Re-run <b>Setup (Go to Menu &gt; System &gt; Setup)</b> or run <b>Auto Program/Auto Tuning</b> (applicable models). (Go to <b>Menu &gt; Broadcasting &gt; Auto Program/Auto Tuning</b> (applicable models).

Issues	Solutions and Explanations
The TV won't turn on.	<ul style="list-style-type: none"> <li>• Make sure the AC power cord is securely plugged in to the wall outlet and the TV.</li> <li>• Make sure the wall outlet is working.</li> <li>• Try pressing the ⏻ button on the TV to make sure the problem is not the remote. If the TV turns on, refer to "The remote control does not work" below.</li> </ul>
There is no picture/video.	<ul style="list-style-type: none"> <li>• Check the cable connections. Remove and reconnect all cables connected to the TV and external devices.</li> <li>• Set the video outputs of your external devices (Cable/Sat Box, DVD, Blu-ray etc) to match the TV's input connections. For example, if an external device's output is HDMI, it should be connected to an HDMI input on the TV.</li> <li>• Make sure your connected devices are powered on.</li> <li>• Be sure to select the correct input source.</li> <li>• Reboot the connected device by unplugging it, and then reconnecting the device's power cable.</li> </ul>
The remote control does not work.	<ul style="list-style-type: none"> <li>• Replace the remote control batteries. Make sure the batteries are installed with their poles (+/-) in the correct direction.</li> <li>• Clean the sensor's transmission window on the remote.</li> <li>• Try pointing the remote directly at the TV from 1.5~1.8m away.</li> </ul>
The cable/set top box remote control doesn't turn the TV on or off or adjust the volume.	<ul style="list-style-type: none"> <li>• Program the Cable/Set remote control to operate the TV. Refer to the Cable/Set-Top-Box user manual for the SAMSUNG TV code.</li> </ul>

 This TFT LED panel uses a panel consisting of sub pixels which require sophisticated technology to produce. There may be, however, be a few bright or dark pixels on the screen. These pixels will have no impact on the performance of the product.

 To keep your TV in optimum condition, upgrade to the latest firmware on the Samsung web site by USB (Samsung.com > Support > Downloads).

---

## Mounting the TV on the Wall Using the Wall Mount Kit (Optional)



### Wall or Ceiling Mounting

If you mount this product on a wall, it should be mounted only as recommended by the manufacturer. Unless it is correctly mounted, the product may slide or fall, causing serious injury to a child or adult, and serious damage to the product.

### Installing the Wall Mount Kit

The wall mount kit (sold separately) lets you mount the TV on the wall.

For detailed information about installing the wall mount, see the instructions provided with the wall mount. We recommend you contact a technician for assistance when installing the wall mount bracket. We do not advise you to do it yourself. Samsung Electronics is not responsible for any damage to the product or injury to yourself or others if you elect to install the wall mount on your own.



## Installing a Wall Mount using the Holder-Ring

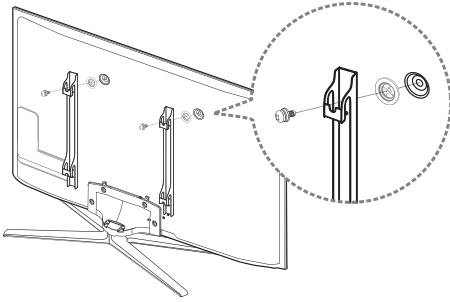

- ✎ For more detailed information, refer to the User Manual of the Wall Mount Kit when you purchase.
- ✎ Wall mount adapters are provided only with 46-inch or bigger TVs.

## VESA Wall Mount Kit Notes and Specifications

- ✎ Install your wall mount on a solid wall perpendicular to the floor. Before attaching the wall mount to surfaces other than plaster board, please contact your nearest dealer for additional information. If you install the TV on a ceiling or slanted wall, it may fall and result in severe personal injury.

### NOTE

- Standard dimensions for wall mount kits are shown in the table below.
- Samsung wall mount kits contain a detailed installation manual, and all parts necessary for assembly are provided.
- Do not use screws that do not comply with VESA standard screw specifications.
- Do not use screws that are longer than the standard length or do not comply with VESA standard screw specifications. Screws that are too long may cause damage to the inside of the TV set.
- For wall mounts that do not comply with the VESA standard screw specifications, the length of the screws may differ depending on the wall mount specifications.
- Do not fasten the screws too firmly. This may damage the product or cause the product to fall, leading to personal injury. Samsung is not liable for these kinds of accidents.
- Samsung is not liable for product damage or personal injury when a non-VESA or non-specified wall mount is used or the consumer fails to follow the product installation instructions.
- Do not mount the TV at more than a 15 degree tilt.
- Always have two people mount the TV on to a wall.

Product Family	TV size in inches	VESA screw hole specs (A * B) in millimeters	Standard Screw	Quantity
LED-TV	19 - 22	75 X 75	M4	4
	28	100 X 100		
	32 - 42	200 X 200	M8	
	46 - 65	400 X 400		

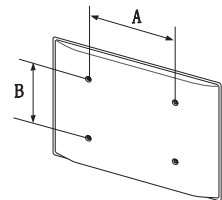

Do not install your Wall Mount Kit while your TV is turned on. It may result in personal injury from electric shock.

---

## Eco Sensor and Screen Brightness



Eco Sensor measures the light in your room and optimizes the brightness of the TV automatically to reduce power consumption. This causes the TV to brighten and dim automatically. If you want to turn this function off, go to **Menu > System > Eco Solution > Eco Sensor**



**Do not block the sensor with any material. It can decrease picture brightness.**

1. Eco sensor This power-saving feature automatically adjusts the screen brightness of the TV according to the ambient light intensity detected by the Light Sensor.
2. To enable or disable **Eco Sensor**, go to **System > Eco Solution > Eco Sensor** and select **On** or **Off**.
3. Precaution: If you find the screen too dark while watching the TV in a dark area, this may be caused by the Eco Sensor.

---

## Storage and Maintenance

- ✎ If a sticker was attached to the TV screen, some debris can remain after you remove the sticker. Please clean the debris off before watching TV.
- ✎ The exterior and screen of the product can get scratched during cleaning. Be sure to wipe the exterior and screen carefully using the cloth provided or a soft cloth to prevent scratches.

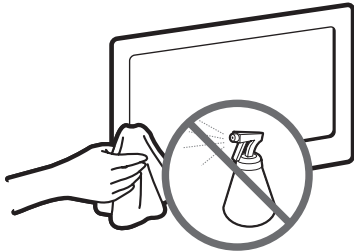

Do not spray water directly onto the product. Any liquid that goes into the product may cause a failure, fire, or electric shock.

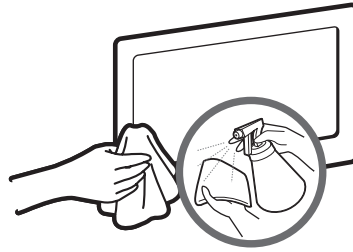

Clean the product with a soft cloth dampened with a small amount of water. Do not use a flammable liquid (e.g. benzene, thinners) or a cleaning agent.

---

## Providing Proper Ventilation for Your TV

When you install your TV, maintain a distance of at least 4 inches between the TV and other objects (walls, cabinet sides, etc.) to ensure proper ventilation. Failing to maintain proper ventilation may result in a fire or a problem with the product caused by an increase in its internal temperature.

- ✎ Whether you install your TV using a stand or a wall-mount, we strongly recommend you use parts provided by Samsung Electronics only.
  - If you use parts provided by another manufacturer, it may cause difficulties with the product or result in injury caused by the product falling.

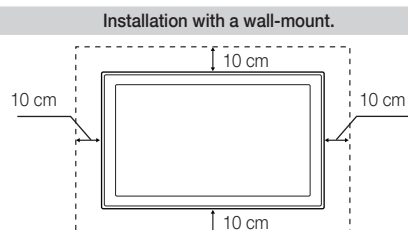
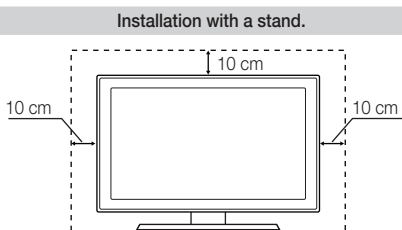

### Other Warnings

- ✎ The actual appearance of the TV may differ from the images in this manual, depending on the model.
- ✎ Be careful when you touch the TV. Some parts can be somewhat hot.

## Tip Prevention – Securing the TV to the Wall



**Caution:** Pulling, pushing, or climbing on the TV may cause the TV to fall. In particular, ensure your children do not hang on or destabilize the TV. Doing so may cause the TV to tip over, causing serious injuries or death. Follow all safety precautions provided in the Safety Flyer included with your TV. For added stability and safety, you can purchase and install the anti-fall device as described below.

### To Avoid the TV from Falling

1. Put the screws into the clamps and firmly fasten them onto the wall. Confirm that the screws have been firmly installed onto the wall.
  - 🔧 You may need additional material such as an anchor depending on the type of wall.
  - 🔧 Since the necessary clamps, screws, and string are not supplied, please purchase these additionally.
2. Remove the screws from the back centre of the TV, put the screws into the clamps, and then fasten the screws onto the TV again.
  - 🔧 Screws may not be supplied with the product. In this case, please purchase the screws of the following specifications.
  - 🔧 Screw Specifications
    - For a 32 ~ 65 inches: M8
3. Connect the clamps fixed onto the TV and the clamps fixed onto the wall with a strong cable and then tie the string tightly.

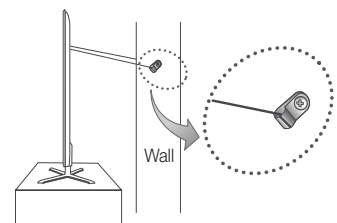
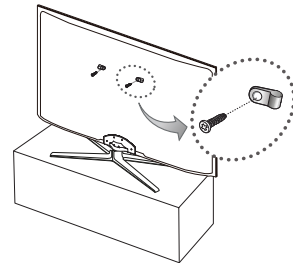

#### 🔧 NOTE

- Install the TV near to the wall so that it does not fall backwards.
  - It is safe to connect the string so that the clamps fixed on the wall are equal to or lower than the clamps fixed on the TV.
  - Untie the string before moving the TV.
4. Verify all connections are properly secured. Periodically check the connections for any sign of fatigue or failure. If you have any doubt about the security of your connections, contact a professional installer.



# Specifications - TV

Display Resolution	1920 x 1080	
Environmental Considerations	Operating Temperature 50°F to 104°F (10°C to 40°C) Operating Humidity 10% to 80%, non-condensing Storage Temperature -4°F to 113°F (-20°C to 45°C) Storage Humidity 5% to 95%, non-condensing	
Stand Swivel (Left / Right)	-20° ~ 20°	
Model Name	UN32F5500	UN40F5500
Screen Size	32 inches	40 inches
Sound (Output)	10 W X 2	
Dimensions (W x H x D)		
Body	738.0 x 445.4 x 49.0 mm	928.2 x 552.3 x 49.4 mm
With stand	738.0 x 509.6 x 265.0 mm	928.2 x 615.5 x 265.0 mm
Weight		
Without Stand	5 kg	8 kg
With Stand	6.1 kg	9.1 kg
Model Name	UN46F5500	UN50F5500
Screen Size	46 inches	50 inches
Sound (Output)	10 W X 2	
Dimensions (W x H x D)		
Body	1059.6 x 626.2 x 49.4 mm	1135.4 x 668.0 x 49.8 mm
With stand	1059.6 x 700.0 x 307.3 mm	1135.4 x 741.8 x 307.3 mm
Weight		
Without Stand	10.8 kg	13 kg
With Stand	12.4 kg	14.6 kg

-  Design and specifications are subject to change without prior notice.
-  The actual appearance of the TV may differ from the images in this manual, depending on the model.
-  For information about the power supply, and more about power consumption, refer to the label attached to the product.

## **Standby mode**

To decrease power consumption unplug the power cord when you don't use the TV for a long time.

# Instrucciones de seguridad importantes

## Advertencia! Instrucciones importantes de seguridad

(Lea la sección apropiada que corresponde a la marca del producto Samsung antes de intentar instalar el producto.)

### PRECAUCIÓN

#### PELIGRO DE DESCARGA ELÉCTRICA. NO ABRIR

PRECAUCIÓN: PARA REDUCIR EL PELIGRO DE DESCARGA ELÉCTRICA, NO RETIRE LA CUBIERTA. NO HAY PIEZAS EN EL INTERIOR QUE PUEDA REPARAR EL USUARIO. CONSULTE AL PERSONAL CUALIFICADO DE SERVICIO TÉCNICO.



Este símbolo indica la presencia de alto voltaje en el interior. Es peligroso entrar en contacto con cualquier pieza interior de este producto.



Este símbolo le alerta de que con este producto se incluye documentación importante correspondiente al funcionamiento y mantenimiento.

- Las ranuras y aberturas existentes en la unidad y en la parte trasera o inferior se facilitan para proporcionar la ventilación necesaria. Para garantizar el funcionamiento fiable de este aparato, y para protegerlo frente a sobrecalentamiento, estas ranuras y aberturas nunca deben bloquearse ni cubrirse.
  - No cubra las ranuras y aberturas con un paño o con cualquier otro material.
  - No bloquee las ranuras ni aberturas colocando este aparato sobre la cama, sofá, alfombra o superficie similar.
  - No coloque este aparato en un espacio cerrado, como una librería, o un armario empotrado, a menos que se proporcione una ventilación correcta.
- No coloque este aparato cerca o sobre un radiador o una rejilla de aire caliente, o en lugares expuestos a luz solar directa.
- No coloque recipientes con agua sobre este aparato (jarras, etc.), ya que podría representar riesgo de incendio o descarga eléctrica.
- No exponga este aparato a la lluvia ni lo coloque cerca de agua (cerca de una bañera, lavabo, fregadero o lavadero, en un sótano húmedo ni cerca de una piscina o similar). Si este aparato accidentalmente se moja, desenchúfelo y póngase en contacto inmediatamente con un autorizado. Antes de limpiar el producto desconecte el cable de alimentación de la toma de corriente.
- Este aparato utiliza baterías. En su comunidad puede que existan normativas que requieran la disposición de estas baterías de forma adecuada bajo consideraciones ambientales.
  - Póngase en contacto con las autoridades locales para obtener información sobre desecho y reciclaje.
- No sobrecargue las tomas murales, los alargadores ni los receptáculos correspondientes por encima de su capacidad, ya que esto puede generar incendios o descargas eléctricas.
- Los cables de alimentación y protección deben colocarse de forma que no puedan pisarse ni quedar atrapados por objetos encima o contra ellos, poniendo especial atención en los cables cerca del enchufe, los receptáculos de los electrodomésticos y el punto en el que salen del aparato.
- Para proteger este aparato durante una tormenta eléctrica o cuando no lo utilice durante largos periodos de tiempo, desenchúfelo de la toma de la pared y desconecte la antena o el cable del sistema. Esto evitará que el equipo se dañe por rayos o picos de tensión de la línea eléctrica.
- Antes de conectar el cable de alimentación de CA a la toma del adaptador de CC, asegúrese de que la designación del voltaje del adaptador de CC corresponde a la fuente eléctrica local.
- Nunca inserte nada metálico en las aberturas del aparato. Hacerlo así puede crear peligros de descarga eléctrica.
- Para evitar descarga eléctrica, no toque nunca el interior de este aparato. Sólo un técnico cualificado debe abrir el alojamiento del aparato.
- Cuando conecte el cable de alimentación compruebe que el enchufe esté firmemente insertado. Para desenchufar el cable de alimentación, sujételo por el enchufe y tire de éste para sacarlo de la toma de corriente. Nunca toque el cable de alimentación con las manos mojadas.
- Si este aparato no funciona normalmente, en concreto, si emite sonidos extraños o desprende olores desde el interior, desenchúfelo inmediatamente y póngase en contacto con el distribuidor autorizado o el centro de servicio técnico.
- Asegúrese de desconectar el enchufe de alimentación de la toma de corriente si la TV ha dejado de utilizarse, o desea salir de casa, durante un largo período de tiempo (especialmente cuando sea necesario dejar solos en casa a niños, ancianos o personas incapacitadas).
  - El polvo acumulado puede provocar una descarga eléctrica, un cortocircuito o un fuego, haciendo que el cable eléctrico genere chispas y calor, o deteriorando la funda protectora.
- Póngase en contacto con un centro de servicio técnico autorizado cuando instale el aparato en un lugar expuesto a gran cantidad de polvo, temperaturas extremas, alto nivel de humedad y productos químicos, y en lugares donde se vaya a utilizar las 24 del día, como aeropuertos, estaciones, etc. El incumplimiento de estas indicaciones puede causar serios desperfectos en el aparato.
- Cuando instale el equipo, procure guardar una distancia de más de 10 cm desde la pared para facilitar la ventilación.
- Use sólo conectores y receptáculos apropiados para hacer la conexión a tierra.
  - Una conexión a tierra inapropiada podría causar una descarga eléctrica o una avería en el equipo. (Sólo equipo de Clase I.)
- Para desconectar el aparato de la corriente, debe desenchufar el cable de la toma principal, por lo que el enchufe principal debe estar siempre fácilmente accesible.
- No permita que los niños jueguen con el producto.
- Guarde los accesorios (pilas, etc.) en un lugar seguro fuera del alcance de los niños.
- No coloque el producto en un lugar inestable, inclinado o expuesto a vibraciones.
- No lo deje caer ni le dé golpes. Si el producto se estropea, desenchufe el cable de alimentación y póngase en contacto con un centro de servicio.
- Desconecte el cable de alimentación de la toma de corriente y seque el aparato con un paño suave y seco. No utilice ningún producto químico como cera, benzol, alcohol, disolventes, insecticida, ambientador de aire, lubricante o detergente. Se puede dañar el aspecto o borrar las estampaciones del producto.
- Evite que cualquier líquido salpique el aparato o gotee sobre él.
- No tire las pilas al fuego.
- No cortocircuite, desmonte ni sobrecaliente las pilas.
- Si la pila no se coloca correctamente se corre el riesgo de una explosión. Reemplace la pila sólo por una igual o de especificaciones equivalentes.
- **ADVERTENCIA - PARA IMPEDIR QUE EL FUEGO SE PROPAGUE, MANTENGA LAS VELAS U OTRAS LLAMAS EXPUESTAS SIEMPRE ALEJADAS DE ESTE PRODUCTO.**



---

# Contenido

## Funciones básicas

- 6 Uso del control remoto
  - 7 Colocación de las pilas (AAA X 2)
- 8 Encender el televisor
- 9 Cambiar entre fuentes de video
- 10 Visualizar el e-Manual
  - 10 Desplazamiento de una página
  - 10 Uso de los iconos de la parte superior
  - 11 Cierre del e-Manual
  - 11 Salto a un elemento del menú
  - 11 Actualización del e-Manual

## Configuración de la red

- 12 Conexión a una red
  - 12 Conexión de red inalámbrica
  - 12 Precauciones para redes inalámbricas
  - 12 Protocolos de seguridad de red
  - 13 Conexión de red por cable
- 14 ¿Qué es el soporte remoto?

## Solución de problemas y otra información

- 15 Solución de problemas
- 16 Montar el televisor en la pared con el kit de montaje de pared (Opcional)
- 18 Sensor Eco y brillo de la pantalla
- 19 Almacenamiento y mantenimiento
- 19 Ventilación adecuada del televisor
- 20 Prevención de la inclinación - Fijación del televisor a la pared

## Especificaciones

- 21 Especificaciones - TV

Las figuras e ilustraciones de este Manual del usuario se ofrecen como referencia solamente y pueden ser distintas del aspecto real del producto. El diseño y las especificaciones del producto están sujetos a cambios sin previo aviso.

Antes de usar el equipo lea este manual para evitar fallas y guarde para futuras referencias.

---

## Funciones de su nuevo televisor

- **SMART HUB:**

Este televisor presenta Smart Hub, un centro de entretenimiento multi propósito. Con Smart Hub, los usuarios pueden navegar por la web, descargar aplicaciones y mantenerse en contacto con sus familiares y amigos a través de los servicios de redes sociales. Además, puede disfrutar de sus archivos de imágenes, video y música almacenados en dispositivos externos.

Pulse el botón  para abrir Smart Hub. Seleccione un servicio utilizando los iconos que aparecen en la parte superior de la pantalla.

**Social:** Vea los últimos videos de YouTube y las publicaciones de video suyas y de sus amigos en Facebook y Twitter. También puede hacer video llamadas a amigos conectando el televisor a una cámara (se vende por separado).

**Aplicaciones:** Samsung Apps ofrece una completa colección de contenidos de pago y gratuitos de noticias, deportes, pronóstico del tiempo y juegos que se puede descargar y ver directamente en el televisor.

**Fotos, videos y música:** Reproduzca archivos de fotos, video y música desde un dispositivo de almacenamiento externo.

- **Anynet+ (HDMI-CEC):** Le permite controlar todos los dispositivos Samsung conectados compatibles con Anynet+ mediante el control remoto de su televisor Samsung.
- **e-Manual:** Proporciona un detallado manual del usuario en pantalla incorporado a su televisor.
- **Interacción SMART:** Con esta función, puede acceder a y controlar las opciones y funciones del menú usando movimientos. Para usar la función de interacción Smart, la cámara de televisión (se vende por separado) debe estar conectada al televisor.
- **Admin. de disp.:** Use las funciones del televisor con un teclado y un mouse USB.
- **Screen Mirroring:** Muestra las pantallas de los dispositivos móviles en su televisor de manera inalámbrica.

---

## Licencias





---

# Accesorios

- ✎ Asegúrese de que los siguientes elementos estén incluidos con su televisor. Si falta algún elemento, comuníquese con su distribuidor.
- ✎ Los colores y las formas pueden variar según el modelo.
- ✎ Verifique que no haya ningún accesorio oculto en los materiales de embalaje cuando abra la caja.

- Control remoto y pilas (AAA x 2)
- Tarjeta de garantía / Guía de información legal
- Manual del usuario / Guía de configuración rápida
- Cable de alimentación



Anillo del soporte x 2  
(modelos de 46 pulgadas y superiores)



Advertencia: Las pantallas se pueden dañar si se ejerce presión directa sobre ellas al manejarlas incorrectamente. Recomendamos levantar el televisor por los bordes como se muestra en la imagen.



# Uso del control remoto

Este control remoto tiene puntos Braille en los botones de encendido, de canales y de volumen, y puede ser utilizado por personas con discapacidades visuales.

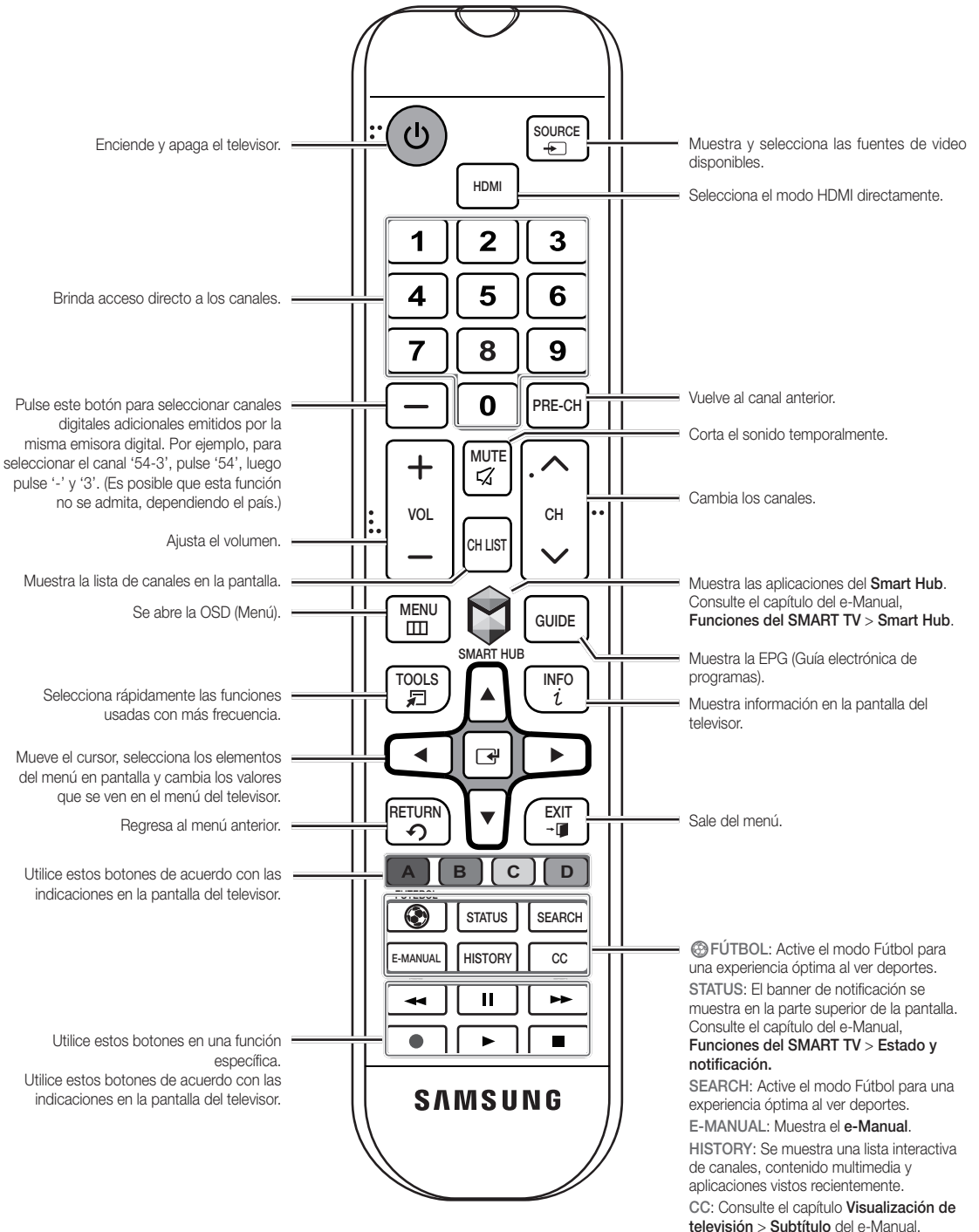

## Colocación de las pilas (AAA X 2)

Haga coincidir la polaridad de las pilas con los símbolos del compartimiento de las pilas.

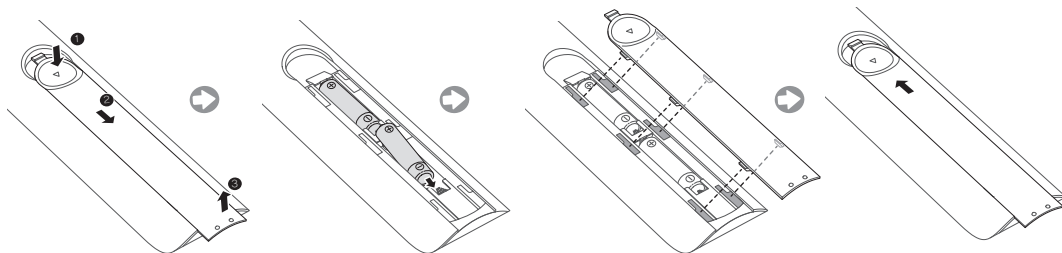



### NOTA

- Instale las pilas de modo que la polaridad (+/-) coincida con los símbolos del compartimiento de las pilas.
- Utilice el control remoto a menos de 7 metros del televisor.
- La luz brillante puede afectar el funcionamiento del control remoto. Evite utilizarlo cuando esté cerca de luces fluorescentes especiales o carteles de neón.
- El color y la forma pueden variar según el modelo.

---

# Encender el televisor

Encienda el televisor con el botón  del control remoto o panel del televisor.

-  La primera vez que encienda el televisor se iniciará inmediatamente la configuración inicial.
-  El color y la forma del producto pueden variar según el modelo.
-  El controlador del televisor, un botón similar a un pequeño joystick ubicado en la parte trasera derecha del televisor, le permite controlar el televisor sin utilizar el control remoto.

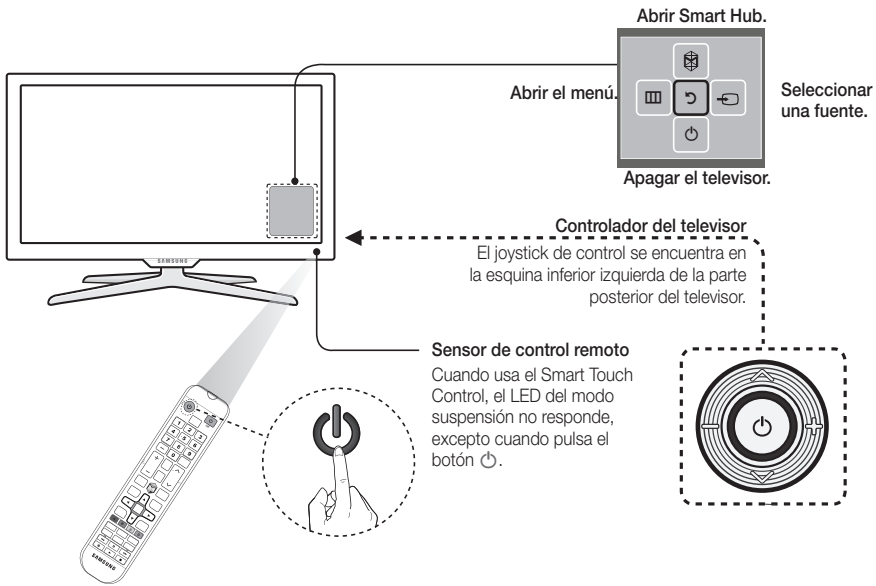

## Precaución con la tapa del conector

### PRECAUCIÓN

Sólo personal cualificado debe manipular la tapa del conector.

Para el evitar riesgo de descarga eléctrica o incendio, no manipule la tapa del conector, a menos que esté cualificado para ello.

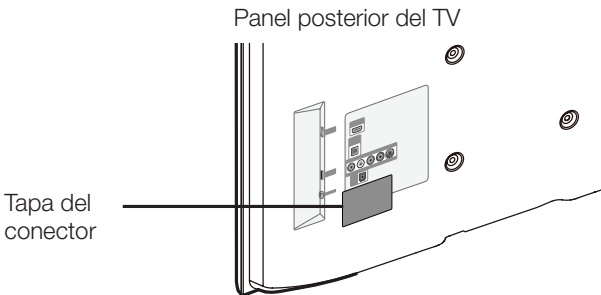

-  El panel posterior puede variar según el modelo.

---

# Cambiar entre fuentes de video

Presione el botón **SOURCE** para alternar entre los dispositivos conectados al televisor.

Por ejemplo, para cambiar a una consola de juego conectada al segundo conector HDMI, pulse el botón **SOURCE**. Desde la lista **Origen**, seleccione **HDMI2**. Los nombres de los conectores pueden variar dependiendo del producto.

Seleccione el botón **Herram.** desde la pantalla **Origen** para acceder a las siguientes opciones:

- **Editar Nombre:** Es posible renombrar los dispositivos conectados al televisor para identificar más fácilmente las fuentes externas.

Con una computadora conectada al puerto HDMI (DVI) del televisor por medio de un cable HDMI, por ejemplo, es posible cambiar **Editar Nombre** a **PC**.

Con una computadora conectada al puerto HDMI (DVI) del televisor por medio de un cable HDMI a DVI, por ejemplo, es posible cambiar **Editar Nombre** a **DVI PC**.

Con un dispositivo AV conectado al puerto HDMI (DVI) del televisor por medio de un cable HDMI a DVI, por ejemplo, es posible cambiar **Editar Nombre** a **Dispositivos DVI**.



- **Información:** Visualice información detallada acerca de los dispositivos conectados.
- **Actualizar:** Seleccione esto si un dispositivo conectado no aparece en la lista. Si la lista no muestra el dispositivo tras seleccionar **Actualizar**, verifique el estado de la conexión del televisor al dispositivo.
- **Eliminar USB:** Retire el dispositivo USB de la lista de forma segura. Esta función sólo está disponible cuando el dispositivo USB está seleccionado.
- **Configuración de control remoto universal:** Utilice esto para configurar el control remoto universal. Usando el control remoto universal, los usuarios pueden controlar dispositivos externos conectados al televisor, tales como un receptor, reproductor de Blu-ray y un receptor AV.

---

# Visualizar el e-Manual





El e-manual incorporado contiene información sobre las funciones clave de su televisor.

Navegue hasta el menú en pantalla y seleccione el **e-Manual (Soporte técnico > e-Manual)**.

1. Seleccione una categoría en la parte izquierda de la pantalla.
  2. Seleccione un elemento. El e-Manual se abrirá en la página que contiene la información seleccionada.
-  El texto en celeste se refiere a las opciones del menú en pantalla y las palabras en azul se refieren a los botones del control remoto.
-  Las flechas se usan para indicar la ruta del menú. (Ejemplo: Menú en pantalla > **Soporte técnico** > **e-Manual**)

## Desplazamiento de una página

Para desplazar una página use uno de los siguientes métodos:

- Pulse el botón  o  en la barra de desplazamiento del borde derecho de la pantalla.
- Coloque el enfoque en el botón  o  en el borde derecho de la pantalla, pulse el botón de flecha arriba o abajo del control remoto.

## Uso de los iconos de la parte superior

Use los iconos  (**Volver**),  (**Adelante**) y  (**Página abierta**) de la parte superior izquierda de la pantalla para navegar por las páginas.

## Regreso a la página de inicio

Para regresar a la página de inicio, pulse el botón  o seleccione  en la parte superior derecha de la pantalla.

## Búsqueda en el Índice

Pulse el botón  o seleccione  en la parte superior derecha de la pantalla para visualizar el índice.

## Búsqueda de páginas

Pulse el botón  o seleccione  en la parte superior derecha de la pantalla e ingrese los criterios de búsqueda. Seleccione una página de la lista de resultados de búsqueda para visualizarla.

## **Cierre del e-Manual**

Para cerrar el e-Manual, pulse el botón **EXIT** o seleccione  en el ángulo superior derecho de la pantalla.

## **Salto a un elemento del menú**

Para saltar directamente al elemento del menú que se describe en la sección actual, seleccione . Pulsar el botón **E-MANUAL** en una pantalla de menú abre el e-Manual y muestra la sección relacionada.

 Es posible que esta función no se admita, dependiendo del menú.

## **Actualización del e-Manual**

Pulse el botón , seleccione **Aplicaciones** y, luego, seleccione **Más aplicac..** El e-Manual se puede actualizar de la misma manera que una aplicación.

En la pantalla **Más aplicac.**, seleccione **Actual. aplic.** y luego seleccione el e-Manual desde la lista. Se inicia la actualización del e-Manual a la última versión. Sin embargo, **Actual. aplic.** solo aparecerá en la pantalla cuando se deba realizar una actualización.

---

## Conexión a una red

Conectar el televisor a una red le da acceso a servicios en línea tales como Smart Hub, así como actualizaciones de software.

### Conexión de red inalámbrica

Conecte el televisor a Internet utilizando un enrutador o módem estándar.

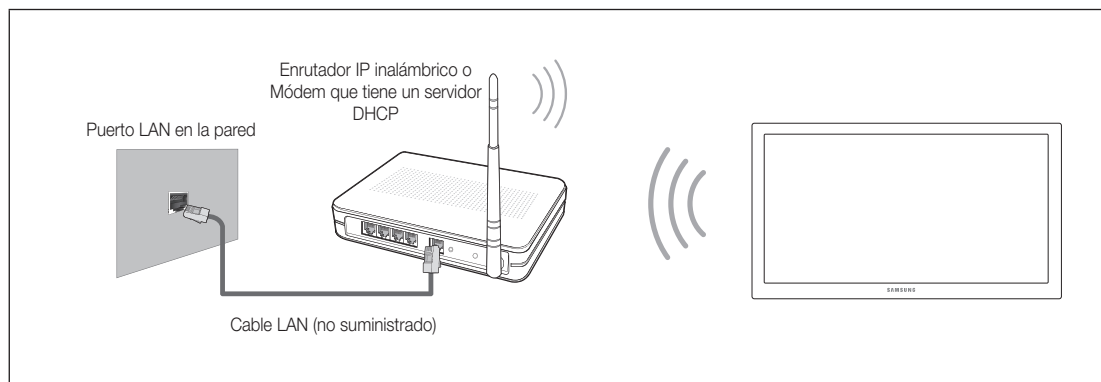

### Precauciones para redes inalámbricas

- Este Smart TV admite los protocolos de comunicación IEEE 802.11a/b/g/n. Samsung recomienda el uso de IEEE 802.11n. Si reproduce un video a través de una conexión de red, es posible que el video no se reproduzca correctamente.
- Para usar una red inalámbrica, el televisor debe estar conectado a un enrutador o módem inalámbrico. Si el enrutador inalámbrico admite DHCP, el televisor puede usar una dirección IP estática o DHCP para conectarse a la red inalámbrica.
- Seleccione un canal que no se utilice actualmente para el enrutador inalámbrico. Si el canal establecido para el enrutador inalámbrico actualmente está siendo utilizado por otro dispositivo, se suelen producir interferencias y/o fallas de comunicación.
- La mayoría de las redes inalámbricas cuentan con un sistema de seguridad opcional. Para activar el sistema de seguridad de la red inalámbrica, debe crear una clave de seguridad usando letras y números. Esta clave de seguridad será necesaria para conectarse a la red inalámbrica.

### Protocolos de seguridad de red

El televisor sólo soporta los siguientes protocolos de seguridad inalámbrica y no es posible una conexión con enrutadores inalámbricos no certificados:

- Modos de autenticación: WEP, WPAPSK, WPA2PSK
- Tipos de cifrado: WEP, TKIP, AES

Si el enrutador se configura en el modo 802.11n (Greenfield) "Pure High-throughput" y se configura el tipo de codificación como WEP o TKIP, el televisor Samsung Smart TV no admitirá una conexión de acuerdo con las nuevas especificaciones de la certificación Wi-Fi.

Si el enrutador inalámbrico admite WPS (configuración protegida de Wi-Fi), es posible conectarse a la red a través de PBC (configuración del botón) o un PIN (número de identificación personal). WPS configurara automáticamente la tecla SSID y WPA.



## Conexión de red por cable

Existen tres formas principales para conectar el televisor a la red utilizando un cable, dependiendo de su configuración de red. Estos se ilustran a continuación:

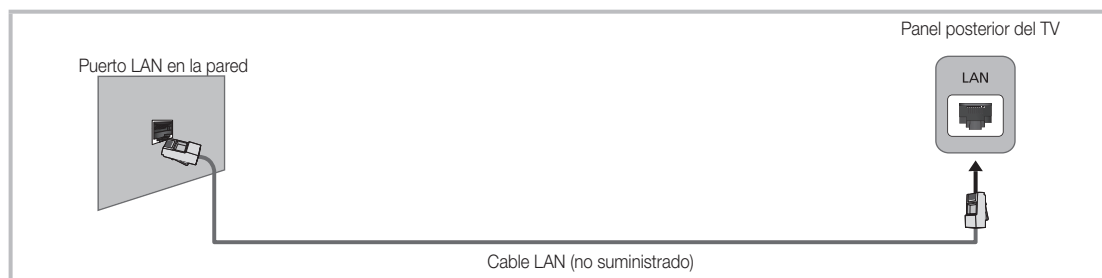
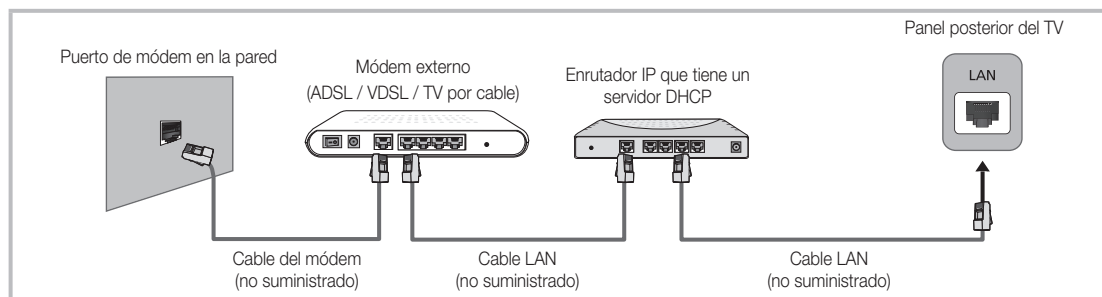
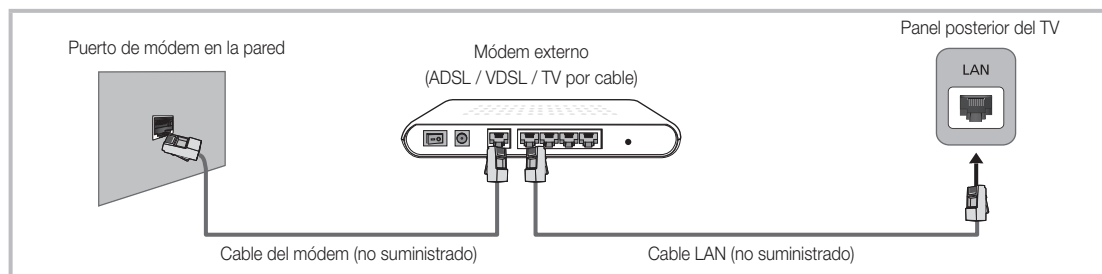

- ✎ El televisor no admite velocidades de red inferiores o iguales a 10 Mbps.
- ✎ Use un cable Cat 7 para la conexión.

---

# ¿Qué es el soporte remoto?

El servicio de soporte remoto de Samsung le ofrece soporte personalizado con un técnico de Samsung que de manera remota puede:

- **Diagnosticar** su televisor
- **Ajustar la configuración** de su televisor
- **Restablecer los parámetros de fábrica** de su televisor
- Instalar las **actualizaciones de firmware** recomendadas

## ¿Cómo funciona?

Obtener la asistencia remota de un técnico de Samsung es muy simple



**1. Comuníquese con el Centro de contacto de Samsung** y solicite soporte remoto.



**2. Abra el menú** de su televisor y vaya a la **sección de soporte**.



**3.** Seleccione Administración remota e **Indique el No. de pin** al agente.





**4.** El agente **accederá a su televisor**. ¡Listo!

# Solución de problemas

Si cree que el televisor tiene un problema, compruebe primero esta lista de posibles problemas y soluciones. También analice la sección Solución de problemas en el e-Manual. Si no se aplica ninguna de las sugerencias para la solución de problemas, visite [www.samsung.com/support](http://www.samsung.com/support) o llame al Servicio al Cliente de Samsung.

Problemas	Soluciones y explicaciones
Parpadeo y atenuación	Si su televisor Samsung parpadea o se atenúa esporádicamente, quizá deba desactivar algunas de sus características de eficiencia energética. Desactive <b>Ahorro de energía (Sistema &gt; Solución Eco &gt; Sensor Eco)</b> y/o <b>Ahorro de energía (Sistema &gt; Solución Eco &gt; Ahorro de energía)</b> y vuelva a verificar.
Conexiones de componentes /Color de pantalla	Si descubre que el color de la pantalla de su televisor Samsung no es correcto o se ve sólo en blanco y negro, ejecute <b>Autodiagnóstico (Soporte técnico &gt; Autodiagnóstico &gt; Prueba de imagen)</b> . Si los resultados de la prueba son negativos, compruebe lo siguiente: ¿Los conectores de entrada de video del televisor están conectados a la salida de video correcta del dispositivo externo? Verifique también el resto de las conexiones. Si el televisor está conectado a un dispositivo externo mediante un cable de componentes, compruebe que las entradas Pb, Pr e Y estén enchufadas a los conectores correspondientes.
Brillo de la pantalla	Si descubre que los colores de su televisor Samsung son correctos pero están apenas un poco oscuros o brillosos, intente ajustar los siguientes parámetros primero. Navegue hasta <b>Imagen</b> y ajuste <b>Luz de fondo, Contraste, Brillo, Definición, Color, Tinte (V/R)</b> y otros ajustes de la calidad de la imagen.
<b>Auto Motion Plus/Borroso</b>	Si detecta que las imágenes de su televisor tienen un aspecto borroso o "fantasmagórico" puede corregirlo usando <b>Auto Motion Plus (Imagen &gt; Opciones de imagen &gt; Auto Motion Plus)</b> .
Apagado no deseado	Si su televisor Samsung parece apagarse solo, intente deshabilitar algunas de las características de eficiencia energética. Verifique si <b>Temporizador (Sistema &gt; Tiempo &gt; Temporizador)</b> está activado. El <b>Temporizador</b> apaga automáticamente el televisor para ahorrar energía después de un periodo de inactividad especificado. Si no está activado el temporizador, verifique si está activado <b>Apagado por no señal (Sistema &gt; Solución Eco &gt; Apagado por no señal)</b> o <b>Apagado autom. (Sistema &gt; Solución Eco &gt; Apagado autom.)</b> .
Problemas de encendido	<b>Al encender el televisor, el receptor del control remoto parpadea 5 veces antes de que se encienda la pantalla.</b> Si está teniendo problemas para encender su televisor Samsung, hay varias cosas para verificar antes de llamar al departamento de servicio. Si el cable de alimentación está conectado de manera correcta y el control remoto funciona normalmente, el problema puede estar en la conexión del cable de la antena o en el receptor de cable/satélite que no está encendido. Verifique la conexión de la antena o encienda el receptor de cable/satélite.
Montaje del soporte	Si tiene problemas en el armado del soporte primero, revise la Guía de inicio rápido.
No se encuentra un canal	Realice nuevamente la <b>Configuración (Vaya al Menú &gt; Sistema &gt; Configuración)</b> o realice la <b>Prog. Automática/Ajuste automático</b> (modelos aplicables). (Vaya a <b>Menú &gt; Emisión &gt; Prog. Automática/Ajuste automático</b> (modelos aplicables).

Problemas	Soluciones y explicaciones
El televisor no se enciende.	<ul style="list-style-type: none"> <li>• Verifique que el cable de alimentación CA esté bien conectado en la toma de pared y en el televisor.</li> <li>• Asegúrese de que la toma de pared funcione.</li> <li>• Pruebe pulsar el botón  del televisor para asegurarse de que el problema no esté en el control remoto. Si el televisor se enciende, consulte la sección "El control remoto no funciona" a continuación.</li> </ul>
No hay imagen ni video.	<ul style="list-style-type: none"> <li>• Compruebe las conexiones de los cables. Desconecte y vuelva a conectar todos los cables del televisor y de los dispositivos externos.</li> <li>• Establezca la salida de video del dispositivo externo (receptor de cable/satélite, DVD, Blu-ray, etc.) de modo que coincida con las conexiones de la entrada del televisor. Por ejemplo, si la salida de un dispositivo externo es HDMI, se debe conectar a una entrada HDMI en el televisor.</li> <li>• Verifique que los dispositivos externos estén encendidos.</li> <li>• Asegúrese de seleccionar la fuente de entrada correcta.</li> <li>• Reinicie el dispositivo conectado desconectando y conectando nuevamente el cable de alimentación del dispositivo.</li> </ul>
El control remoto no funciona.	<ul style="list-style-type: none"> <li>• Cambie las pilas del control remoto. Asegúrese de que las pilas estén instaladas con sus polos (+/-) en la dirección correcta.</li> <li>• Limpie la ventana de transmisión del sensor en el control remoto.</li> <li>• Pruebe apuntar el control remoto directamente a la TV con una distancia de 1.5~1.8 m metros.</li> </ul>
El control remoto del receptor de cable/satélite no enciende ni apaga el televisor, ni ajusta el volumen.	<ul style="list-style-type: none"> <li>• Programe el control remoto del receptor de cable/satélite para que haga funcionar el televisor. Consulte el manual del usuario del receptor de cable/satélite para conocer el código del televisor SAMSUNG.</li> </ul>

 Este panel LED TFT utiliza un panel compuesto de subpíxeles que requieren una tecnología sofisticada para producirse. No obstante, es posible que existan algunos píxeles brillantes u oscuros en la pantalla. Estos píxeles no influirán en el rendimiento del producto.

 Para mantener su televisor en óptimas condiciones, actualice el último firmware en el sitio Web de Samsung por USB (Samsung.com > Soporte técnico > Descargas).

## Montar el televisor en la pared con el kit de montaje de pared (Opcional)

### Montaje en pared o techo



Si monta este producto en una pared, debe hacerlo únicamente según las recomendaciones del fabricante. A menos que se instale correctamente, el producto puede deslizarse o caerse, y provocar lesiones graves a niños o adultos, y daños importantes en el producto.

### Instalación del kit de montaje de pared

El kit de montaje de pared (se vende por separado) le permite instalar el televisor en una pared.

Si desea más información sobre la instalación del montaje de pared, consulte las instrucciones que se facilitan con dichos elementos. Le sugerimos que se ponga en contacto con un técnico para obtener asistencia al instalar el soporte de pared. No recomendamos que lo haga usted mismo. Samsung Electronics no se hace responsable de los daños causados al producto o al usuario si éste ha optado por instalar el montaje de pared por su cuenta.

## Instalar un montaje de pared utilizando el anillo del soporte

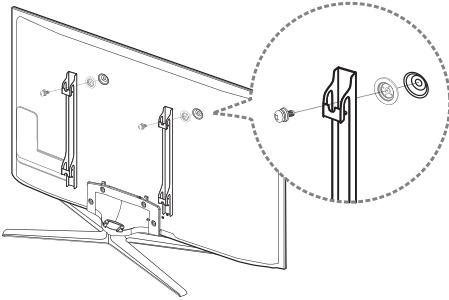

- ✎ Para obtener información más detallada, consulte el Manual del Usuario del Kit para montaje de pared cuando realice la compra.
- ✎ Los adaptadores para el montaje de pared se proporcionan sólo con los televisores de 46 pulgadas o mayores.

## Especificaciones y notas del kit de montaje de pared VESA

✎ Instale el montaje de pared en una pared sólida, perpendicular al suelo. Antes de conectar el montaje de pared a superficies distintas de una placa de yeso, comuníquese con su distribuidor más cercano para obtener información adicional. Si instala el televisor en el techo o en una pared inclinada, puede caerse y causar graves lesiones personales.

### ✎ NOTA

- Las dimensiones estándar de los kits de montaje de pared se muestran en la tabla que sigue.
- El kit de montaje de pared Samsung, también se distribuye un manual de instalación detallado y todas las piezas necesarias para el montaje.
- No use tornillos que no cumplan las especificaciones de tornillos estándar VESA.
- No use tornillos con una longitud superior a la longitud estándar o que no cumplan con especificaciones de tornillos estándar VESA. Los tornillos que sean demasiado largos pueden causar daños en el interior del televisor.
- Para montajes de pared que no cumplen las especificaciones de tornillos estándar VESA, la longitud de éstos puede variar dependiendo de las especificaciones del montaje de pared.
- No apriete excesivamente los tornillos, ya que podría dañar el producto o provocar su caída con riesgo de causar lesiones personales. Samsung no se hace responsable de este tipo de accidentes.
- Samsung no se hace responsable de daños o lesiones personales cuando se usa un montaje de pared que no cumple las especificaciones VESA o si el cliente no sigue las instrucciones de instalación del producto.
- No monte el televisor con una inclinación de más de 15 grados.
- Siempre son necesarias dos personas para montar el televisor en la pared.

Familia de producto	Tamaño del televisor en pulgadas	Especificaciones VESA (A * B) en milímetros	Tornillo estándar	cantidad
LED-TV	19 - 22	75 X 75	M4	4
	28	100 X 100		
	32 - 42	200 X 200	M8	
	46 - 65	400 X 400		

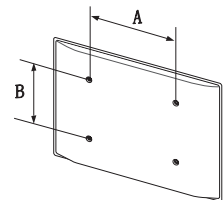

No instale el equipo de montaje de pared mientras el televisor está encendido. Se podría producir una descarga eléctrica con riesgo de causar lesiones personales.

---

## Sensor Eco y brillo de la pantalla



El sensor Eco mide el nivel de luz de la habitación y optimiza automáticamente el nivel de brillo del televisor para reducir el consumo de energía. Hace que el nivel de brillo del televisor aumente y disminuya automáticamente. Si desea desactivar esta función, vaya a **Menú > Sistema > Solución Eco > Sensor Eco**



**No bloquee el sensor con ningún material. Puede disminuir el brillo de la imagen.**

1. Eco sensor Esta función de ahorro de energía ajusta automáticamente el nivel de brillo de la pantalla del televisor de acuerdo con la intensidad de la luz ambiente detectada por el sensor de luz.
2. Para habilitar o deshabilitar **Sensor Eco**, vaya a **Sistema > Solución Eco > Sensor Eco** y seleccione **Encendido** o **Apagado**.
3. Precaución: Si le parece que la pantalla está demasiado oscura mientras mira televisión en un sector oscuro, puede deberse al sensor Eco.

---

## Almacenamiento y mantenimiento

- Si colocó un autoadhesivo en la pantalla del televisor, al extraerlo pueden quedar restos. Limpie los restos antes de mirar televisión.
- La parte exterior y la pantalla del producto podrían rayarse durante la limpieza. Asegúrese de limpiar el exterior y la pantalla con cuidado utilizando el paño suministrado o un paño suave para evitar que se raye.

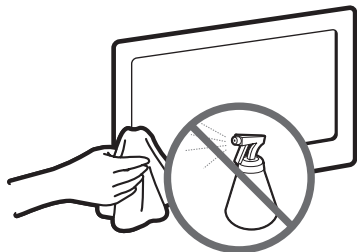

No rocíe agua directamente sobre el producto. Cualquier líquido que ingrese al producto puede ocasionar fallas, incendio o descarga eléctrica.

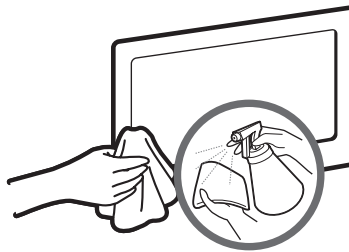

Limpie el producto con un paño suave humedecido con una pequeña cantidad de agua. No utilice líquidos inflamables (como benceno o solventes) ni agentes limpiadores.

---

## Ventilación adecuada del televisor

Al instalar el televisor, deje una distancia de al menos 4 pulgadas (10 cm) entre el televisor y otros objetos (paredes, laterales del gabinete, etc.) para asegurar una ventilación adecuada. No mantener una ventilación adecuada puede tener como consecuencia un incendio o un problema con el producto causados por un aumento en su temperatura interna.

- Cuando utiliza un soporte o un montaje de pared para instalar su televisor, le recomendamos que use únicamente las piezas proporcionadas por Samsung Electronics.
  - Si utiliza piezas proporcionadas por otro fabricante, podría tener problemas con el producto o sufrir una lesión debido a la caída del producto.

Instalación con un soporte.

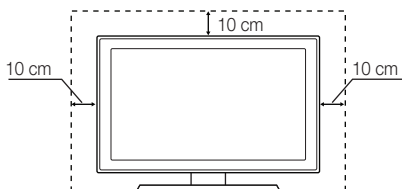

Instalación con un montaje de pared.

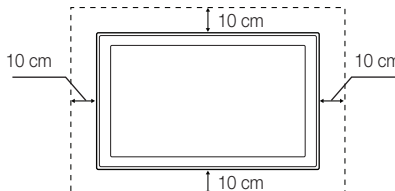

### Otras advertencias

- El aspecto real de su televisor puede ser distinto de las imágenes de este manual, según el modelo.
- Tenga cuidado cuando toque el televisor. Algunas partes pueden estar calientes.

# Prevencción de la inclinación - Fijación del televisor a la pared



**Precaución:** Tirar del televisor, empujarlo o colgarse de él puede provocar su caída. En especial, impida que los niños se cuelguen del televisor o lo desestabilicen. El televisor podría caerse sobre ellos y causarles lesiones graves o incluso la muerte. Siga las precauciones de seguridad del folleto de seguridad incluido con el televisor. Para mejorar la estabilidad y la seguridad puede adquirir un dispositivo antivuelco e instalarlo como se explica a continuación.

## Para impedir que el televisor se caiga

1. Coloque firmemente las grapas sobre la pared con los tornillos.  
Confirme que los tornillos estén instalados firmemente en la pared.
  - ✎ Es posible que necesite materiales adicionales, como un perno, según el tipo de pared.
  - ✎ Dado que las grapas, los tornillos y la cadena necesarios no se suministran con el producto, deberá adquirirlos por separado.

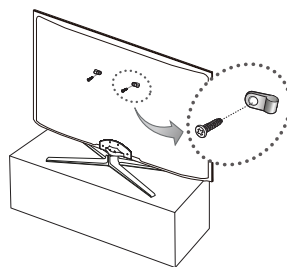

2. Quite los tornillos de la parte central posterior del televisor, colóquelos en las grapas y luego vuelva a ajustar los tornillos en el televisor.
  - ✎ Los tornillos pueden no suministrarse con el producto. En ese caso, compre tornillos de las siguientes especificaciones.
  - ✎ Especificaciones de tornillos
    - Para 32 ~ 65 pulgadas: M8

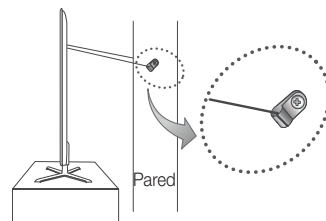

3. Conecte las grapas unidas al televisor y las grapas unidas a la pared con una cadena fuerte y ténsela firmemente.

### ✎ **NOTA**



- Instale el televisor cerca de la pared para evitar que se caiga hacia atrás.
- Las grapas de la pared deben estar a la misma o a menor altura que las grapas del televisor.
- Cuando desee mover el televisor deberá desatar la cadena.

4. Verifique que todas las conexiones estén bien aseguradas. Compruébelas periódicamente para detectar cualquier signo de fatiga o falla. Si tiene alguna duda sobre la seguridad de sus conexiones, comuníquese con un instalador profesional.



# Especificaciones - TV

Resolución de pantalla	1920 x 1080	
Consideraciones ambientales		
Temperatura de funcionamiento	50 °F a 104 °F (10 °C a 40 °C)	
Humedad de funcionamiento	10% a 80%, sin condensación	
Temperatura de almacenamiento	-4 °F a 113 °F (-20 °C a 45 °C)	
Humedad de almacenamiento	5% a 95%, sin condensación	
Soporte giratorio (Izquierda / Derecha)	-20° ~ 20°	
Nombre del modelo	UN32F5500	UN40F5500
Tamaño de pantalla	32 Pulgadas	40 Pulgadas
Sonido (Salida)	10 W X 2	
Dimensiones (An x Pr x Al)		
Cuerpo principal	738.0 x 445.4 x 49.0 mm	928.2 x 552.3 x 49.4 mm
Con el soporte	738.0 x 509.6 x 265.0 mm	928.2 x 615.5 x 265.0 mm
Peso		
Sin el soporte	5 kg	8 kg
Con el soporte	6.1 kg	9.1 kg
Nombre del modelo	UN46F5500	UN50F5500
Tamaño de pantalla	46 Pulgadas	50 Pulgadas
Sonido (Salida)	10 W X 2	
Dimensiones (An x Pr x Al)		
Cuerpo principal	1059.6 x 626.2 x 49.4 mm	1135.4 x 668.0 x 49.8 mm
Con el soporte	1059.6 x 700.0 x 307.3 mm	1135.4 x 741.8 x 307.3 mm
Peso		
Sin el soporte	10.8 kg	13 kg
Con el soporte	12.4 kg	14.6 kg

-  El diseño y las especificaciones pueden cambiar sin previo aviso.
-  El aspecto real de su televisor puede ser distinto de las imágenes de este manual, según el modelo.
-  Para obtener información sobre la fuente de alimentación y el consumo de energía, consulte la etiqueta adherida al producto.

## **Modo suspensión**

Para disminuir el consumo de energía desenchufe el cable de alimentación cuando no vaya a usar el televisor durante un tiempo prolongado.