

Smart-UPS™ X-Series 120 VDC Installazione del pacco batteria esterno

Importanti messaggi per la sicurezza

CONSERVARE LE PRESENTI ISTRUZIONI - La presente Guida all'uso in sicurezza contiene importanti istruzioni da seguire durante le operazioni di installazione e manutenzione delle Smart-UPS e delle batterie.

Leggere attentamente le istruzioni per acquisire familiarità con l'UPS prima di provare ad installarlo, farlo funzionare o eseguirne la manutenzione. Nel presente manuale o nell'apparecchiatura possono apparire i seguenti messaggi speciali per avvertire di potenziali pericoli o per richiamare l'attenzione su informazioni che chiariscono o semplificano una procedura.



L'aggiunta di questo simbolo a un'etichetta di sicurezza di "Pericolo" o "Attenzione" indica che esiste il pericolo di scossa elettrica che può provocare lesioni personali nel caso di mancata osservanza delle istruzioni.



Questo simbolo rappresenta un avviso di sicurezza. Viene utilizzato per avvisare l'utente sui pericoli relativi alla propria sicurezza. Rispettare tutti i messaggi per la sicurezza che seguono questo simbolo, per evitare possibili lesioni o mortalità.

PERICOLO

Il segnale di **PERICOLO** indica una situazione pericolosa che, nel caso in cui non venga evitata, provocherà mortalità o lesioni gravi.

ATTENZIONE

Il segnale di **ATTENZIONE** indica una situazione pericolosa che, nel caso in cui non venga evitata, potrebbe provocare mortalità o lesioni gravi.

CAUTELA

Il segnale di **CAUTELA** indica una situazione pericolosa che, nel caso in cui non venga evitata, potrebbe provocare lesioni minori o moderate.

AVVISO

Il segnale di **AVVISO** è utilizzato per indicare procedure non correlate a lesioni personali.

Linee guida per la manipolazione dei prodotti

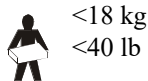

Informazioni di carattere generale e per la sicurezza

Leggere la guida sulla sicurezza presente nella confezione prima di procedere all'installazione.

- L'unità è stata progettata esclusivamente per l'uso in ambienti chiusi.
- Non esporre questa unità alla luce diretta del sole, al contatto con liquidi o a eccessiva polvere o umidità.
- Assicurarsi che le aperture di ventilazione nei gruppi batteria esterni (XLBP) non siano ostruite. Controllare che vi sia spazio sufficiente per una ventilazione adeguata.
- La durata normale della batteria è da 2 a 5 anni. Fattori ambientali influiscono sulla durata della batteria. Temperature ambiente elevate, alimentazione di rete di scarsa qualità nonché scariche brevi e frequenti riducono la durata della batteria.
- Installare sempre i pacchi batteria esterni alla base del rack. Il gruppo di continuità deve essere installato sopra i pacchi batteria esterni.

Contenuto

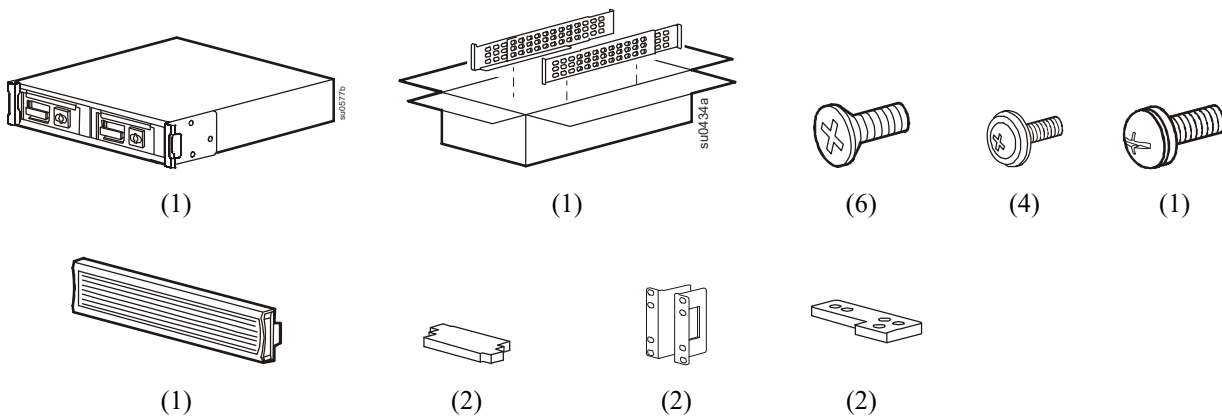

Specifiche

Per ulteriori specifiche, fare riferimento al sito Web di APC www.apc.com/it.

Ambientale

Temperatura	Funzionamento	Da 0° a 40° C (da 32° a 104° F)
	Immagazzinaggio	Da -15° a 45° C (da 5° a 113° F) Ricaricare la batteria del gruppo di continuità ogni sei mesi
Massima altezza	Funzionamento	3.000 m (10.000 piedi)
	Immagazzinaggio	15.000 m (50.000 piedi)
Umidità	Da 0% a 95% di umidità relativa, senza condensazione	

Batteria

CAUTELA

RISCHIO DI GAS SOLFURO DI IDROGENO E FUMO ECCESSIVO

- Sostituire almeno la batteria ogni 5 anni.
- Sostituire immediatamente la batteria quando l'UPS segnala la necessità di sostituire la batteria.
- Sostituire la batteria al termine della sua vita operativa.
- Sostituire le batterie con altre nella stessa quantità e dello stesso tipo installate originariamente nell'apparecchiatura.
- Sostituire immediatamente la batteria quando l'UPS indica una condizione di sovratemperatura della batteria, o una sovratemperatura interna dell'UPS, o quando vi è evidenza di perdita di elettrolito. Spegnerne l'UPS, scollegarlo dall'ingresso CA e scollegare le batterie. Non utilizzare l'UPS fino a quando le batterie non sono state sostituite.
- *Sostituire i moduli di batteria (compresi i moduli nei pacchi batteria esterni) in uso da più di un anno qualora si proceda all'installazione di ulteriori pacchi batteria o alla sostituzione di moduli di batteria.

La mancata osservanza di queste istruzioni può provocare danni all'apparecchiatura e lesioni moderate o minori.

* Contattare l'assistenza clienti internazionale di APC by Schneider Electric per determinare l'età dei moduli batteria installati.

Installazione

Rimuovere le staffe della spedizione

1

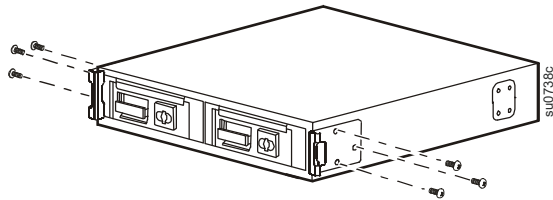

2

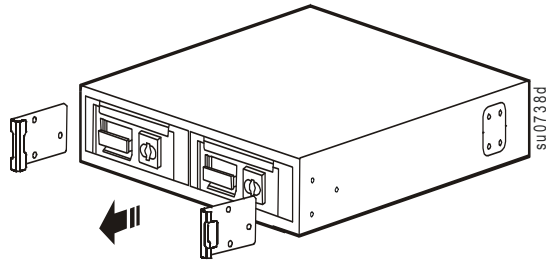

Rimuovere la batteria

CAUTELA

RISCHIO DI CADUTA DALL'ALTO DI OGGETTI

- Ogni batteria pesa 23 kg (51 libbre).
- Adottare sempre tecniche di sollevamento sicure e adeguate al peso dell'apparecchio.
- Rimuovere i moduli batteria prima di installare XLBP.
- Prima dell'installazione in un rack, rimuovere le batterie.
- Utilizzare la maniglia del modulo batteria per inserire o sfilare i moduli della batteria dal XLBP.
- Non utilizzare la maniglia del modulo batteria per sollevare o trasportare il modulo della batteria.

La mancata osservanza di queste istruzioni può provocare danni all'apparecchiatura e lesioni moderate o minori.

1

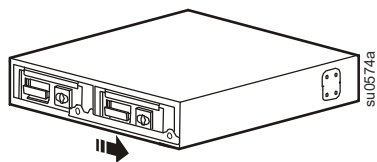

2

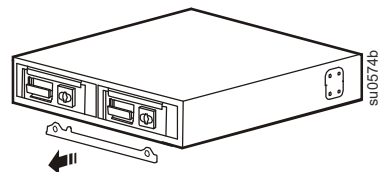

3

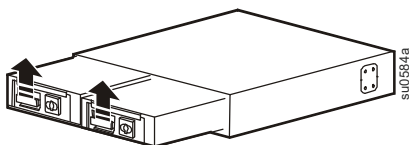

4

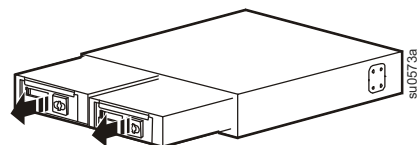

Installazione su rack a quattro sezioni

Le staffe per il montaggio a rack possono variare in base al modello.

1

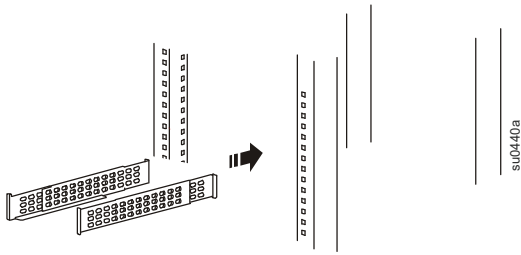

Utilizzare il kit rotaie per rack a quattro sezioni APC.

2

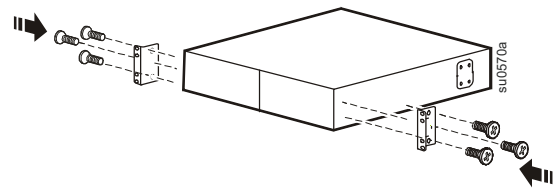

3

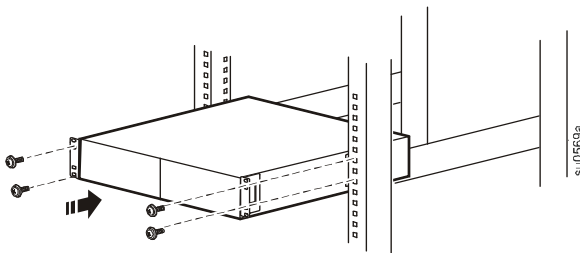

4

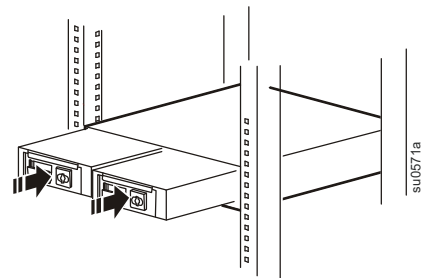

5

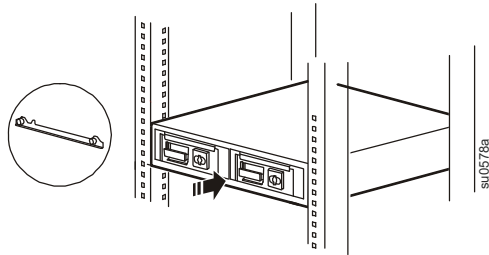

6

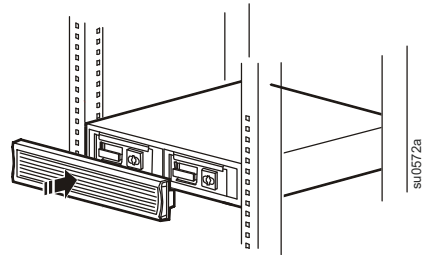

Rack a due sezioni

1

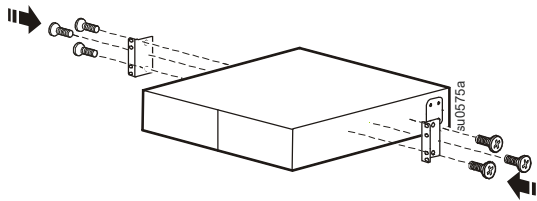

2

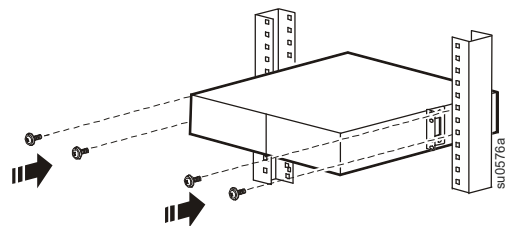

3

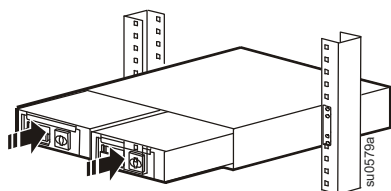

4

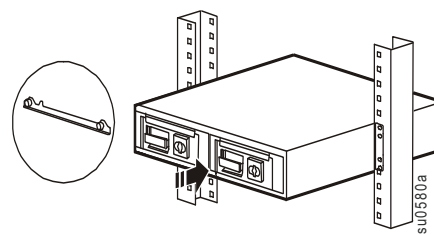

5

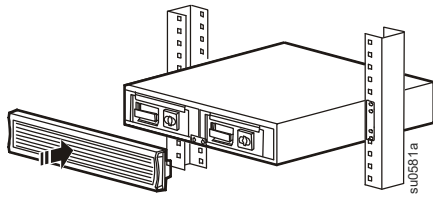

Conversione per il montaggio da rack a torretta

1

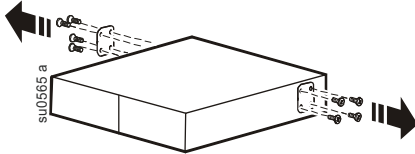

2

Utilizzare la staffa stabilizzatrice fornita con il gruppo di continuità.

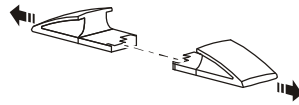

3

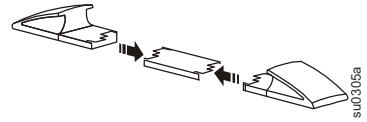

4

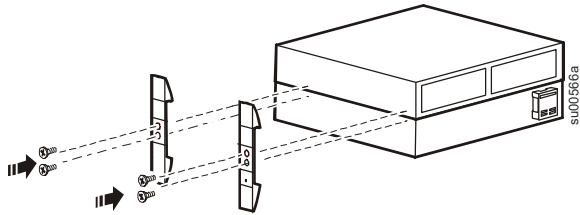

5

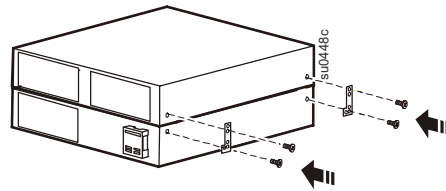

6

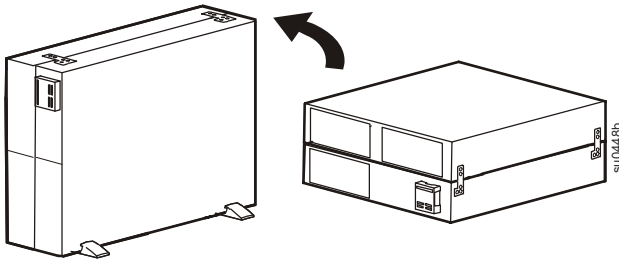

7



8

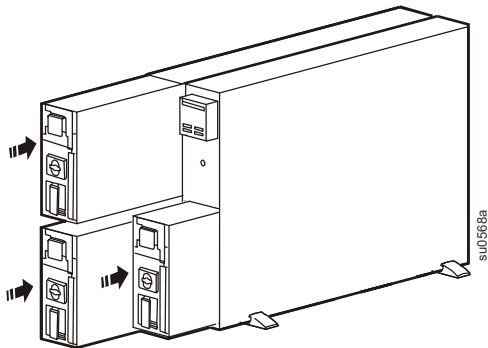

9

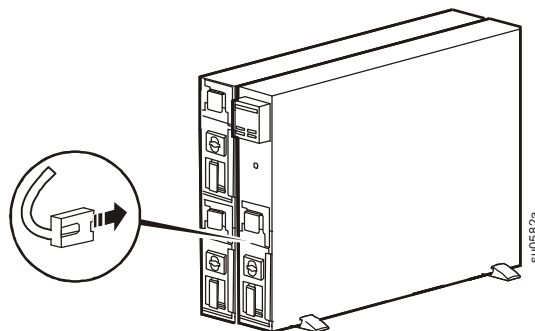

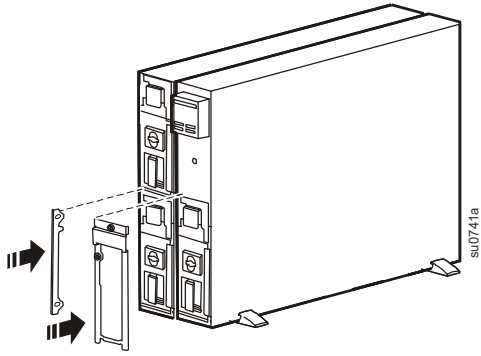
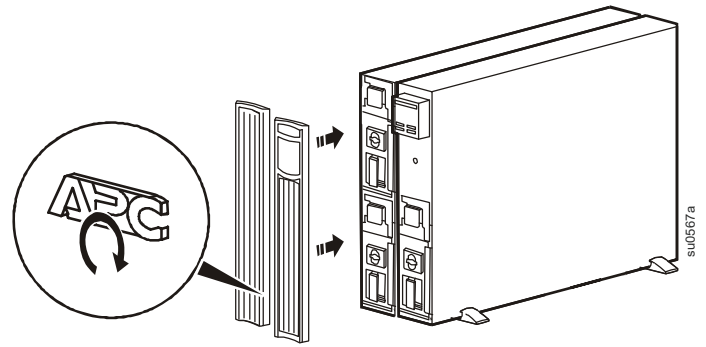
10**11**

Collegare i pacchi batteria esterni

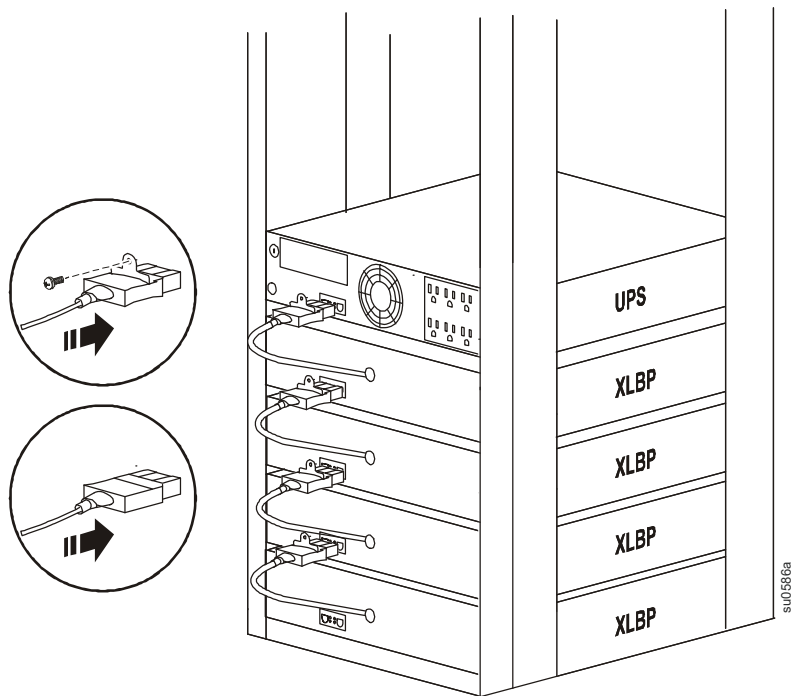

I connettori dei pacchi batteria esterni possono variare in base al modello.

Presso il sito di APC, www.apc.com, è disponibile un cavo di prolunga opzionale per la batteria.

Assistenza

Se l'unità necessita di assistenza, non restituirla al rivenditore. Attenersi alla procedura riportata di seguito:

1. Per eliminare i problemi più comuni, fare riferimento alla sezione *Risoluzione dei problemi* del manuale.
2. Se il problema persiste, rivolgersi all'assistenza clienti APC tramite il sito Web APC **www.apc.com/it**.
 - a. Prendere nota del numero del modello, del numero di serie e della data di acquisto. Il modello e i numeri di serie sono riportati nel pannello posteriore dell'unità.
 - b. Chiamare il servizio di assistenza clienti APC; un tecnico tenterà di risolvere il problema per telefono. In caso contrario, il tecnico fornirà un numero di autorizzazione per la restituzione dei materiali (numero RMA).
 - c. Se l'unità è in garanzia, le riparazioni saranno gratuite.
 - d. Le procedure per l'assistenza o la restituzione dei prodotti possono variare da paese a paese. Per le istruzioni specifiche per ogni paese, fare riferimento al sito Web di APC.
3. Imballare l'unità in maniera adeguata in modo da evitare danni durante il trasporto. Non utilizzare mai fiocchi di polistirolo come materiale d'imballaggio. I danni subiti durante il trasporto non sono coperti dalla garanzia.
 - a. **Prima di rispedire l'UPS, SCOLLEGARE sempre LA BATTERIA in conformità alle normative del Ministero dei trasporti (DOT, Department of Transportation) degli Stati Uniti e alle normative IATA.** Non è necessario estrarre la batteria dall'unità.
 - b. Durante la spedizione è possibile lasciare le batterie interne collegate al pacco batteria esterno (se applicabile, in quanto non tutte le unità dispongono di un pacco batteria esterno).
4. Scrivere il numero RMA fornito dall'assistenza clienti all'esterno della confezione.
5. Spedire l'unità mediante pacco assicurato prepagato all'indirizzo fornito dall'assistenza clienti.

Trasporto dell'unità

1. Arrestare e scollegare tutte le apparecchiature collegate.
2. Scollegare l'unità dall'alimentazione di rete.
3. Scollegare tutte le batterie interne ed esterne (se pertinente).
4. Attenersi alle istruzioni per la spedizione fornite nella sezione *Assistenza* del presente manuale.

Garanzia di fabbrica di due anni

Schneider Electric IT Corporation (SEIT) garantisce che i suoi prodotti sono esenti da difetti nei materiali e nella lavorazione per un periodo di tre (3) anni a partire dalla data di acquisto, fatta eccezione per le batterie che sono coperte da garanzia di due (2) anni dalla data di acquisto. Gli obblighi di SEIT ai sensi della garanzia si limitano alla riparazione o alla sostituzione, a propria insindacabile discrezione, di eventuali prodotti difettosi. La riparazione o sostituzione di un prodotto difettoso o di una sua parte non estende il periodo di garanzia originale.

La presente garanzia ha validità soltanto per l'acquirente originale che deve aver registrato correttamente il prodotto entro 10 giorni dalla data d'acquisto. È possibile registrare online i Prodotti sul sito Web.warranty.apc.com.

In base alla presente garanzia SEIT non potrà essere ritenuta responsabile se alla verifica e all'esame del prodotto verrà rilevato che il supposto difetto del prodotto non esiste o è stato causato da uso, negligenza, installazione, verifica, funzionamento o utilizzo non corretti da parte dell'utente finale o di terzi, o contrari a raccomandazioni e specifiche fornite da SEIT. SEIT declina inoltre ogni responsabilità nel caso di difetti derivanti da: 1) tentativi di riparazione o modifica al prodotto non autorizzati, 2) tensione o collegamenti elettrici inadeguati o errati, 3) condizioni operative sul posto non appropriate, 4) calamità naturali, 5) esposizione ad agenti atmosferici o 6) furto. Ai sensi della presente garanzia, inoltre, SEIT declina ogni responsabilità per qualsiasi prodotto in ogni caso nel quale il numero di serie sia stato alterato, rovinato o rimosso.

AD ECCEZIONE DI QUANTO RIPORTATO IN PRECEDENZA, NON ESISTONO GARANZIE, IMPLICITE O ESPLICITE, RELATIVE AL PRODOTTO VENDUTO, REVISIONATO O ALLESTITO AI SENSI DEL PRESENTE CONTRATTO.

SEIT NON RICONOSCE ALCUNA GARANZIA IMPLICITA DI COMMERCIALIZZABILITÀ, SODDISFAZIONE O IDONEITÀ PER UNO SCOPO SPECIFICO.

LE GARANZIE ESPRESSE DI SEIT NON VERRANNO AUMENTATE, DIMINuite O INTACCAte E NESSUN OBBLIGO O RESPONSABILITÀ SCATURIRÀ DALLA PRESTAZIONE DI ASSISTENZA TECNICA DA PARTE DI SEIT IN RELAZIONE AI PRODOTTI.

LE SUDETTE GARANZIE E TUTELE SONO ESCLUSIVE E SOSTITUISCONO TUTTE LE ALTRE GARANZIE E TUTELE. LE GARANZIE SUINDICATE COSTITUISCONO L'UNICA RESPONSABILITÀ DI SEIT E IL RIMEDIO ESCLUSIVO DELL'ACQUIRENTE PER QUALUNQUE VIOLAZIONE DI TALI GARANZIE. LE GARANZIE DI SEIT VALGONO ESCLUSIVAMENTE PER L'ACQUIRENTE ORIGINALE E NON SI INTENDONO ESTENDIBILI A TERZI.

IN NESSUNA CIRCOSTANZA SEIT O SUOI FUNZIONARI, DIRIGENTI, AFFILIATI O DIPENDENTI SARANNO RITENUTI RESPONSABILI PER QUALSIASI DANNO DI NATURA INDIRETTA, SPECIALE, CONSEGUENZIALE O PUNITIVA RISULTANTE DALL'USO, ASSISTENZA O INSTALLAZIONE DEI PRODOTTI, SIA CHE TALI DANNI ABBIANO ORIGINE DA ATTO LECITO O ILLECITO, INDIPENDENTEMENTE DA NEGLIGENZA O RESPONSABILITÀ, SIA CHE SEIT SIA STATA AVVISATA IN ANTICIPO DELLA POSSIBILITÀ DI TALI DANNI. NELLA FATTISPECIE, SEIT DECLINA OGNI RESPONSABILITÀ PER EVENTUALI COSTI, QUALI MANCATI UTILI O RICAVI (DIRETTI O INDIRETTI), PERDITA DI APPARECCHIATURE, MANCATO UTILIZZO DELLE APPARECCHIATURE, PERDITA DI SOFTWARE E DI DATI, SPESE DI SOSTITUZIONE, RICHIESTE DI RISARCIMENTO DA PARTE DI TERZI O ALTRO.

NESSUNA CONDIZIONE DELLA PRESENTE GARANZIA LIMITATA SOLLEVA O RIDUCE LA RESPONSABILITÀ DI SEIT PER LESIONI GRAVI O MORTALI DERIVANTI DA UNA PROPRIA NEGLIGENZA O INTENZIONALE CATTIVA INTERPRETAZIONE O DA CONDIZIONI CHE NON POSSONO ESSERE ESCLUSE O LIMITATE DALLE LEGGI APPLICABILI.

Per ottenere assistenza ai sensi della garanzia, è necessario richiedere un numero di autorizzazione per la restituzione dei materiali (RMA) all'assistenza clienti. Per problemi relativi a richieste di indennizzo è possibile rivolgersi alla rete mondiale di assistenza clienti SEIT, accedendo al sito web di APC by Schneider Electric www.apc.com. Selezionare il proprio paese dall'apposito menu a discesa. Per ottenere informazioni sull'assistenza clienti per la propria zona, accedere alla scheda Assistenza nella parte superiore della pagina Web. I prodotti devono essere restituiti con spese di trasporto prepagate e accompagnati da una breve descrizione del problema riscontrato e dalla prova della data e del luogo di acquisto.

Assistenza clienti APC nel mondo

L'assistenza clienti per questo e altri prodotti APC può essere richiesta gratuitamente tramite una delle modalità descritte di seguito:

- Visitare il sito Web di APC per accedere ai documenti nell'APC Knowledge Base e richiedere assistenza.
 - **www.apc.com/it** (sede principale della società)
Collegarsi alle pagine Web APC dei paesi specifici per informazioni sull'assistenza ai clienti.
 - **www.apc.com/support/**
Supporto generale tramite ricerca nell'APC Knowledge Base e supporto in linea.
- Contattare un Centro assistenza clienti APC via telefono o e-mail.
 - Centri locali e nazionali: visitare il sito Web **www.apc.com/support/contact** per informazioni.

Per informazioni sull'assistenza clienti locale, contattare il rappresentante APC o altri distributori da cui si è acquistato il prodotto APC.