

# Symmetra<sup>®</sup> LX UPS

## 导轨安装指南

### 概述

插图仅起说明作用。您的设备可能与本指南中所示的型号不同。

© 2004 American Power Conversion Corporation 对全部内容拥有版权。保留所有权利。未经许可，严禁复制全部或部分內容。APC<sup>®</sup> 和 Symmetra<sup>®</sup> 是美国电力转换公司的注册商标。所有其它商标均属其各自拥有者的财产。

### 安装

#### 安装紧固螺母

1. 在前机架杆上标记紧固螺母的位置。
  - a. 从机架中底部的 u 形空间或指定的 u 形空间位置 **(A)** 向上计数。
  - b. 请参考表 **(B)** 以获得紧固螺母的位置。
  - c. 在机架上的标记位置安装紧固螺母 **(C)**。

#### 安装导轨

1. 在四根机架杆上标记导轨孔的位置。
  - a. 请参考表 **(D)** 以获得导轨孔的位置。
  - b. 从机架中底部的 u 形空间或指定的 u 形空间位置 **(E)** 向上计数。
2. 滑动并调整导轨 **(F)** 至机架内部最深处。
3. 使用埋头螺钉 **(G)** 将导轨固定在机架上的标记位置。

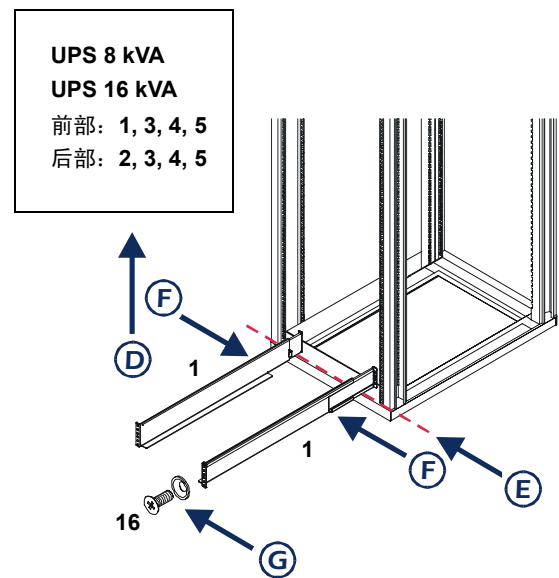
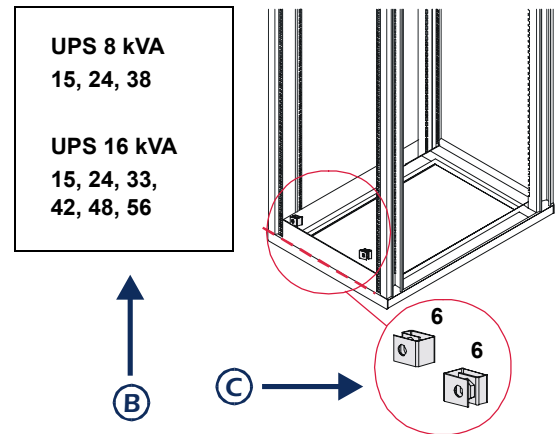
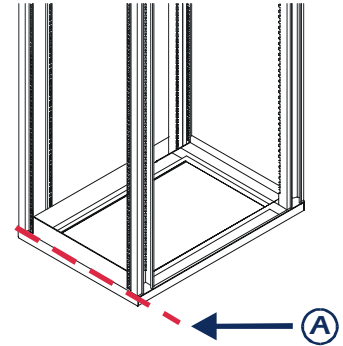

# Symmetra<sup>®</sup> LX 扩展运行机柜

## 导轨安装指南

### 概述

插图仅起说明作用。您的设备可能与本指南中所示的型号不同。

© 2004 American Power Conversion Corporation 对全部内容拥有版权。保留所有权利。未经许可，严禁复制全部或部分內容。APC<sup>®</sup> 和 Symmetra<sup>®</sup> 是美国电力转换公司的注册商标。所有其它商标均属其各自拥有者的财产。

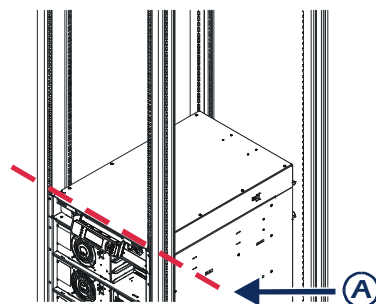

### 安装

#### 安装紧固螺母

1. 在前机架杆上标记紧固螺母的位置。
  - a. 从 UPS 上方第一个 u 形空间位置 **(A)** 向上计数。
  - b. 请参考表 **(B)** 以获得紧固螺母的位置。
  - c. 从机架中的标记位置安装紧固螺母 **(C)**。

#### 安装导轨

1. 在四根机架杆上标记导轨孔的位置。
  - a. 请参考表 **(D)** 以获得导轨孔的位置。
  - b. 从 UPS 上方第一个 u 形空间位置 **(E)** 向上计数。
2. 滑动并调整导轨 **(F)** 至机架内部最深处。
3. 使用埋头螺钉 **(G)** 将导轨固定在机架上的标记位置。

