

DYMO[®]

LabelMANAGER 400

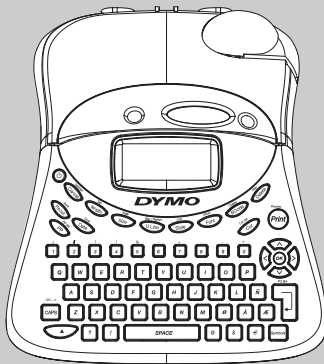

Electronic Labelmaker

Instructions for Use

Etiqueteuse Electronique

Guide D'Utilisation

Elektronische Labelmaker

Gebruikershandleiding

Elektronisches Beschriftungsgerät

Bedienungsanleitung

GB

F

NL

D

www.dymo.com

 **ESSELTE**
DYMO, AN ESSELTE BRAND

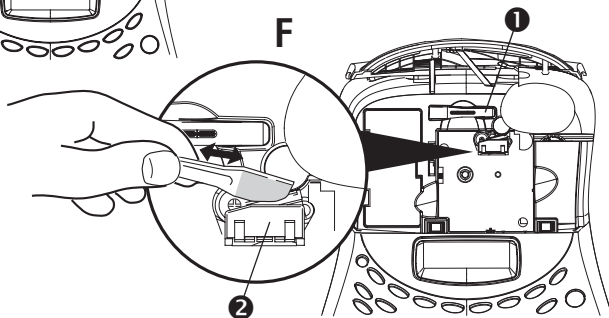
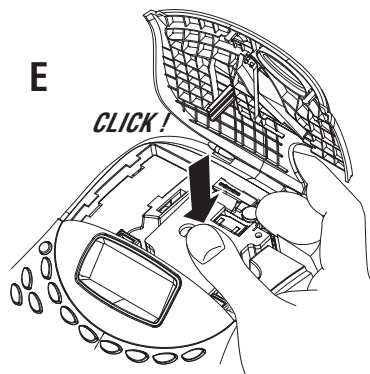
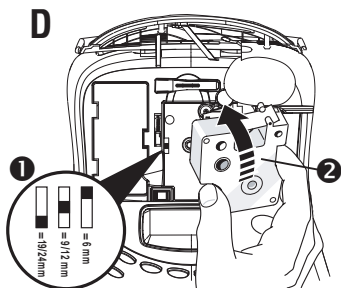
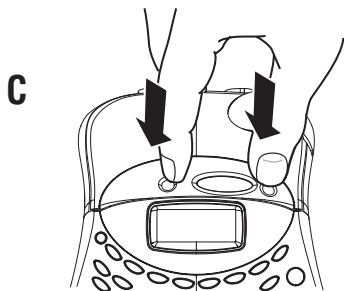
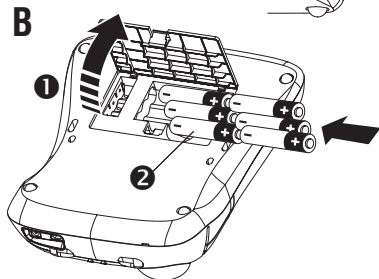
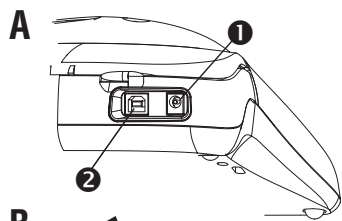



Voici ce que l'étiqueteuse DYMO LabelMANAGER 400 peut faire pour vous

Utilisée seule

Vous pouvez utiliser l'étiqueteuse LabelMANAGER 400 comme imprimante autonome pour créer tout un choix d'étiquettes d'excellente qualité dans différents styles et tailles. Vous saisissez votre texte en utilisant un clavier classique.

Avec votre PC

Vous pouvez également relier l'étiqueteuse LabelMANAGER 400 à votre PC et utiliser le logiciel conçu à cet effet pour ajouter du texte et des images à votre étiquette. Enregistrez-les sur votre PC et imprimez-les sur l'étiqueteuse LabelMANAGER 400.

L'étiqueteuse LabelMANAGER 400 peut imprimer sur des rubans plastiques transparents ou couleurs, sur des rubans plastiques permanents et sur des rubans nylon flexibles. Voir la liste des cassettes DYMO D1 disponibles à la fin du présent manuel.

Comment utiliser votre étiqueteuse DYMO LabelMANAGER 400

Démarrage : Votre première étiquette en 5 étapes simples

Étape 1

Vous pouvez utiliser une alimentation électrique de DYMO (non comprise)

Connectez la fiche d'adaptateur dans la prise (fig A1) et branchez sur l'alimentation principale.

ou vous pouvez insérer des piles

- Retirez le couvercle des piles (Fig B1)
- Insérez six piles alcalines de format AA, en respectant la polarité indiquée et refermez le couvercle.
- Retirez les piles si votre étiqueteuse LabelMANAGER doit rester inutilisée pendant quelques temps.

Étape deux - Insérer la cassette

Appuyez sur le fermoir pour ouvrir le compartiment à cassette (fig C1)

Réglez la largeur de la cassette (fig D1).

Insérez la cassette (fig D2) et appuyez doucement sur le centre de la cassette jusqu'à ce qu'elle s'enclenche (fig E1). Vérifiez que la cassette est correctement mise en place avant de refermer le couvercle du compartiment.

Étape trois - Mise sous tension

Appuyez sur le bouton rouge pour mettre la machine sous tension.

Remarque : Si vous utilisez des piles, l'étiqueteuse LabelMANAGER s'éteint automatiquement après 2 minutes

si vous n'appuyez sur aucune touche.

Si vous utilisez un adaptateur, la LabelMANAGER

affichera la date et l'heure après 2 minutes

si vous n'appuyez sur aucune touche.

Étape quatre - Saisir le texte d'une étiquette

Créez une étiquette simple pour essayer la machine pour la première fois. Pour plus de détails sur les possibilités de mise en forme, reportez-vous aux pages suivantes.

Étape cinq - Imprimer votre étiquette

Appuyez sur  pour imprimer votre étiquette. L'étiqueteuse LabelMANAGER 400 la découpe automatiquement.

Félicitations ! Vous venez d'imprimer votre première étiquette !

Paramétrage

Vous devrez sélectionner ou régler plusieurs paramètres sur votre étiqueteuse LabelMANAGER 400. Vous pouvez les modifier en appuyant sur SETTINGS.

Parcourez la liste d'options suivante :

LANGUE
DATE
FORMAT DATE
HEURE
FORMAT HEURE
TABULATION
UNITES
CONTRASTE IMPR.

Langue

Appuyez sur SETTINGS et naviguez jusqu'à l'option LANGUE à l'aide des touches ▼ ou ▲, puis appuyez sur .

Une liste de 16 langues apparaît. Sélectionnez la langue que vous désirez à l'aide des touches ▼ ou ▲ puis appuyez sur .

Remarque : lorsque vous utilisez votre étiqueteuse LabelMANAGER 400 pour la première fois, la langue réglée par défaut est l'anglais. Cela signifie que le menu SETTINGS sera en anglais. LANGUE en anglais se dit " LANGUAGE ". Lorsque vous aurez changé la langue, tous les menus seront traduits dans votre langue.

Paramétrer la langue vous permet d'accéder rapidement aux caractères accentués ou aux symboles monétaires nécessaires dans votre langue. Cela permet également de préciser la langue dans laquelle le message d'erreur doit s'afficher. Attention : le point de départ de la liste des langues dépend du modèle de clavier.

Date

Appuyez sur SETTINGS et naviguez jusqu'à l'option DATE à l'aide des touches ▼ ou ▲, puis appuyez sur .

La date apparaît sur l'écran :

19/04/03

Entrez la date du jour (6 caractères) avec le clavier numérique.

Format de la date

Appuyez sur **SETTINGS** et naviguez jusqu'à l'option **FORMAT DATE** à l'aide des touches ▼ ou ▲.

Appuyez sur **OK**, différents formats d'affichage et d'impression de la date apparaissent.

Vous pouvez choisir différents formats pour la date. Le mois peut apparaître sous forme de texte ou de nombre, et vous pouvez choisir le format de date européen ou américain.

Sélectionnez le format que vous désirez utiliser à l'aide des touches ▼ ou ▲, puis appuyez sur **OK** pour sélectionner.

- Le nom du mois apparaît dans la langue que vous avez sélectionnée.
- Lorsqu'une date est insérée dans une étiquette, elle sera imprimée sur l'étiquette dans le format choisi dans **Affichage Date**.

Paramétrer l'heure

Appuyez sur **SETTINGS** et naviguez jusqu'à l'option **HEURE** à l'aide des touches ▼ ou ▲.

Appuyez sur **OK**, et l'heure s'affiche à l'écran :

11:35

Réglez l'heure (4 caractères) avec le clavier numérique et appuyez sur **OK**.

Sélectionnez **AM** ou **PM** à l'aide des touches ▼ ou ▲ (cette option apparaît uniquement si un affichage de 12 heures a été sélectionné dans l'option **FORMAT HEURE**).

Format de l'heure

Appuyez sur **SETTINGS** et naviguez jusqu'à l'option **FORMAT HEURE** à l'aide des touches ▼ ou ▲.

Appuyez sur **OK**, et choisissez un affichage en 12 heures ou 24 heures :

12 heures 24 heures

Sélectionnez l'un des deux formats en appuyant sur ◀ ou ▶, et confirmez en appuyant sur **OK**.

Paramétrage de la longueur de tabulation

Naviguez jusqu'à l'option **TABULATION** dans le menu **SETTINGS** en utilisant les touches ▼ ou ▲, puis appuyez sur **OK**.

Le dernier paramétrage utilisé apparaît à l'écran (ou le paramétrage par défaut de 050 mm). Vous pouvez changer les paramétrages de deux manières :

- A l'aide des touches ▼ ou ▲ pour régler par intervalles de 1mm en plus ou en moins; ou
- Insérez la longueur en utilisant 3 chiffres de la manière suivante : par exemple pour 25mm, tapez 025.

Appuyez sur **OK** pour confirmer votre sélection.

Pour utiliser les tabulations, voir page 17.

Unités

L'unité standard de mesure est le millimètre. Vous pouvez choisir le pouce si vous préférez.

Appuyez sur **SETTINGS** et naviguez jusqu'à l'option **UNITES** à l'aide des touches ▼ ou ▲, puis appuyez sur **OK**.

pouce mm

apparaît à l'écran

Allez de l'un à l'autre en utilisant ◀ ou ▶, puis appuyez sur **OK** pour sélectionner.

Contraste de l'impression

Cette fonction vous permet de régler la qualité d'impression dans des conditions de température extrême. Appuyez sur **SETTINGS** et naviguez jusqu'à l'option **CONTRASTE IMPR.** à l'aide des touches ▼ ou ▲, puis appuyez sur **OK**. Un choix de paramètres de contraste s'affiche :

PRINT CONTRAST
Contrast 1 (◀▶)

Sélectionnez l'un des contrastes en appuyant sur ◀ ou ▶, et confirmez en appuyant sur **OK**.

Saisir le texte d'une étiquette

L'étiqueteuse **DYMO LabelMANAGER 400** vous est désormais familière : elle comporte le même clavier que ceux des ordinateurs, ce qui facilite la saisie du texte des étiquettes.

Saisir des caractères normaux : comme sur un clavier d'ordinateur

Vous pouvez saisir du texte en majuscule en appuyant sur la touche **CAPS**. L'icône en bas à gauche de l'affichage indique **ABC**. Appuyez sur **CAPS** de nouveau pour passer en minuscule et l'icône disparaît.

Si vous faites une erreur, appuyez sur **ESC**, le curseur efface le caractère placé à sa gauche et se déplace d'un espace vers la gauche.

La touche **SPACE** insère un espace dans votre étiquette.

Caractères spéciaux

L'étiqueteuse **LabelMANAGER 400** stocke également un grand nombre de caractères spéciaux (autres lettres ou lettres accentuées). Elle utilise une technologie similaire à celle d'un clavier de téléphone mobile. Si vous appuyez plusieurs fois sur la même touche en un court intervalle de temps, vous faites défiler une série de déclinaisons du caractère saisi. Par exemple, en appuyant sur la touche **E** plusieurs fois dans la version en langue française, vous verrez apparaître **e - é - è - ê**. Si vous attendez plus d'une seconde, le caractère affiché sera sélectionné, et le curseur se déplacera à la position suivante.

Exemple :



Appuyez 2 fois sur la touche **a** et la lettre **à** apparaît. Si vous appuyez de nouveau sur cette touche en l'espace d'une seconde, **á** s'affiche. Si vous attendez une seconde, la touche **â** sera sélectionnée et le curseur passera à la position suivante.

Pour saisir rapidement des lettres doubles comme **oo**, vous pouvez utiliser la touche ► pour faire avancer le curseur, vous n'avez pas besoin d'attendre.

Symboles monétaires

La touche  utilise également la technologie RACE pour faire défiler des symboles monétaires : **€ - £ - \$ - ¥**. L'ordre d'apparition de ces symboles dépend de la version du clavier et de la langue sélectionnée.







Symboles graphiques

L'étiqueteuse LabelMANAGER 400 a 163 symboles graphiques en mémoire. Pour insérer un symbole, appuyez sur . Vous pouvez alors naviguer de gauche à droite et de bas en haut entre les lignes ou colonnes d'affichage des symboles à l'aide de la touche de navigation. A droite de l'écran, vous verrez les coordonnées du symbole choisi (ex : A2, F5). L'écran affiche également une version agrandie du symbole choisi. Appuyez sur  pour insérer le symbole sélectionné.



Lorsque vous regardez l'écran, une icône générique représentant tous les symboles apparaît à l'écran à l'endroit de l'insertion. Lorsque vous placez le curseur sous le symbole (à l'aide des touches ◀ et ▶), le symbole apparaît dans un plus grand format durant une seconde environ.

Insérer la date et l'heure

Avec les touches **DATE** et **TIME**, vous pouvez insérer la date ou l'heure sur une étiquette. Vous pouvez choisir la date ou l'heure **d'impression de l'étiquette** (format dynamique), ou encore la date ou l'heure de **création de l'étiquette**.

- Appuyez sur  une fois (ou un nombre impair de fois), l'icône de date apparaît à l'écran. Cela signifie que l'étiquette – même enregistrée – inclura toujours la date du jour où elle est imprimée. Lorsque vous placez le curseur sous l'icône de date (en utilisant les touches ◀ et ▶), la date sera affichée en grand format pendant une seconde environ. Cela vous permet de vérifier le format de date que vous avez sélectionné.
- Appuyez sur **TIME** ( + ) une fois (ou un nombre impair de fois), l'icône d'heure apparaît à l'écran. Cela signifie que l'étiquette – même enregistrée – inclura toujours l'heure à laquelle elle est imprimée. Lorsque vous placez le curseur sous l'icône d'heure (en utilisant les touches ◀ et ▶), l'heure sera affichée en grand format pendant une seconde environ. Cela vous permet de vérifier le format d'heure que vous avez sélectionné.
- Appuyez sur  deux fois (ou un nombre pair de fois), et la date actuelle sera insérée sur l'étiquette. Elle est écrite en entier à l'écran, dans le format que vous avez choisi. Cette date fait désormais partie du texte de votre étiquette, et restera inchangée, quel que soit le jour où vous imprimerez l'étiquette. Vous pouvez également la modifier comme du texte normal.
- Appuyez sur **TIME** ( + ) deux fois (ou un nombre pair de fois), et l'heure actuelle sera insérée sur l'étiquette. Elle est écrite en entier à l'écran, dans le format que vous

avez choisi. Cette heure fait désormais partie du texte de votre étiquette, et restera inchangée, quel que soit le moment où vous imprimerez l'étiquette. Vous pouvez également la modifier comme du texte normal.

- Appuyez sur **TIME** ( + ) deux fois, et l'heure en cours sera insérée sur l'étiquette. Elle apparaît en entier sur l'écran, dans le format d'affichage de l'heure choisi. L'heure reste inchangée, quel que soit le moment où vous imprimez l'étiquette.

Textes de deux lignes ou plus

Vous pouvez ajouter une seconde ligne à votre étiquette en appuyant sur . Si l'écran affiche **Abc ↵ 123**, l'étiquette comporte:

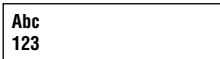

Lorsque vous réalisez une étiquette à plusieurs lignes, l'écran indique sur quelle ligne vous êtes en train d'écrire. L'exemple montre que vous écrivez actuellement sur la seconde ligne. Vous pouvez également utiliser les touches ▼ ou ▲ pour passer de l'une à l'autre des lignes de votre étiquette.







Mettre en forme l'étiquette

Vous pouvez utiliser une gamme étendue d'options de mise en forme pour modifier le style de votre étiquette imprimée, comme la taille de la police, les caractères gras, en italique, encadrés, verticaux etc. La manière dont vous mettez en forme votre étiquette est signalée par une combinaison d'indicateurs au-dessus de l'affichage du texte.

Indicateurs d'affichage



Il existe 12 indicateurs d'affichage disposés autour de l'écran. Lorsque l'un ou plusieurs de ces indicateurs est en surbrillance, cela signifie que l'option de mise en forme qui vous intéresse, est activée :

-  Auto découpe activée : La machine coupe automatiquement votre/vos étiquette(s)
-  Sélection de la longueur d'étiquette activée
-  Des copies multiples seront imprimées
-  Le mode code-barre a été sélectionné
-  Le texte sera imprimé dans un cadre

Sélectionner un texte de fond pour une étiquette

Une étiquette enregistrée au préalable dans l'un des dix emplacements de mémoire (voir Enregistrer une étiquette p 19) peut être utilisée comme texte de fond sur une autre étiquette. Par exemple, une étiquette déjà enregistrée avec le nom **DYMO** peut être imprimée à l'arrière-plan d'une étiquette ayant pour premier plan le texte LabelMANAGER 400.



Attention : le texte de fond est toujours imprimé en MAJUSCULE, quelle que soit la taille sélectionnée pour l'étiquette originale. La quantité de texte imprimé en arrière-plan est fixée par la longueur de l'étiquette en premier plan.

Si vous choisissez l'option TEXTE DE FOND, l'écran affiche automatiquement les emplacements des étiquettes enregistrées :



Utilisez les touches ◀ et ▶ pour sélectionner l'étiquette voulue et retourner à l'étiquette en cours qui apparaîtra comme le texte en premier plan.

Remarque : Il n'est pas possible d'utiliser un texte de fond avec une cassette de 6mm.

Pour utiliser les éléments de la mémoire, voir la section **Mémoire des étiquettes**.

Texte miroir

Vous pouvez également imprimer du texte miroir. Vous pouvez par exemple souhaiter coller une étiquette transparente à l'intérieur d'une porte vitrée.

Appuyez sur **MIRROR** (◀ + ▶). L'indicateur **cba** sera en surbrillance, indiquant que la fonction miroir est activée.

ALIGNER DU TEXTE SUR UNE ETIQUETTE

Vous pouvez aligner le texte d'une étiquette. Cette fonction ajoutera la partie laissée blanche de la cassette de différentes manières

indicateur d'alignement

aligné à gauche:

[=

centré:

[=]

aligné à droite:

=]

IMPRIMER SUR PLUSIEURS LIGNES

Appuyez sur pour commencer la ligne suivante d'une étiquette à plusieurs lignes.

Il s'agit d'une étiquette ↵ à deux lignes sur l'écran sera imprimé comme suit :

Il s'agit d'une étiquette
à deux lignes

et l'écran affiche deux lignes :



Vous pouvez imprimer cinq lignes maximum sur l'étiquette.

Largeur de la cassette	Nombre maximum de lignes
24mm	5
19mm	5
12mm	3
9mm	3
6mm	1

JUSTIFIER DU TEXTE SUR UNE ETIQUETTE

Pour les étiquettes à plusieurs lignes, vous pouvez choisir trois options pour l'alignement de votre texte : justifié à gauche, centré ou justifié à droite. Appuyez sur **JUST** (◀ + ▶) plusieurs fois pour naviguer entre ces trois options, affichées à gauche de l'écran.

justifié à gauche:

ESCALIER
Eclairage de secours
BX-243

centré:

ESCALIER
Eclairage de secours
BX-243

justifié à droite:

ESCALIER
Eclairage de secours
BX-243

TABULATIONS

Ajout de tabulations à une étiquette

Vous pouvez ajouter des tabulations dans une étiquette si vous désirez aligner votre texte sur plusieurs lignes. Pour entrer une tabulation, appuyez sur TAB. La longueur par défaut est de 50mm. Les tabulations sont alignées à gauche uniquement.

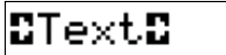

texte texte

SELECTION DE LA LONGUEUR DE VOTRE ETIQUETTE

Normalement, la longueur de votre étiquette dépend de la longueur de votre texte. Vous pouvez imprimer une série d'étiquettes de la même longueur (pour étiqueter des fichiers ou dossiers). La fonction LONGUEUR ETIQ. vous permet de régler une longueur fixe pour l'étiquette.

Pour définir une longueur d'étiquette, appuyez sur LENGTH (+). L'indicateur de longueur sera en surbrillance à l'écran.

La dernière sélection de longueur utilisée par l'imprimante apparaît à l'écran, par exemple:

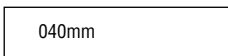

Vous pouvez changer le paramétrage de deux manières.

- Utilisez soit ou pour augmenter ou diminuer la longueur par intervalles de 1mm.
- Ou saisissez le chiffre à l'aide du clavier numérique, en commençant par le chiffre de droite. Utilisez pour passer d'un chiffre à l'autre vers la gauche.

Appuyez sur pour confirmer.

Attention : si la longueur que vous avez fixée est inférieure au texte de votre étiquette, un message d'erreur clignote.

Pour retourner au mode de longueur automatique, appuyez sur LENGTH (+) de nouveau, et la machine retourne au paramétrage de longueur automatique. L'indicateur de sélection de longueur ne sera plus en surbrillance à l'écran.

CRÉER UN CODE-BARRE

L'étiqueteuse LabelMANAGER 400 peut créer des codes-barres dans les six formats de code-barre standards : EAN-13, EAN-8, UPC-A, UPC-E, CODE-39 et CODE-128.

Les codes-barres peuvent être imprimés sur des étiquettes de 19 et 24mm seulement et peuvent être de pleine hauteur ou insérés dans une ligne de texte.

Pour créer un code-barre :

- Appuyez sur pour afficher le type de code-barre sélectionné au préalable.
- Appuyez sur pour retourner à l'étiquette en cours, ou Utilisez ou pour naviguer à travers les types de code-barre disponibles : EAN-13, EAN-8, UPC-A, UPC-E, CODE-39 et CODE-128.
- Appuyez sur pour sélectionner le type de code-barre affiché. L'indicateur de code-barre s'allume à l'écran et les symboles et apparaissent à chaque extrémité de l'espace réservé aux caractères du code-barre.
- Saisissez les chiffres qui formeront le code-barre, ex. : 1234567.
- Appuyez sur pour retourner à l'étiquette.

Attention : l'indicateur de code-barre apparaît sur l'écran chaque fois que le curseur est positionné sous les caractères de code-barre.

- Pour modifier un code-barre, appuyez sur : Seuls les caractères du code-barre seront affichés et l'indicateur de code-barre sera éclairé sur l'écran.

- Appuyez sur pour retourner à l'étiquette. Sur une étiquette à une ligne, un code-barre peut être intégré dans un texte de taille petite, moyenne ou grande :



Une étiquette à deux lignes comporte toujours du texte de petite taille lorsqu'un code-barre est intégré.

Si le texte est inséré avant d'appuyer sur puis , le texte sera placé au dessus du code-barre :



Si vous saisissez le texte après avoir appuyé à la fin du code-barre, le texte sera placé en-dessous du code-barre.



Le texte peut être souligné, ex.:

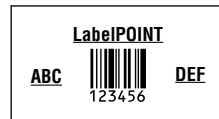

Un cadre peut être ajouté autour de l'étiquette complète :

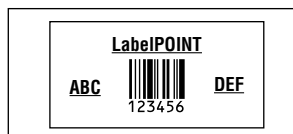

SAUT DE PAGE

Vous pouvez créer des "formats multiples" sur la même étiquette. Pour cela, divisez votre étiquette en "pages" ou en blocs de texte ayant leur propre paramétrage de style et de taille. Chacun de ces blocs est séparé par un saut de page. Le nombre de lignes qui peut être créé sur chaque page dépend de la largeur de l'étiquette. Vous pouvez placer deux sauts de page maximum sur une étiquette.



Appuyez sur **PG BREAK** (+) pour insérer un saut de page.

Lorsque vous naviguez à travers le texte, chaque saut de page est identifié par un symbole . Lorsque vous naviguez à travers une étiquette avec ou , l'écran indique sur quelle page vous êtes en train d'écrire. Dans l'exemple ci-dessous, vous êtes sur la troisième des trois sections :

[] [] [=]

Effacer du texte ou une mise en forme

Utilisez **NEW** pour effacer soit les paramètres de l'étiquette, soit l'étiquette entière.

Appuyez sur **NEW** ( + ), deux options apparaissent à l'écran :

TEXT
TEXT & FORMAT

Sélectionnez **TEXTE** et appuyez sur  pour effacer le texte mais conserver le paramétrage.

Sélectionnez **TEXTE & FORMAT** et appuyez sur  pour effacer à la fois le texte et les paramètres.

Mémorisation des étiquettes

La LabelManager 400 dispose une mémoire puissante pouvant enregistrer textes et mises en page.



- Elle enregistre le texte des 15 dernières étiquettes imprimées
- Vous pouvez enregistrer jusqu'à 10 étiquettes que vous utilisez régulièrement
- Vous pouvez enregistrer jusqu'à 10 mises en page. De cette manière, vous pouvez mémoriser les dimensions exactes d'une étiquette de dossier, de CD, etc. .Vous pouvez ensuite appliquer cette mise en page à n'importe quel texte.



MEMOIRE DE TEXTE

Mémoire dynamique d'étiquette

L'étiqueteuse LabelMANAGER 400 gardera automatiquement les 15 dernières étiquettes imprimées dans une mémoire tampon.



Pour accéder à ces étiquettes, appuyez sur  . Une rangée de 10 cases apparaît. A sa droite se trouvent des icônes en forme de diamant, vous voyez les 4 premières d'une série de 15. Au départ, ces diamants seront vides. Lorsque vous commencez à imprimer des étiquettes, un diamant rempli représente une étiquette imprimée.

Pour choisir une étiquette, utilisez  ou  pour déplacer le curseur sous un diamant rempli. Le texte de cette étiquette apparaîtra sur l'écran du dessous.

Appuyez sur  pour sélectionner l'étiquette. Vous pouvez alors imprimer ou modifier l'étiquette comme vous le souhaitez. Vous pouvez aussi supprimer l'une de ces étiquettes en la sélectionnant puis en appuyant sur  +  .

Enregistrer une étiquette

Vous pouvez enregistrer 10 étiquettes maximum dans la mémoire de l'imprimante.

- Pour enregistrer l'étiquette en cours, appuyez sur **SAVE** ( + ) pour afficher 10 cases : ce sont les emplacements où sont enregistrées les étiquettes. Si aucune étiquette n'est enregistrée, le curseur apparaît sur la première case qui sera alors en surbrillance.





L'écran affiche :

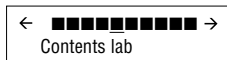





Les cadres sont pleins s'ils contiennent une étiquette et le curseur sera positionné sous la dernière étiquette modifiée, ex.:



Dans cet exemple, cinq étiquettes ont été enregistrées, le curseur est positionné sous la dernière étiquette modifiée et le contenu de cette étiquette s'affiche sur la deuxième ligne.

- Utilisez  ou  pour déplacer le curseur sous un espace vide.
- Appuyez sur  pour enregistrer votre étiquette et retourner à l'étiquette, ou  pour quitter le menu et retourner à l'étiquette.

Ouvrir une étiquette enregistrée



- Appuyez sur  pour afficher les étiquettes enregistrées
- Vous voyez alors dix cases contenant les étiquettes que vous avez enregistrées, et les quatre premières icônes d'une série de quinze icônes en forme de diamant, qui représentent les quinze dernières étiquettes que votre LabelManager 400 a enregistrées.
- Utilisez  ou  pour déplacer le curseur sous chaque emplacement plein, jusqu'à ce que l'étiquette souhaitée s'affiche.
- Appuyez sur  pour sélectionner l'étiquette souhaitée, vous pouvez ensuite la modifier ou l'imprimer. Vous pouvez aussi appuyer sur  pour quitter le menu et retourner à l' étiquette en cours.

Effacer une étiquette enregistrée



- Pour effacer une étiquette, utilisez  ou  pour déplacer le curseur sous son emplacement
- Appuyez sur  +  .

MEMOIRE DE MISE EN PAGE

Enregistrer et réutiliser ses préférences

Vous pouvez enregistrer 10 préférences de mise en forme à l'aide de la touche **PP SET** ( + ). Elle permet de conserver le paramétrage de type et de mise en forme choisi (par ex. taille, style, bordure, longueur fixe, etc), mais ne stocke pas en mémoire le contenu actuel de l'étiquette. Vous pouvez l'utiliser pour stocker un paramétrage réservé à une utilisation spécifique, comme les étiquettes de boîtes de cassette vidéo.

Régler ses paramètres de mise en page.

Appuyez sur **PP SET** ( + ) pour stocker vos paramètres en cours. Nommez votre préférence et appuyez sur  .

Réutiliser ses paramètres

Si vous souhaitez appliquer les paramètres enregistrés à une étiquette que vous êtes en train de créer, appuyez sur **PP**. Naviguez à travers les préférences que vous avez enregistrées à l'aide des flèches ◀ et ▶ et appuyez sur **OK**. Vous pouvez alors visualiser ces paramètres en sélectionnant **APERÇU STYLE** (voir plus bas « aperçu »).

Modifier ses paramètres

Si vous avez modifié vos paramètres de mise en page, réinitialisez simplement vos paramètres dans cet emplacement mémoire.

Vérifier ses paramètres

Appuyez sur **PREVIEW** (◀ + **Preview**), puis sélectionnez **APERÇU STYLE**. La série d'options de mise en page que vous avez choisie clignotera une fois à l'écran.

Imprimer des étiquettes

Imprimer une étiquette

Appuyez sur **Print** et l'étiquette sera imprimée.

Avoir un aperçu de votre étiquette

Avant d'imprimer, vous pouvez visualiser le texte saisi et/ou le(s) format(s) choisi(s). Appuyez sur **PREVIEW** (◀ + **Preview**).

Sélectionnez l'une des deux options **APERÇU IMPR.** ou **APERÇU STYLE** à l'aide des touches «**»** et appuyez sur **OK**.

APERÇU IMPR.

- le texte de l'étiquette défile une fois à l'écran

APERÇU STYLE

- les options de mise en page sélectionnées clignotent une fois à l'écran.

Imprimer plusieurs copies d'une même étiquette

L'étiqueteuse LabelMANAGER 400 peut imprimer 1 à 99 copies d'une même étiquette.

Pour imprimer plusieurs copies de votre étiquette :

- appuyez sur **COPIES** (◀ + **COPIES**).
- Le dernier nombre de copies demandé sur votre machine apparaît dans un message à l'écran, ex. **N # = 03**
- Utilisez les touches ▼ ou ▲ ou la touche de navigation pour augmenter ou réduire le nombre de copies. Si vous devez imprimer plus de neuf copies, utilisez la touche ◀ pour déplacer le curseur d'un espace vers la gauche et modifier le chiffre de gauche. Appuyez sur **OK** pour confirmer.
- Appuyez sur **Print**.

Réaliser une numérotation en série

Si vous voulez imprimer une série d'étiquettes, sur lesquelles un numéro de série s'incrémente, l'étiqueteuse LabelMANAGER peut vous aider de deux façons :

Numérotation séquentielle automatique

Tapez **abc1**, et appuyez sur **123...n** (◀ + **COPIES**).

L'étiqueteuse LabelMANAGER imprime alors **abc1** et l'écran passe automatiquement à **abc2**. Appuyez sur **123...n** (◀ + **COPIES**) pour passer à **abc3** et ainsi de suite.

Impression automatique de numérotation en série

L'étiqueteuse LabelMANAGER peut également imprimer une série d'étiquettes numérotées de manière incrémentielle.

- Saisissez **abc1**
- Sélectionnez le nombre de copies (Appuyez sur **COPIES** puis sur **1**, par exemple, 5, et appuyez sur **OK**.)
- Appuyez sur **123...n** (◀ + **COPIES**)
- L'étiqueteuse LabelMANAGER imprime alors une série d'étiquettes - **abc1, abc2, abc3, abc4, abc5**.
- Si la fonction Découpe Auto est activée, les étiquettes seront découpées séparément. Si Découpe Auto est désactivée, l'étiqueteuse LabelMANAGER imprime des pointillés entre les étiquettes pour servir de repère au découpage manuel.

Remarque : Lorsque vous utilisez le paramètre de longueur déterminée, l'étiqueteuse LabelMANAGER arrête l'impression lorsque l'étiquette dépasse la longueur fixée.

Découper votre étiquette

Appuyez sur **CUT SET** (◀ + **CUT**) pour choisir entre Découpe Auto ON ou Découpe Auto OFF avec les touches ◀ et ▶, appuyez sur **OK** pour confirmer.

Lorsque Découpe Auto est sur ON, l'icône apparaît à l'écran. Chaque étiquette sera désormais découpée après l'impression.

Lorsque Découpe Auto est sur OFF, vous pouvez couper l'étiquette ou une série d'étiquettes en appuyant sur la touche **CUT**.

Imprimer depuis un PC

- L'impression PC est automatiquement sélectionnée lorsque vous sélectionnez Imprimer sur votre PC.
- Voir la carte Quick Start pour le réglage et le manuel présent sur le disque pour les applications du logiciel.
- L'étiqueteuse LabelMANAGER 400 peut être utilisée de manière autonome deux minutes après l'impression depuis votre PC. Pour montrer que le délai de deux minutes est écoulé, l'heure et la date s'afficheront à l'écran.
- Si vous avez utilisé la LabelMANAGER 400 directement, il vous faudra attendre 20 secondes avant de pouvoir l'utiliser en connexion PC.
- Une icône représentant un PC apparaît lors de l'impression depuis un PC. Ceci peut être utile lorsque plusieurs utilisateurs en réseau ont accès à la LabelMANAGER 400

Nettoyage

Contrôlez et nettoyez la tête d'impression régulièrement à l'aide d'un coton-tige et d'alcool pour garantir une qualité d'impression optimale à l'aide de l'outil de nettoyage fourni (voir Fig F1).

Cassettes de ruban DYMO D1

Largeur:	6mm	9mm	12mm	19mm	24mm
Longueur:	7m	7m	7m	7m	7m
Noir/Transp.	43610	40910	45010	45800	53710
Bleu/Transp.	-----	-----	45011	-----	----
Rouge/Transp.	-----	-----	45012	-----	----
Noir/Blanc	43613	40913	45013	45803	53713
Bleu/Blanc	-----	40914	45014	45804	53714
Rouge/Blanc	-----	40915	45015	45805	53715
Noir/Bleu	-----	40916	45016	45806	53716
Noir/Rouge	-----	40917	45017	45807	53717
Noir/Jaune	43618	40918	45018	45808	53718
Noir/Vert	-----	40919	45019	45809	53719
Blanc/Transp.	-----	-----	45020	45810	53720
Blanc/Noir	-----	-----	45021	45811	53721
Noir/Argenté	-----	-----	45022	45812	-----
Noir/Doré	-----	-----	45023	45813	-----
Noir/Vert fluo	-----	-----	45024	-----	-----
Noir/Rouge fluo	-----	-----	45025	-----	-----
Flexible Nylon	-----	-----	16957	16958	-----
Perm. Polyester	-----	-----	16959	16960	-----
Adaptateur C.A.	40076				

Cette machine porte le label CE en accord avec la directive EMC et la directive basse tension. Elle a été conçue en conformité avec les normes internationales suivantes :

Sécurité :	EN 60950, IEC 950, UL 1950
Emissions EMC :	EN 55022 Classe B, CIS PR22 Classe B, FCC pt15 sub ptB Classe B
Immunité EMC :	EN 50082-1, IEC 801-2 & IEC 801-3

En cas de problème

Erreur description	Message sur l'écran	Que faire ?
Bourrage ruban	Bourrage Retirez l'étiq.	
Découpe automatique, impression de l'étiquette suivante	Retirez l'étiq.	
Batteries faibles	Batteries faibles	Changer les piles
La police grande taille n'est pas compatible avec un style, un encadrement (un fond reste possible) ou souligné	Erreur POLICE GRAS	Changer de format
La police grande taille n'est pas compatible avec une étiquette à plusieurs lignes ou le mode minuscules	Erreur POLICE GRAS	Changer de format
Texte plus long que la longueur de l'étiquette	Longueur étiq. ← x mm →	Changer de format ou réinitialiser la longueur
Longueur de tabulation supérieure à la longueur d'étiquette sélectionnée	Longueur étiq. ← x mm →	Changer de format ou réinitialiser la longueur de tabulation
La police grande taille n'est pas utilisable sur un ruban de 6mm	Erreur Largeur ruban	Changer la taille de police ou utiliser un ruban de largeur différente
Taille de police et code barre inutilisable car le ruban n'est pas assez large	Erreur Largeur ruban	Changer la taille de police ou utiliser un ruban de largeur différente
Taille de police trop grande pour des rubans de 6, 9 et 12 mm	Erreur Largeur ruban	Changer la taille de police ou utiliser un ruban de largeur différente
Effet miroir incompatible avec d'autres styles	Erreur Miroir + style	Changer de format
Effet miroir incompatible avec encadrement/fond	Erreur Miroir + trame	Changer de format
Ecriture verticale incompatible avec encadrement/fond	Erreur Miroir + trame	Changer de format
Ecriture verticale incompatible avec souligné	Erreur Vert + souligné	Changer de format
Plus de 5 lignes sur un ruban de 19/24mm, 3 lignes sur un ruban de 9/12mm, 1 ligne sur un ruban de 6mm	Erreur Nbre lignes	Changer la mise en page ou utiliser un ruban de largeur différente
Etiquette à plusieurs lignes incompatible avec la fonction sélectionnée (vertical, code barre)	Erreur Nbre lignes	Changer la mise en page

