

APC™ Smart-UPS™ Ultra 5 kVA SRTL 5KRM 2UT/2UT-HW/2UI/2UI-HW/ 2UJ/2UJ-HW

Consignes de Sécurité Importantes

CONSERVEZ CES INSTRUCTIONS - Ce manuel contient des consignes importantes à respecter lors de l'installation et de l'entretien du Smart-UPS et des batteries.



Il s'agit du symbole «Lire le manuel d'utilisation». Lisez la documentation de l'utilisateur afin de vous familiariser avec l'équipement.

Lisez attentivement ces instructions et examinez l'équipement pour vous familiariser avec l'appareil avant d'essayer de l'installer ou de opérer.

Les messages spéciaux qui suivent peuvent apparaître dans ce document ou sur l'appareillage. Ils vous avertissent de dangers potentiels ou attirent votre attention sur des renseignements pouvant éclaircir ou simplifier une procédure.



Lorsque ce symbole est associé à une étiquette «Danger» ou «Avertissement» cela signifie qu'il y a un risque d'électrocution pouvant entraîner des blessures corporelles en cas de non-respect des instructions.



Ce symbole est le symbole d'avertissement de sécurité. Il est utilisé pour vous alerter de risques éventuels de dommages corporels. Il est nécessaire de respecter tous les messages de sécurité écrits après ce symbole pour éviter toute blessure voire la mort.

DANGER

DANGER indique une situation de danger imminente qui, si elle n'est pas évitée, **peut entraîner** la mort ou de graves blessures.

AVERTISSEMENT

AVERTISSEMENT indique une situation de danger potentielle qui, si elle n'est pas évitée, **peut entraîner** la mort ou de graves blessures.

ATTENTION







ATTENTION indique une situation de danger potentielle qui, si elle n'est pas évitée, **peut entraîner** des blessures légères ou modérées.

AVIS

AVIS est utilisé pour traiter des pratiques non liées à des blessures physiques.

Seul un personnel qualifié est habilité à installer et à faire fonctionner l'équipement électrique. Schneider Electric n'assume aucune responsabilité quant aux conséquences découlant de l'utilisation de ce matériel.

Directives Pour la Manutention du Produit

					
<18 kg <40 lb	18-32 kg 40-70 lb	32-55 kg 70-120 lb	>55 kg >120 lb		

Sécurité et Informations Générales

- Respectez la réglementation nationale et locale relative aux installations électriques.
- Tous les câblages doivent être réalisés par un électricien qualifié.
- Toute modification apportée à cette unité sans l'accord préalable de Schneider Electric peut entraîner une annulation de la garantie.
- Cet l'UPS est réservé aux applications professionnelles et non aux applications grand public.
- L'UPS est conçu uniquement pour un usage intérieur.
- Cet UPS doit être installé uniquement dans des environnements informatiques dédiés.
- N'utilisez pas cet l'UPS s'il est exposé à la lumière directe du soleil, s'il est en contact avec des liquides ou dans des environnements très poussiéreux et humides.
- Assurez-vous que les grilles d'aération de l'UPS ne sont pas obstruées. Laissez suffisamment d'espace pour une ventilation correcte.
- Pour un l'UPS avec un cordon d'alimentation installé en usine, branchez le câble d'alimentation de l'UPS directement sur une prise murale. N'utilisez pas de parasurtenseur ou de rallonge.
- Cet équipement est lourd. Afin d'assurer la sécurité, adaptez systématiquement le mode de levage au poids de l'équipement.
- Les modules de batterie sont lourds. Retirez les batteries modules avant d'installer l'UPS et les blocs-batteries externes (XLBP) dans une rack.
- Veillez à ce que la profondeur du rack soit d'au moins 1070 mm.
- Veillez à assurer qu'un espace de ventilation de 300 mm (minimum) est disponible à l'avant et à l'arrière
 - du rack, lorsque l'UPS est installé dans un rack.
 - de l'UPS, lorsque l'UPS est installé dans le sens de la tour.
- Installez toujours les blocs-batteries externes (XLBP) dans la partie inférieure pour une configuration en baie. L'UPS doit être installé au-dessus des blocs-batteries externes (XLBP).
- Installez toujours l'équipement périphérique au dessus de l'UPS dans des configurations de montage en rack.
- Des informations supplémentaires sur la sécurité sont disponibles dans le Guide de sécurité fourni avec cet appareil.
- Cet UPS doit être réparé par un personnel de service ou un électricien qualifié.

Désénergiser la Sécurité

- L'UPS contient des batterie modules internes et peut présenter un risque de choc électrique même lorsqu'il est débranché de sa d'alimentation AC et DC.
- Avant d'installer l'UPS ou tout autre accessoire, assurez-vous que le:
 - Le disjoncteur du circuit secteur est en position **OFF** ou l'UPS est déconnecté de la source AC
 - Les modules de batterie internes de l'UPS sont retirés
 - Le(s) XLBP(s) est (sont) déconnecté(s)

Sécurité Électrique

- Évitez tout contact avec les connecteurs en métal tant que l'alimentation n'a pas été déconnectée.
- Pour les modèles avec une entrée câblée, les connexions à la ligne d'alimentation (secteur) doivent être effectuées par un électricien qualifié.
- **Modèles 2UI et 2UI-HW uniquement:** Afin de maintenir la conformité avec les réglementations EMC, les cordons de sortie et les câbles réseau connectés à l'UPS ne doivent pas dépasser 10 mètres de long.
- La ligne de terre de protection de l'UPS conduit le courant de fuite provenant des périphériques de la charge (équipement informatique). Un conducteur isolé de mise à la terre doit être installé sur le circuit de dérivation qui fournit l'alimentation d'entrée à l'UPS. Ce conducteur doit être de même gabarit et isolé avec le même matériau que les conducteurs du circuit terminal avec ou sans terre. Il doit être de couleur verte avec ou sans bande jaune.
- Le câble de mise à la terre de l'entrée de l'UPS doit être correctement relié à la terre de l'équipement de service. Si l'alimentation en entrée de l'UPS est fournie par un circuit dérivé distinct, le câble de mise à la terre doit être correctement à la terre du transformateur ou du générateur d'alimentation correspondant.
- Connectez uniquement des circuits SELV à tous les ports de communication.

Sécurité des Batteries

 AVERTISSEMENT
RISQUE DE DANGER CHIMIQUE ET DE FUMÉE EXCESSIVE
<ul style="list-style-type: none"> • Remplacez le module de batterie au moins tous les 10 ans ou à la fin de sa durée de vie, si celle-ci est antérieure. • Remplacez le module de batterie immédiatement lorsque l'UPS indique que le remplacement de la batterie est nécessaire. • Remplacez les modules de batteries par le même nombre que celui installé initialement dans l'équipement. <p>Le non-respect de ces instructions peut entraîner des blessures graves, voire mortelles.</p>

- Schneider Electric utilise des batteries au lithium-ion. Dans des conditions normales d'utilisation et de manipulation, il n'y a aucun contact avec les composants internes de la batterie.
- Le module de batterie remplaçable (RBM) dure généralement 10 ans. Les facteurs environnementaux influencent la durée de vie des batteries. Sa durée de vie est raccourcie en cas de températures élevées, d'une mauvaise alimentation secteur ou de décharges fréquentes de courte durée.
- **ATTENTION:** Avant d'installer ou de remplacer le RBM, retirez les bijoux conducteurs tels que les chaînes, les montres-bracelets et les bagues. Le passage d'une énergie élevée à travers des matériaux conducteurs peut provoquer de graves brûlures.

- ATTENTION: Évitez de placer ou d'utiliser le RBM ou XLBP à proximité d'une source de chaleur ou d'un feu. Ne pas écraser ni jeter un RBM ou XLBP au feu. Les batteries pourraient exploser.
- ATTENTION: N'ouvrez pas le boîtier du RBM. Si vous le faites, vous exposerez les terminaux de la cellule qui présentent un danger électrique.
- ATTENTION: N'ouvrez pas le RBM et ne mutilez pas les cellules qu'il contient. Le produit chimique libéré est nocif pour la peau et les yeux. Et peut être toxique.
- ATTENTION: Une RBM peut présenter un risque de choc électrique et de brûlure par un courant de court-circuit élevé.
- ATTENTION: Les RBM défectueuses peuvent atteindre des températures supérieures aux seuils de brûlure des surfaces tactiles.
- N'utilisez pas un RBM qui est tombé, endommagé ou déformé.
- Ne court-circuitez pas le RBM.
- N'enfoncez pas de clous dans ce RBM.
- Ne frappez pas RBM avec un marteau.
- Les blocs-batteries externes (XLBP) doivent être remplacés uniquement par un personnel qualifié.
- Les RBMs peuvent être remplacés par l'utilisateur.
REMARQUE: L'échange en direct de la batterie remplaçable (RBM) doit être effectué uniquement par un personnel qualifié.

Sécurité du Câblage

- Vérifiez que toutes les lignes d'alimentation (secteur) et les lignes basse tension (commande) sont hors tension et neutralisées avant d'installer des câbles ou d'effectuer des connexions, aussi bien dans le boîtier de raccordement que sur l'onduleur (UPS) lui-même.
- Le câblage doit être effectué uniquement par un électricien qualifié.
- Vérifiez vos réglementations nationales et locales avant d'effectuer le câblage.
- Des serre-câbles sont nécessaires pour tous les raccordements fixes (ils sont fournis avec certains produits).
Des anti-traction de type enclenchables sont recommandés.
- Toutes les ouvertures permettant l'accès aux bornes l'UPS de câblage doivent être couvertes. Le non-respect de cette consigne peut entraîner des blessures aux personnes ou des dommages à l'équipement.
- Utilisez des sections de câbles et des connecteurs conformes aux réglementations nationales et locales.

Sécurité Physique des Sites

Recommandations pour sécuriser le site, afin de prévenir les attaques physiques:

- Sécuriser le panneau avant de votre appareil puis déployez l'appareil dans un endroit sûr.
- Sécurisez le panneau avant en installant l'appareil dans des armoires ou en le protégeant par des dispositifs physiques qui empêchent l'accès non autorisé ou le retrait des zones restreintes. Les armoires doivent être verrouillées à l'aide d'une clé appropriée ou d'autres méthodes physiques.

Pour sécuriser l'emplacement (zone restreint):

- Indiquez clairement que la zone d'accès restreint est «réservée au personnel autorisé».
- Verrouillez les portes de la zone restreint.
- N'autorisez l'accès aux zones restreintes qu'au personnel concerné, sur la base de sa fonction.
- Donnez une indication minimale sur la finalité des dispositifs couverts dans les zones d'accès restreint, sans identifier la présence de fonctions connexes.

- Fournissez des dispositifs de contrôle (pour l'accès physique), tels que des lecteurs de cartes à clé, des serrures pour les portes et les armoires. Ces dispositifs de contrôle de l'accès physique doivent être testés avant leur mise en service et de façon périodique.
- Veuillez-vous assurer que le responsable des ressources est capable de fournir des pistes d'audit physiques ou électroniques permettant d'enregistrer l'accès physique de tous les membres du personnel aux zones d'accès restreint pour mener une enquête en cas d'un incident de sécurité.
- Effectuez régulièrement un inventaire du personnel ayant un accès physique aux dispositifs de contrôle et supprimez rapidement tout accès inapproprié identifié lors de ces contrôles.
- Pensez à la sécurité physique du câblage lorsque des protocoles non sécurisés tels que Modbus TCP sont utilisés.

Informations Générales

- L'UPS reconnaît jusqu'à 10 blocs-batteries externes (XLBP) connectés à l'UPS.
REMARQUE: Pour chaque XLBP ajoutée, le temps de recharge augmentera.
- Les numéros de modèle et de série se trouvent sur une étiquette du couvercle supérieur. Sur certains modèles, une étiquette supplémentaire est située sur le châssis, sous le cache avant.
- Recyclez toujours les RBMs usagées.
- Recyclez les matériaux de l'emballage ou conservez-les afin de les réutiliser.

Avertissement de Fréquence Radioélectrique de Type FCC Classe A

REMARQUE: Applicable uniquement aux modèles SRTL5KRM2UT et SRTL5KRM2UT-HW.

Cet équipement a été testé et reconnu conforme aux normes définies pour les appareils électroniques de Classe A, conformément à la Section 15 du règlement FCC. Ces normes sont définies pour assurer une protection raisonnable contre toute interférence néfaste lorsque l'appareil fonctionne dans un environnement commercial. Cet équipement génère, utilise et peut émettre une énergie de fréquence radioélectrique. S'il n'est pas installé et utilisé conformément au guide d'utilisation, il peut donc causer des brouillages préjudiciables des communications radio. L'utilisation de cet équipement en secteur résidentiel est susceptible de provoquer des brouillages préjudiciables; dans ce cas, l'utilisateur devra corriger ces brouillages à ses frais.

Avertissement sur les Fréquences Radioélectriques

REMARQUE: Applicable uniquement aux modèles SRTL5KRM2UI et SRTL5KRM2UI-HW.

AVERTISSEMENT: Il s'agit d'un produit UPS de catégorie C2. Dans un milieu résidentiel, ce produit peut causer de l'interférence radio qui nécessiterait des mesures additionnelles par l'utilisateur.

Attention VCCI-A

REMARQUE: Applicable uniquement aux modèles SRTL5KRM2UJ et SRTL5KRM2UJ-HW.

この装置は、クラスA機器です。この装置を住宅環境で使用すると電波妨害を引き起こすことがあります。この場合には使用者が適切な対策を講ずるよう要求されることがあります。

VCCI-A

501115

Contenu de L'emballage

Inspectez le contenu du paquet à sa réception. Informez le transporteur et le revendeur si vous constatez des dommages sur l'unité.

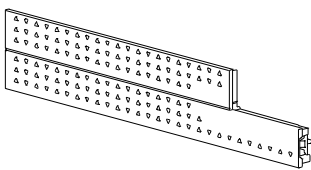
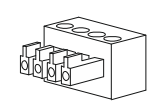
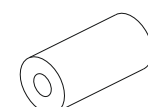
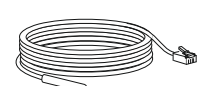
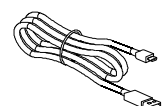
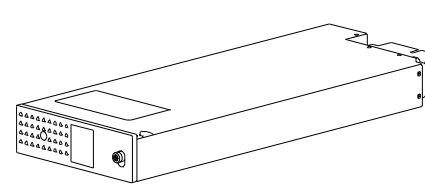
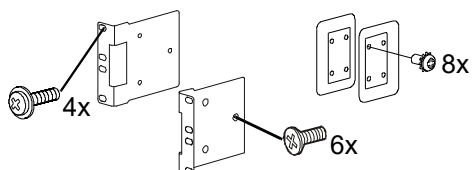
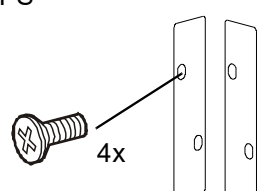
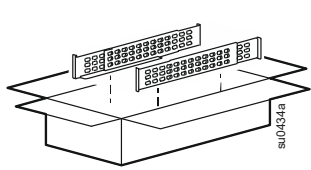
Inclus avec tous les modèles	
Panneau avant 	Borne Arrêt d'urgence EPO  Perle en Ferrite  Sonde de température  Câble USB 
Module de batteries 	<ul style="list-style-type: none"> • 1 paire de taquets • 8 Vis à tête cylindrique pour fixer le taquet à l'onduleur (UPS) • 1 paire de supports de montage en rack • 6 vis à tête plate pour fixer les supports de montage de baie à l'UPS • 4 vis décoratives pour fixer les supports de montage de baie aux rails 
	<ul style="list-style-type: none"> • 1 paires de support stabilisateurs • 4 vis à tête plate pour fixer les supports de stabilisation de tour à l'UPS 
	Kit de rails avec les instructions et le matériel pour l'installation des rails dans une rack. 

Inclus uniquement avec SRTL5KRM2UI

2 cordons d'alimentation de sortie:

- 1,2 m de longueur - 1x
- 2 m de longueur - 1x

REMARQUE: Ces cordons d'alimentation ne doivent être utilisés que pour connecter la charge à l'UPS. Ne devez pas utiliser ces cordons d'alimentation pour d'autres connexions.

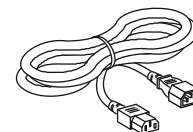

Inclus avec SRTL5KRM2UI/SRTL5KRM2UI-HW/SRTL5KRM2UJ-HW/SRTL5KRM2UT-HW

Anti-traction

- 1x avec SRTL5KRM2UI/SRTL5KRM2UT-HW/SRTL5KRM2UJ-HW
- 2x avec SRTL5KRM2UI-HW

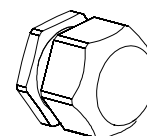

Caractéristiques

Pour des caractéristiques supplémentaires reportez-vous au site Web, www.apc.com.

Environnement

Température	Fonctionnement	0 à 40 °C (32 à 104 °F)
	Stockage	-15 à 45 °C (5 à 113 °F)
Altitude Maximum	Fonctionnement	0 - 3 000 m (0 - 10 000 ft)
	Stockage	0 - 15 000 m (50 000 ft)
Humidité		0% à 95% d'humidité relative, sans condensation
Code de Protection Internationale		IP20
Degré de Pollution[†]		PD2
REMARQUES:		
<ul style="list-style-type: none"> Rechargez les modules de batterie (RBM) dès leur réception / première installation et au moins une fois tous les neuf mois pendant leur stockage ou lorsqu'ils ne sont pas utilisés. Les facteurs environnementaux influencent la durée de vie des batteries. Sa durée de vie est réduite en cas de températures élevées, de forte humidité, d'une mauvaise alimentation secteur ou de décharges fréquentes de courte durée. 		

[†]Applicable uniquement aux modèles SRTL5KRM2UI et SRTL5KRM2UI-HW.

Physiques

REMARQUE: L'UPS est lourd. Respectez toutes les consignes de levage.

	SRTL5KRM2UT SRTL5KRM2UT-HW SRTL5KRM2UJ SRTL5KRM2UJ-HW	SRTL5KRM2UI SRTL5KRM2UI-HW
Poids de l'appareil sans emballage (environ)	30 kg (66,14 lb)	27,2 kg (60 lb)
Poids de l'appareil, avec emballage (environ)	41 kg (90,40 lb)	38,5 kg (84,88 lb)
Dimensions de l'appareil, sans emballage Hauteur x Largeur x Profondeur	86 x 432 x 795 [†] mm (3,4 x 19 x 31,3 in)	
Dimensions de l'appareil, avec emballage Hauteur x Largeur x Profondeur	392 x 585 x 984 mm (15,43 x 23,03 x 38,74 in)	

[†] Comprend le diamètre du câble recommandé et la décharge de traction fournie pour les modèles SRTL5KRM2UI et SRTL5KRM2UI-HW.

Batterie

Type de batterie	Lithium-Ion
Module de batterie de remplacement Cet UPS est doté de modules de batterie échangeables. Veuillez consulter le guide de remplacement des batteries approprié pour des instructions sur leur installation. Pour des informations sur le remplacement des batteries, contactez votre distributeur ou consultez le site Web www.apc.com .	SRYLBM
Nombre de module de batteries Module de batteries Tension Capacité nominale en Ah	1 180 V 4 Ah par module de batterie Utile: 2,47 Ah

Module de batteries	UPS	XLBP
SRYLBM	SRTL5KRM2UI SRTL5KRM2UI-HW SRTL5KRM2UT SRTL5KRM2UT-HW	SRTL180RM2UBP
	SRTL5KRM2UJ SRTL5KRM2UJ-HW	SRTL180RM2UBPJ

REMARQUE: Si le bloc de batterie est fonctionnel et que la communication est activée, le voyant **d'état du module de batterie** (LED) sur le panneau avant du bloc de batterie s'allume en Vert sinon le voyant rouge s'allume.

Électrique

ATTENTION: Pour réduire le risque d'incendie, branchez l'onduleur (UPS) uniquement à un circuit muni de la protection maximale recommandée contre les surintensités du circuit de dérivation, conformément au Code national de l'électricité, ANSI/NFPA 70 et au Code canadien de l'électricité, Partie I, C22.1.

Modèle	Notation		Courant Nominal de Surintensité du Circuit de Dérivation/Courant Nominal du Disjoncteur du Bâtiment (CB) †
	En ligne	Mode Vert	
SRTL5KRM2UI SRTL5KRM2UI-HW	5 kVA / 5 kW	5 kVA	40 A
SRTL5KRM2UT SRTL5KRM2UT-HW	208 V 4,9 kVA / 4,9 kW 240 V 5 kVA / 5 kW	4,9 kVA 5 kVA	30 A
SRTL5KRM2UJ SRTL5KRM2UJ-HW	5 kVA / 4,6 kW	5 kVA	

† Si vous avez l'intention d'installer un disjoncteur différentiel de protection contre les fuites à la terre (ELCB) à la place, contactez le service clientèle de Schneider Electric pour connaître la puissance de l'ELCB.

REMARQUE: Les caractéristiques suivantes sont applicables uniquement au modèle SRTL5KRM2UI et SRTL5KRM2UI-HW.

Catégorie de Surtension	OVC II
Système de distribution d'énergie du réseau électrique applicable	Système d'alimentation TN
Norme Applicable	IEC 62040-1 / UL1778

Sortie

Modèle	SRTL5KRM2UI SRTL5KRM2UI-HW	SRTL5KRM2UT SRTL5KRM2UT-HW	SRTL5KRM2UJ SRTL5KRM2UJ-HW
Fréquence de Sortie	50/60 Hz \pm 3 Hz		
Tension de Sortie Nominale	220/230/240 VAC	208/240 VAC	200 VAC



Entrée

Modèle	SRTL5KRM2UI SRTL5KRM2UI-HW	SRTL5KRM2UT SRTL5KRM2UT-HW	SRTL5KRM2UJ SRTL5KRM2UJ-HW
Fréquence D'entrée	40 à 70 Hz \pm 0,1 Hz		
Tension D'entrée Nominale	220/230/240 VAC	208/240 VAC	200 VAC

Câblage**Connexions D'entrée**

SRTL5KRM2UI SRTL5KRM2UI-HW	Connectez les câbles aux bornes Ligne (L), Neutre (N), de mise à la  terre de protection
-------------------------------	---

Connexions de Sortie

SRTL5KRM2UT-HW SRTL5KRM2UJ-HW	Connectez les câbles aux bornes Ligne1 (L1), Ligne2 (L2), et de mise à  la terre.
SRTL5KRM2UI-HW	Connectez les câbles aux bornes Ligne (L), Neutre (N), et de mise à  la terre.

Taille du Câble

Modèle	Entrée taille du câble, (typique)	Sortie taille du câble, (typique)
SRTL5KRM2UI SRTL5KRM2UI-HW	6 mm ²	6 mm ²
SRTL5KRM2UT-HW SRTL5KRM2UJ-HW	L6-30 [†]	

[†] Les cordons d'alimentation L6-30 sont intégrés.

Installation Montage en Rack

Veillez consulter le Guide d'installation du Kit de Rails pour des instructions sur l'installation de ceux-ci.

REMARQUE: Assurez-vous de monter l'UPS dans un rack d'une profondeur minimale de 1070 mm.

⚠ ATTENTION

RISQUE DE CHUTE DE L'ÉQUIPEMENT

- Cet équipement est lourd. Afin d'assurer la sécurité, adaptez systématiquement le mode de levage au poids de l'équipement.
- Utilisez toujours le nombre recommandé de vis pour fixer solidement les supports sur l'UPS.
- Utilisez toujours le nombre recommandé de vis et d'écrous cage pour fixer solidement l'UPS sur le rack.
- Installez toujours l'UPS dans la partie inférieure du rack.
- Installez toujours le bloc-batterie externe dans la partie inférieure de l'UPS dans la rack.
- Positionnez la rack dans l'emplacement où l'équipement sera utilisé.
- Ne déplacez pas le rack après l'installation de l'UPS.

Le non-respect de cette consigne peut entraîner des dommages matériels et des blessures mineures à modérées.

- ❶ Installez les taquets et les supports de montage en rack sur l'UPS à l'aide des vis fournies.

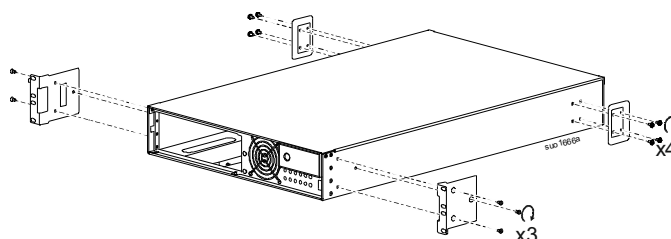

- ❷ Soulevez l'UPS et faites-le glisser dans le boîtier de la rack.

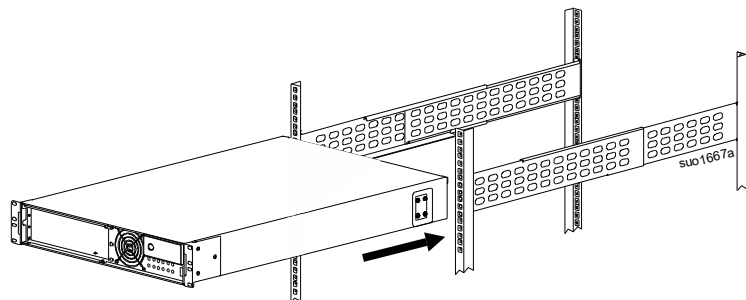

- ❸ Fixez l'UPS à la baie à l'aide des vis fournies.

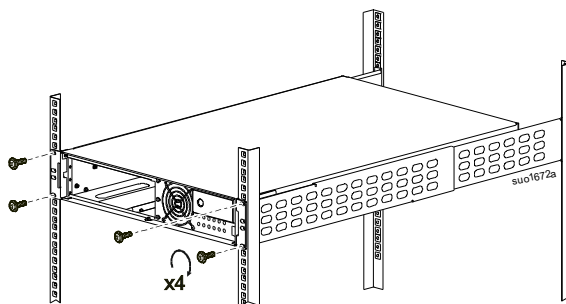

- 4
1. Faites glisser le module de batterie jusqu'à ce qu'il soit complètement inséré dans l'UPS.
 2. Appuyez sur la vis à oreilles jusqu'à ce qu'elle s'enclenche et tournez-la dans le sens horaire pour verrouiller la batterie et permettre la communication avec la batterie.
- REMARQUE:** Si la vis à ailettes ne s'enclenche pas, poussez le module de batterie plus loin dans l'UPS jusqu'à ce qu'il soit complètement inséré.

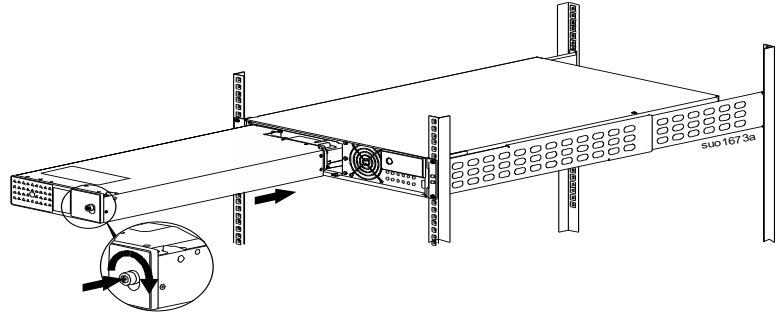

- 5
- Tournez l'interrupteur de mise en BATTERIE MARCHÉ/ARRÊT (BATTERY ON/OFF) dans le sens antihoraire pour mettre en marche le module de batterie.

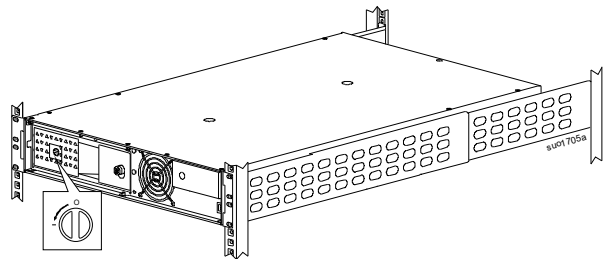

- 6
- Installez le panneau.

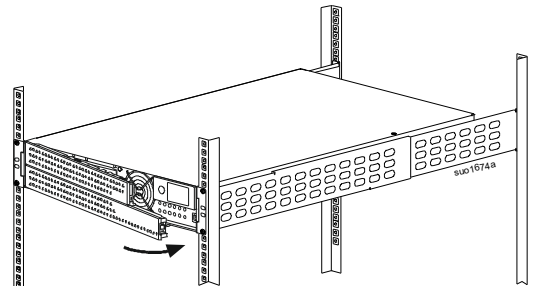

Installation en Tour

⚠ ATTENTION

RISQUE DE CHUTE DE L'ÉQUIPEMENT

- Cet équipement est lourd.
- Afin d'assurer la sécurité, adaptez systématiquement le mode de levage au poids de l'équipement.

Le non-respect de cette consigne peut entraîner des dommages matériels et des blessures mineures à modérées.

- ❶ Installez les supports de stabilisation.

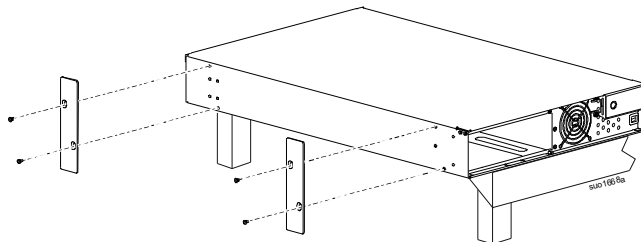

- ❷ Retournez l'UPS à l'endroit.

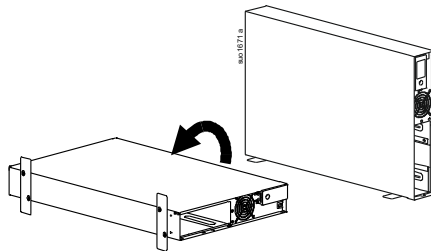

- ❸
1. Faites glisser le module de batteries jusqu'à ce qu'il soit complètement inséré dans l'UPS.
 2. Appuyez sur la vis à oreilles jusqu'à ce qu'elle s'enclenche et tournez-la dans le sens horaire pour verrouiller la batterie et permettre la communication avec la batterie.

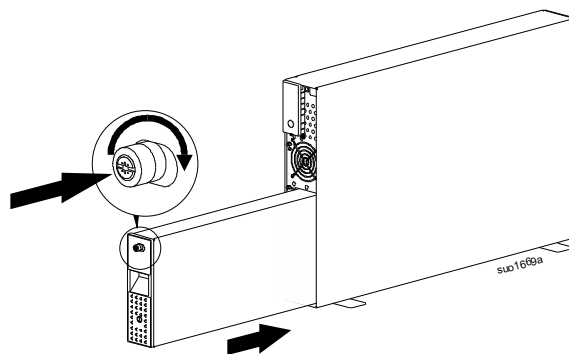

REMARQUE: Si la vis à ailettes ne s'enclenche pas, poussez le module de batteries plus loin dans l'UPS jusqu'à ce qu'il soit complètement inséré.

- ❹ Tournez l'interrupteur de mise en BATTERIE MARCHÉ/ARRÊT (BATTERY ON/OFF) dans le sens antihoraire pour mettre en marche le module de batterie.

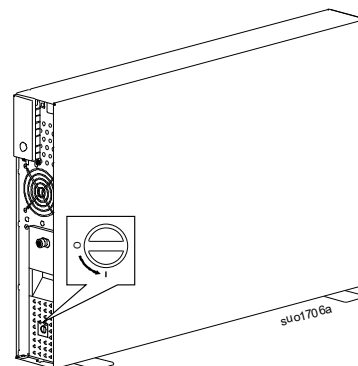

5 Installez le panneau.

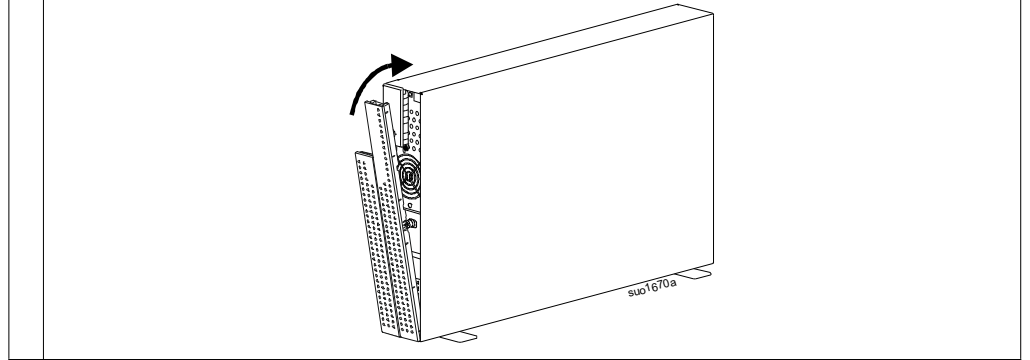

Fonctions du panneau avant

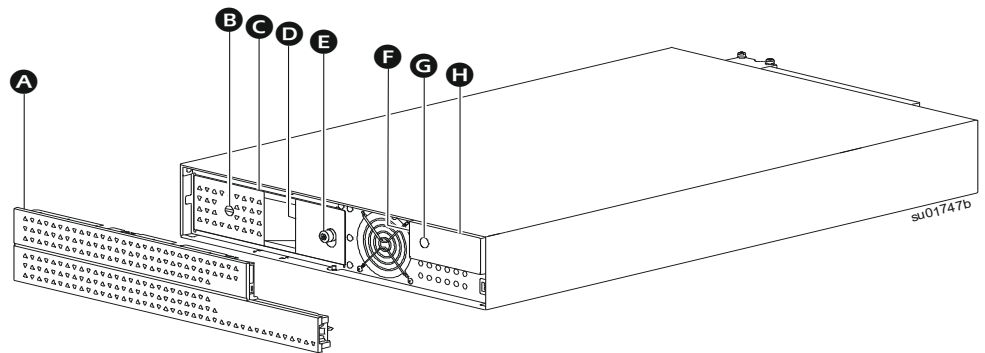

A	Panneau
B	Mise en BATTERIE MARCHÉ/ARRÊT (BATTERY ON/OFF) interrupteur
C	LED d'état de la batterie (située derrière la poignée de la batterie)
D	Indicateur LED d'état de l'UPS (situé sur la paroi latérale de l'écran LCD)
E	Vis à oreilles
F	Module de batteries
G	MISE SOUS TENSION (POWER ON) Bouton
H	Affichage LCD

Fonctions du panneau arrière

REMARQUES:

Reportez-vous au tableau «Clé pour identifier les caractéristiques du panneau arrière» à la page 15, qui fournit un code pour les numéros de légende des graphiques du panneau arrière décrits dans ce manuel.

Les d'illustrations sont uniquement à servir de référence. Les caractéristiques réelles du panneau arrière peuvent varier en fonction du modèle.

SRTL5KRM2UI

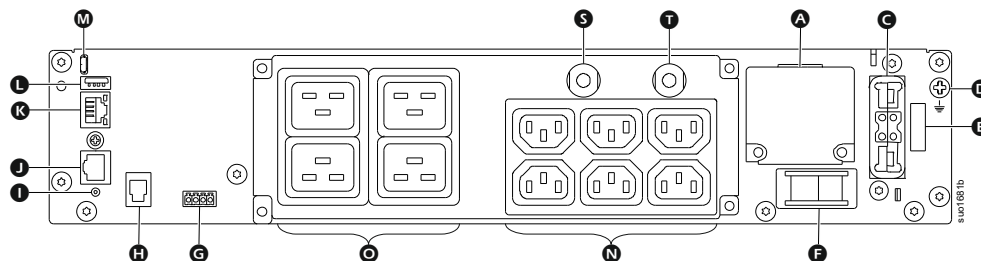

SRTL5KRM2UT

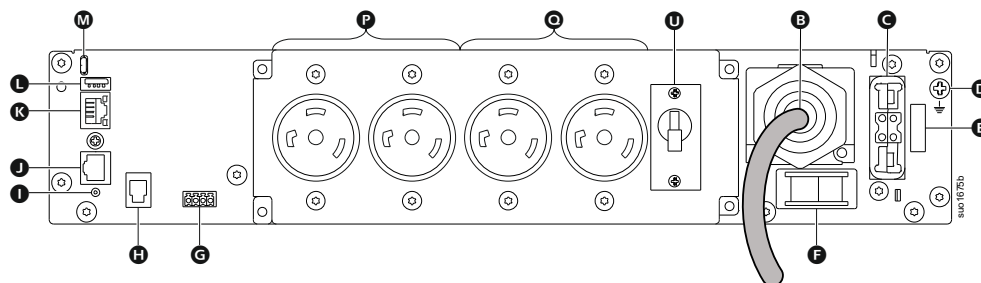

SRTL5KRM2UJ

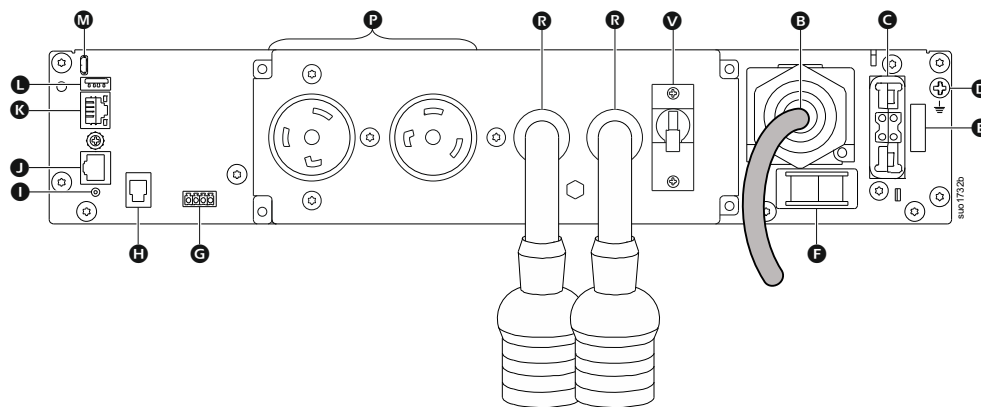

SRTL5KRM2UT-HW/SRTL5KRM2UJ-HW

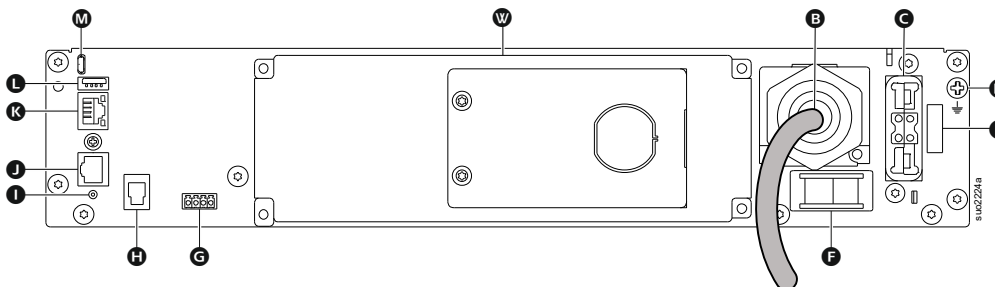

SRTL5KRM2UI-HW

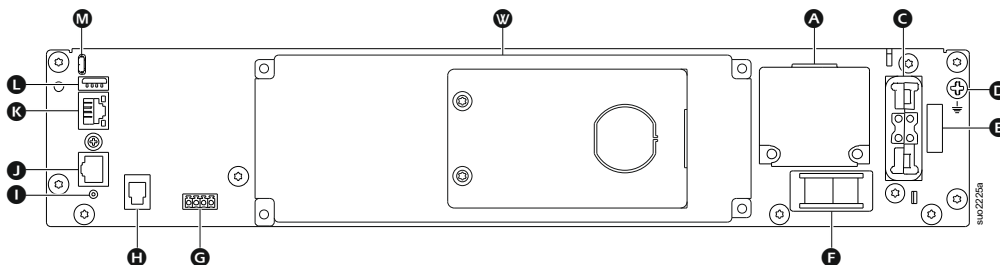

Clé pour identifier les caractéristiques du panneau arrière

A	Câblage d'entrée Boîte à bornes	Câbler l'entrée secteur.
B	AC d'entrée cordon d'alimentation	Raccordez le cordon d'alimentation au AC.
C	Prise pour bloc de batterie externe	Raccordez une ou plusieurs blocs de batteries externes pour prolonger l'autonomie. L'onduleur (UPS) peut prendre en charge jusqu'à 10 blocs-batteries externes.
D	Mise à la terre du châssis	Pour la mise à la terre du XLBP.
E	Interrupteur de Verrouillage de Sécurité	Interrupteur d'activation/désactivation de la batterie.
F	Commutateur System Enable	Interrupteur d'activation/désactivation du système.
G	Borne d'arrêt d'urgence (EPO)	Borne d'arrêt d'urgence (EPO) permet à l'utilisateur de connecter l'onduleur (UPS) au système central d'arrêt d'urgence (EPO).
H	Port de communication du bloc-batterie externe	Communication entre le bloc-batterie externe (XLBP) et l'onduleur (UPS).
I	Bouton RESET (RÉINITIALISATION)	Utilisez ce commutateur pour réinitialiser l'interface de gestion du réseau.
J	Port I/O universel	Pour la connexion, utiliser: <ul style="list-style-type: none"> • La sonde de température AP9335T (fournie) • La sonde de température/humidité AP9335TH (non fournie) • Carte d'entrée/sortie de relais AP9810 (non fournie)
K	Port réseau	Utilisez le port Réseau pour relier l'onduleur (UPS) au réseau. REMARQUE: Utilisez un câble blindé pour cette connexion.
L	Port USB hôte	Pour une clé USB.
M	Port console	Utilisez le port de console pour configurer les fonctions de gestion réseau.
N	Prise IEC C13	Branchez les appareils électroniques à ces prises.
O	Prise IEC C19	
P	Prises L6-30R	
Q	Prises L6-20R	
R	Raccord flexible avec prises L6-20R	

Ⓢ	Disjoncteur de sortie 16 A pour les prises IEC C19	Protège les prises en cas de surcharge. La charge connectée doit être inférieure à la capacité du disjoncteur.
†	Disjoncteur de sortie 10 A pour les prises IEC C13	
Ⓣ	Disjoncteur de sortie 20 A pour les prises L6-20R	
Ⓥ	Disjoncteur de sortie 20 A pour raccord flexible avec prises L6-20R	
Ⓦ	Câblage d'Sortie Boîte à bornes	Connectez les appareils électroniques câblés.

Câblage

⚠ ATTENTION

RISQUE DE CHOC ÉLECTRIQUE

- Respectez la réglementation nationale et locale relative aux installations électriques.
- Utilisez un ou plusieurs serre-câbles à enclenchement.
- L'onduleur (UPS) doit être câblé dans une ligne d'alimentation dotée d'un disjoncteur à la puissance nominale telle que spécifiée dans les tableaux ci-dessous.
- Le câblage doit être réalisé par un électricien qualifié.
- Le gabarit de câble réel doit être conforme à la capacité d'ampères requise et aux codes électriques locaux et nationaux.
- Déconnectez le disjoncteur d'entrée secteur avant d'installer ou d'entretenir l'UPS.
- Déconnectez les batteries internes et externes avant d'installer ou d'entretenir l'UPS.
- L'onduleur (UPS) contient des batteries internes et externes et peut donc présenter un risque de choc électrique même lorsqu'il est débranché de d'alimentation secteur.
- Les prises des UPS peuvent être alimentées à distance.
- Déconnectez l'équipement de l'onduleur (UPS) avant l'entretien de matériel.
- N'utilisez pas l'onduleur (UPS) comme déconnexion de sécurité.
- Couple de vis recommandé pour la borne d'entrée: 16 lbf-in (2 Nm).

Le non-respect de ces instructions peut endommager l'équipement ou entraîner des blessures légères ou modérées.

Spécifications de Câblage

Modèle	Tension D'entrée	Intensité nominale du courant d'entrée	Disjoncteur d'entrée externe, (standard)	Entrée taille du câble, typique†
SRTL5KRM2UI SRTL5KRM2UI-HW	220/230/240 V	27 A	40 A / bipolaire	Se référer à «Taille du Câble» à la page 9 pour plus de détails.
SRTL5KRM2UT SRTL5KRM2UT-HW	208/240 V	24 A	30 A / bipolaire	
SRTL5KRM2UJ SRTL5KRM2UJ-HW	200 V	24 A	30 A / bipolaire	

† Les cordons d'alimentation L6-30 sont intégrés.

Câblage D'entrée

REMARQUE: Applicable uniquement aux SRTL5KRM2UI et SRTL5KRM2UI-HW.

Connexions

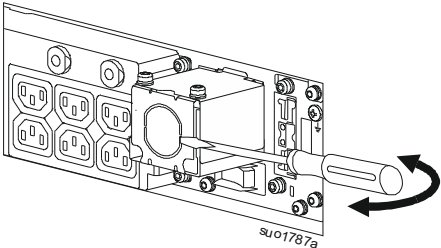
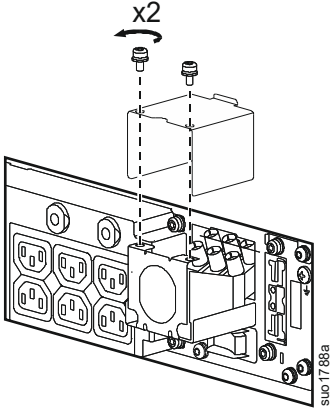
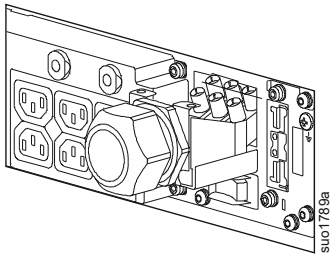
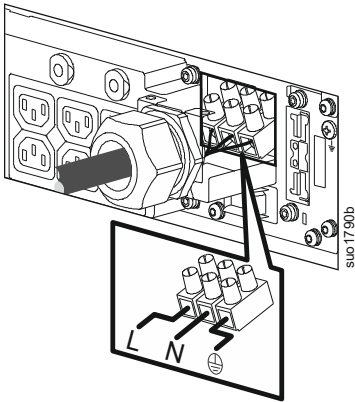
<p>SRTL5KRM2UI SRTL5KRM2UI-HW</p>	<p>Se référer à «Connexions D'entrée» à la page 9 pour plus de détails.</p>
<p>1 Repérez la boîte d'entrée de câblage.</p>	<p>2 Retirez la débouchure.</p>  <p style="text-align: right;"><small>su01787a</small></p>
<p>3 Localisez les vis qui fixent le couvercle de la boîte d'entrée du câble et retirez-les.</p>	 <p style="text-align: right;"><small>su01788a</small></p>
<p>4 Installez le serre-câble à enclenchement sur le boîtier d'entrée du câble.</p>	 <p style="text-align: right;"><small>su01789a</small></p>
<p>5 Insérez le câble d'entrée à travers le serre-câble à enclenchement et connectez fermement les câbles aux bornes d'entrée. REMARQUE: Couple de serrage: 17 lbf-in (2 Nm).</p>	 <p style="text-align: right;"><small>su01790b</small></p>

Câblage de sortie

REMARQUE: Applicable uniquement aux modèles SRTL5KRM2UT-HW, SRTL5KRM2UI-HW, et SRTL5KRM2UJ-HW.

Modèle	Section du câble, typique
SRTL5KRM2UI-HW	Se référer à «Taille du Câble» à la page 9 pour plus de détails.
SRTL5KRM2UT-HW	
SRTL5KRM2UJ-HW	

Connexions

Modèle	Section du câble, typique
SRTL5KRM2UT-HW	Se référer à «Connexions de Sortie» à la page 9 pour plus de détails.
SRTL5KRM2UJ-HW	
SRTL5KRM2UI-HW	

REMARQUE: SRTL5KRM2UI-HW a été utilisé à des fins d'illustration. La procédure est identique pour les modèles SRTL5KRM2UT-HW et SRTL5KRM2UJ-HW.

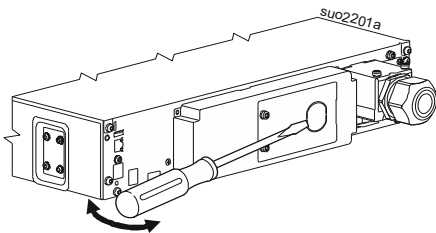
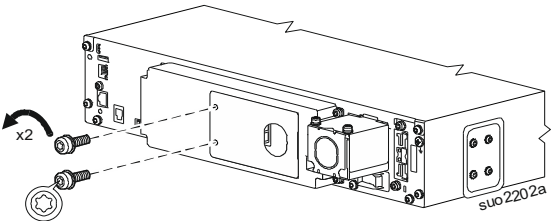
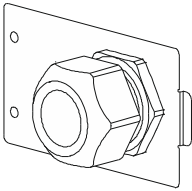
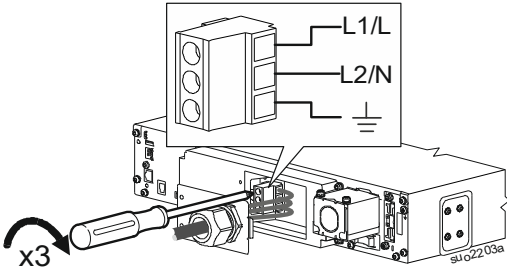
<p>1 Retirez la débouchure.</p>	
<p>2 Repérez les vis qui fixent le couvercle du PDU et desserrez-les à l'aide d'un embout de tournevis Torx® T20.</p>	
<p>3 Installez la décharge de traction (non fournie) sur le couvercle du PDU.</p> <p>REMARQUE: La décharge de traction recommandée est la M4844 fabriquée par Heyco ou un équivalent.</p>	
<p>4 Insérez le fil dans le dispositif anti-traction et fixez les fils aux bornes.</p> <p>REMARQUES: Assurez-vous de connecter le câble Line1/Line à la borne supérieure; le câble Line2/Neutral à la borne centrale; et le câble de mise à la terre à la borne inférieure.</p> <p>Couple de serrage: 17 lbf-in (2 Nm).</p>	

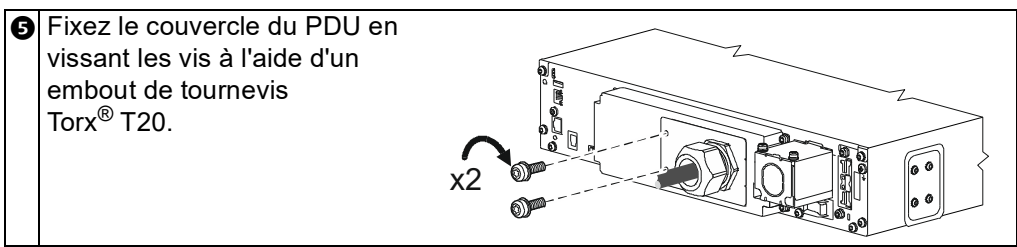

Configuration de l'UPS

Connexion de la fonction de mise hors tension d'urgence

Installez une perle en ferrite

La perle en ferrite fournie doit être installée entre le bornier de l'EPO et le commutateur EPO.

REMARQUE: Veillez à ce que deux (2) tours de fil soient enroulés sur la perle de ferrite.

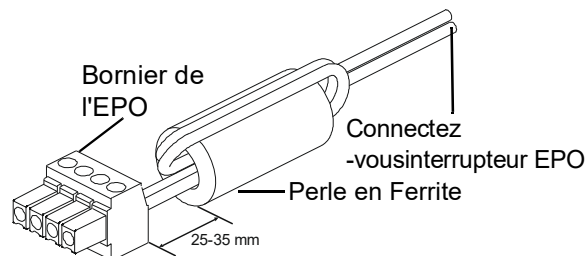

Contacts normalement ouverts

1. Si les contacts de l'interrupteur ou du relais de l'EPO sont normalement ouverts, insérez les câbles de l'interrupteur ou des contacts dans les broches 1 et 4 du bornier de l'EPO. Utilisez des câbles 16-28 AWG.
2. Serrez les vis pour fixer les fils.

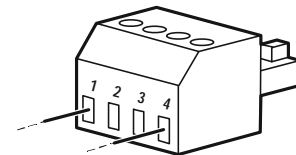

Si les contacts sont fermés, l'UPS s'éteint (OFF) et l'alimentation de l'équipement connecté est coupée.

Contacts normalement fermés

1. Si les contacts de l'interrupteur ou du relais de l'EPO sont normalement ouverts, insérez les câbles de l'interrupteur ou des contacts dans les broches 1 et 2 du bornier de l'EPO. Utilisez des câbles 16-28 AWG.
2. Insérez un fils cavalier entre les broches 1 et 4. Serrez les vis des broches 1, 2, et 4 pour fixer les fils.

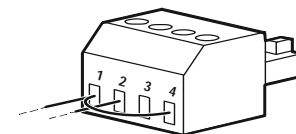

Si les contacts sont ouverts, l'UPS s'éteint et l'alimentation de l'équipement connecté est coupée.

REMARQUE: La broche 4 est la source d'alimentation du circuit de EPO et fournit quelques milliampères de 24 V d'alimentation.

Si la configuration normalement fermée (NC) de l'EPO est utilisée, le commutateur ou le relais de l'EPO doit être calibré pour des applications de circuit «sec». La puissance du contact de l'interrupteur ou du relais doit être adaptée aux applications à faible tension et à faible courant. Ceci implique normalement que les contacts soient plaqués or.

L'interface EPO est un circuit très basse tension de sécurité (SELV). Ne connectez l'interface EPO qu'à d'autres circuits SELV. L'interface EPO surveille les circuits dont le potentiel de tension n'est pas déterminé. Les circuits SELV sont contrôlés par l'intermédiaire d'un interrupteur ou d'un relais correctement isolé du secteur. Pour éviter d'endommager l'UPS, ne connectez pas l'interface EPO à un circuit autre qu'un circuit SELV.

Utilisez un des types de câble suivants pour connecter l'UPS à l'interrupteur EPO.

- CL2: Câble de classe 2 à usage général.
- CL2P: Câble de plénum pour utilisation dans les conduits, les plénums et autres espaces utilisés pour l'air ambiant.
- CL2R: Câble montant pour parcours vertical dans un vide technique vertical d'étage à étage.
- CLEX: Câble à usage limité pour habitations et chemins de câbles.
- Installation au Canada: N'utilisez que des câbles de commande à très basse tension de type ELC, certifiés CSA.
- Installation en dehors du Canada et des Etats-Unis (USA): Utilisez un câble basse tension standard conforme aux réglementations nationales et locales.

Configurer les prises principales

Pour utiliser les fonctions des prises principales, utilisez les menus **Avancés (Advanced)** de l'interface d'affichage et accédez à: **Menu principal > Configuration > Prise principale (Main Menu > Configuration > Main Outlet).**

L'interface D'affichage de l'LCD

A Touche MENU	
B Icones d'état de la batterie	
C Icône de charge de la batterie	
D Icône de mode vert	
E Icônes des modes de fonctionnement	
F Touche HAUT (UP)	
G Groupe de prises de courant commutées1 (SOG1)	
H Groupe de prises de courant commutées2 (SOG2)	
I Touche BAS (DOWN)	
J Groupe de prises de courant commutées3 (SOG3)	
K Icône Muet	
L Icône de chargement	
M Touche OK	
P Bouton D'ALIMENTATION (POWER) avec voyant (LED)	<ul style="list-style-type: none"> • Appuyez sur cette bouton pour allumer l'UPS quand il est éteint. • Une brève appuyez sur la bouton permet d'afficher le menu de contrôle. Suivez les instructions à l'écran pour <i>allumer/éteindre</i> l'UPS immédiatement ou après un délai. <p>Les indications d'illumination des bouton sont identiques à celles du Voyant d'état (LED).</p>
Q Information d'état de l'onduleur (UPS)	
R Voyant d'état (situé sur le côté de l'interface d'affichage de l'UPS)	<ul style="list-style-type: none"> • Éteint: La sortie de l'UPS est désactivée. • Vert plein: l'UPS est en mode en ligne. • Rouge, clignote toutes les 2 secondes: L'UPS est en mode en ligne et la batterie est déconnectée. • Ambre plein: l'UPS est en mode batterie. • Rouge plein: L'UPS a détecté une erreur interne.

Rotation de l'interface D'affichage LCD

L'orientation de l'interface d'affichage LCD est ajustée automatiquement en fonction de l'orientation de l'UPS.

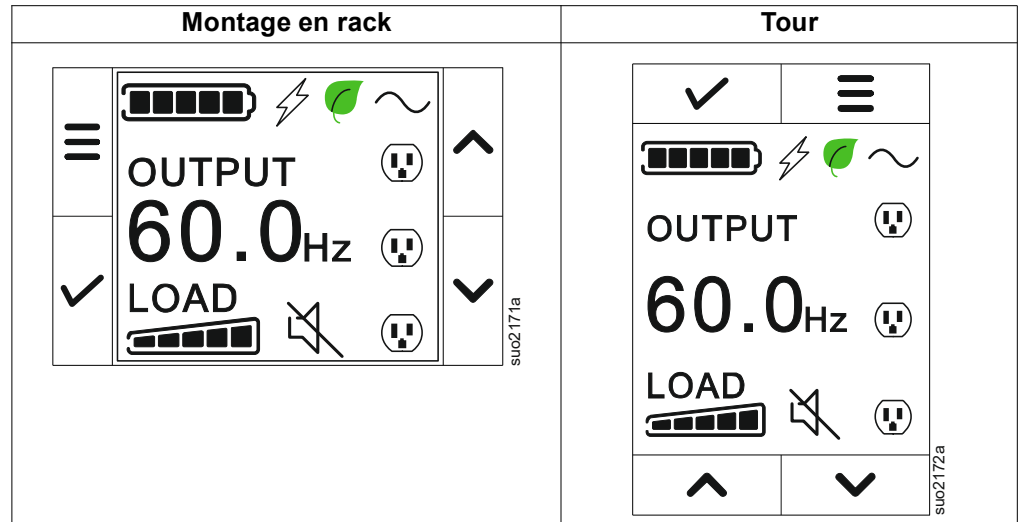

Fonctionnement de l'interface D'affichage de l'LCD

L'interface d'affichage de l'LCD est une interface à écran tactile.

Touchez l'icône pour activer la fonction clé.

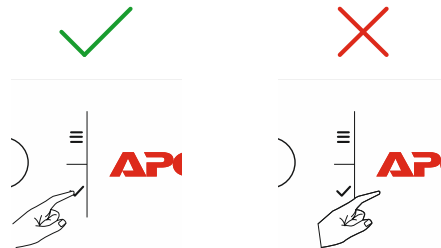

Utilisez les boutons HAUT/BAS (UP/DOWN) pour faire défiler les options. Appuyez sur le bouton OK pour accepter l'option sélectionnée. Appuyez sur ÉCHAP (ESC) pour retourner au menu précédent.

Information d'état de l'onduleur (UPS)

Le champ d'information d'état fournit des informations clés sur l'état de l'onduleur (UPS).









Le menu **Standard** permettra à l'utilisateur de sélectionner un des quatre écrans ci-dessous. Utilisez les boutons HAUT/BAS (UP/DOWN) pour faire défiler les options écrans.

Le menu **Avancé (Advanced)** fera défiler automatiquement les quatre écrans.

- Tension D'entrée
- Tension de Sortie
- Fréquence de Sortie
- Temps D'exécution

Si un événement UPS survient, les mises à jour d'état seront affichées pour définir l'événement ou la condition qui s'est produite.

L'écran d'affichage devient orange pour indiquer un avertissement et rouge pour indiquer une alerte selon la sévérité de l'événement ou de la condition.

Les icônes sur l'écran de l'interface d'affichage LCD peut varier en fonction de la version du micrologiciel installé.	
	 Icône de chargement: Le pourcentage approximatif de la capacité de charge est indiqué par le nombre de sections de barre de charge illuminées. Chaque barre représente en moyenne 16% de la capacité de charge.
	 Icône muet: Indique que l'alarme est désactivée/muette.
 Icônes des modes de fonctionnement	
	 Mode En-Ligne: L'onduleur (UPS) alimente l'équipement connecté directement avec du courant secteur contrôlé.
	 Mode de Dérivation: En mode Dérivation , l'équipement connecté recevra du courant de secteur tant que la tension et la fréquence d'entrée se trouvent dans les limites configurées.
	 Mode Vert: En mode Vert , l'appareil connecté sera directement alimenté par le secteur. Si une coupure de l'alimentation secteur se produit, une interruption de courant à la charge allant (jusqu'à 10 ms) surviendra pendant que l'UPS basculera sur le mode En-Ligne ou Batterie . Lorsque le mode Vert est activé, il faut prendre en , considération les appareils susceptibles d'être sensibles à des variations d'alimentation.
	 Mode batterie: L'onduleur (UPS) alimente les équipements connectés directement avec le courant de la batterie.
	 Sortie de l'onduleur (UPS) désactivée: L'onduleur (UPS) alimente l'équipement connecté par batterie.
 Icones D'état de la Batterie	
	 État de Charge de la Batterie: Indique l'état de charge de la batterie. Chaque barre lumineuse représente environ 20% de charge.
	 Charge de la Batterie en Pours: Indique que la batterie est en cours de chargement.

Présentation du menu

L'interface d'affichage LCD comporte des écrans de menus **Standard** et **Avancés (Advanced)**. Les préférences des sélections de menu **Standard** ou **Avancé (Advanced)** sont définies lors de l'installation initiale et peuvent être modifiées à tout moment à partir du menu de **Configuration**.

Les menus **Standard** sont les plus couramment utilisés pour l'onduleur (UPS).

Les menus **Avancés (Advanced)** fournissent des options supplémentaires.

Remarque: Les écrans actuels du menu peuvent varier selon le modèle et la version du micrologiciel.

Remplacement de la Batterie UPS

⚠ ATTENTION

RISQUE DE DOMMAGES MATERIELS OU CORPORELS

- Cet équipement est lourd. Afin d'assurer la sécurité, adaptez systématiquement le mode de levage au poids de l'équipement.
- Veillez à tenir le module de batterie des deux mains tout en le faisant glisser vers l'intérieur et l'extérieur.
- Respectez tous les règlements nationaux et locaux relatifs aux installations électriques.
- Utilisez la poignée située sur la face avant du module de batterie pour faire glisser les modules de batterie vers l'intérieur et l'extérieur.
- N'utilisez pas la poignée pour soulever ou porter le module de batteries.

Le non-respect de ces instructions peut endommager l'équipement ou entraîner des blessures légères ou modérées.

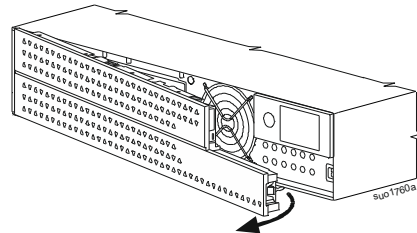
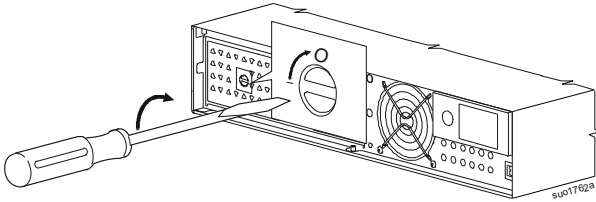
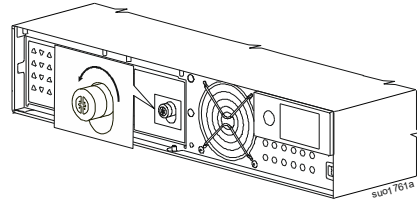
❶	Enlevez le panneau avant.	
❷	Tournez le commutateur de la BATTERIE ON/OFF (BATTERY ON/OFF) dans le sens <i>des aiguilles d'une montre</i> , à l'aide d'un tournevis, pour mettre à l'arrêt la batterie.	
❸	Tournez la vis à oreilles dans le sens inverse des aiguilles d'une montre pour déverrouiller le module de batterie.	

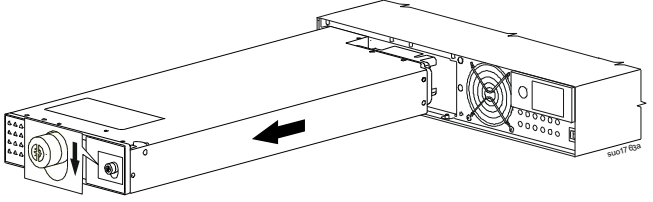
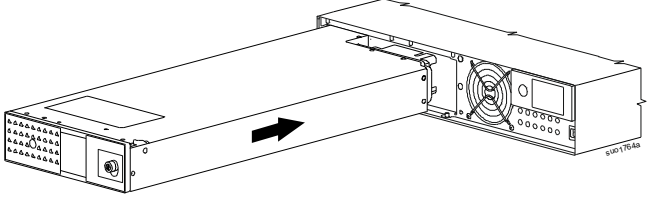
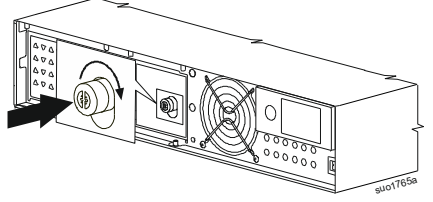
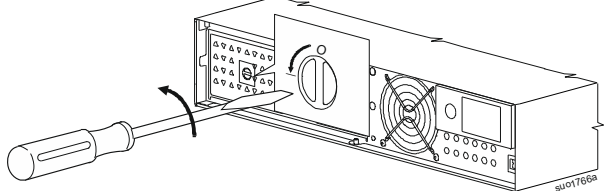
<p>4 Poussez et maintenez la vis à oreilles vers le bas et faites glisser le module de la batterie. REMARQUE: Tenez bien le module de batterie avec les deux mains lorsque vous le faites glisser vers l'extérieur.</p>	
<p>5 Faire glisser le module de batterie de remplacement dans l'UPS ou le XLBP jusqu'à ce qu'il soit verrouillé en position. REMARQUE: Tenez bien le module de batterie avec les deux mains lorsque vous le faites glisser vers l'intérieur.</p>	
<p>6 Appuyez sur la vis à oreilles jusqu'à ce qu'elle s'engage et tournez-la dans le sens des aiguilles d'une montre pour verrouiller la batterie.</p>	
<p>7 Tournez l'interrupteur de la BATTERIE ON/OFF (BATTERY ON/OFF) dans le sens inverse des aiguilles d'une montre, à l'aide d'un tournevis, pour mettre en marche la batterie.</p>	

Emplacement du Code QR pour le Manuel D'opération

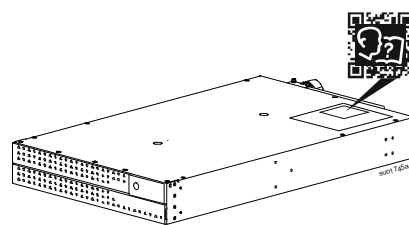

Localisez le code QR et scannez-le pour télécharger le Manuel D'opération

ENERGY STAR®



Choisissez les modèles ENERGY STAR certifiés.

Pour plus d'informations sur votre modèle spécifique, reportez-vous à notre site Web, www.apc.com.