

Smart-UPS™ X-serien 120 V likestrøm

Installasjon av ekstern batteripakke

Viktige sikkerhetsmeldinger

BEHOLD DISSE INSTRUKSJONENE - Denne manualen inneholder viktige instruksjoner som bør følges ved installering og vedlikehold av Smart-UPSen og batterier.

Les instruksjonene nøye for å bli kjent med utstyret før du installerer, bruker, reparerer eller vedlikeholder UPSen. De følgende spesialmeldingene kan komme opp underveis i denne manualen eller på utstyret for å varsle om potensielle farer, eller for å varsle om informasjon som kan oppklare eller forenkle en prosedyre.



Dette symbolet i tillegg til en "Fare"- eller "Advarsel"-sikkerhetsetikett på produktet indikerer at det er mulighet for en elektrisk fare som kan resultere i personskade dersom instruksjonene ikke blir fulgt.



Dette er symbolet for sikkerhetsvarsel. Det brukes til å varsle om mulige farer for personskader. Følg alle sikkerhetsmeldinger som følger etter dette symbolet for å unngå mulige personskader eller død.

FARE

FARE angir en farlig situasjon som vil føre til død eller alvorlig personskade hvis den ikke unngås.

ADVARSEL

ADVARSEL angir en farlig situasjon som kan føre til død eller alvorlig personskade hvis den ikke unngås.

FORSIKTIG

FORSIKTIG angir en farlig situasjon som kan føre til mindre eller moderat personskade hvis den ikke unngås.

MERKNAD

MERKNAD brukes til å gjøre oppmerksom på praksis som ikke er relatert til fysisk skade.

Retningslinjer for håndtering



<18 kg
<40 lb



18-32 kg
40-70 lb



32-55 kg
70-120 lb



>55 kg
>120 lb



Sikkerhetsinformasjon og generell informasjon

Les sikkerhetsveiledningen som følger med i pakken, før installasjon.

- Dette apparatet er kun beregnet på innendørs bruk.
- Apparatet skal ikke brukes i direkte sollys, i kontakt med væske eller i miljøer med høyt støvnivå eller høy luftfuktighet.
- Sørg for at luftventilene på de eksterne batteripakkene (XLBP-ene) ikke blokkeres. Sørg for tilstrekkelig plass til ventileringen.
- Batteriene har normalt en varighet på to til fire år. Omgivelsene påvirker batterienes levetid. Høy omgivelsestemperatur, strøm av dårlig kvalitet og hyppige og kortvarige utladninger vil redusere batterienes levetid.
- De eksterne batteripakkene skal monteres nederst i raket. UPS-enheten må monteres ovenfor de eksterne batteripakkene.

Innhold

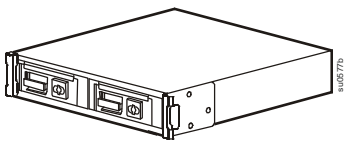

(1)

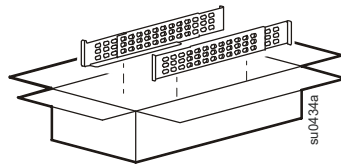

(1)



(6)



(4)



(1)

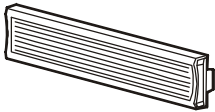

(1)



(2)



(2)

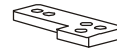

(2)

Spesifikasjoner

Ytterligere spesifikasjoner finner du på APCs hjemmeside på www.apc.com.

Miljømessige spesifikasjoner

| | | |
|-----------------------|---|---|
| Temperatur | Drift | 0° til 40° C (32° til 104° F) |
| | Oppbevaring | -15° til 45° C (5° til 113° F) lad opp UPS-batterier hver sjettede måned |
| Maksimum høyde | Drift | 3 000 m (10 000 fot) |
| | Oppbevaring | 15 000 m (50 000 fot) |
| Luftfuktighet | 0% – 95 % relativ luftfuktighet, ikke-kondenserende | |

Batteri

FORSIKTIG

FARE FOR HYDROGENSULFIDGASS OG OVERFLØDIG RØYK

- Bytt ut batteriet minst hvert femte år.
- Bytt ut batteriet umiddelbart når UPS indikerer at batteriutbytte er nødvendig.
- Bytt ut batteriet ved slutten av dets brukstid.
- Erstatt batterier med batterier av samme nummer og type som de som opprinnelig var installert i utstyret.
- Bytt batteriet omgående når UPS indikerer en overoppheting for batteriet, eller UPS intern overoppheting, eller når det er tegn på elektrolyttlekkasje. Slå av UPS-en, trekk ut støpselet fra AC-inngangen, og koble fra batteriene. Ikke bruk UPS før batteriene har vært erstattet.
- *Bytt ut alle batterimoduler (inkludert modulene i eksterne batteripakker) som er eldre enn ett år når du installerer ekstra batteripakker eller bytter ut batterimodul(er).

Dersom disse instruksjonene ikke blir fulgt, kan det oppstå skade på utstyr og mindre eller moderate skader.

*Kontakt APC av Schneider Electric verdensomspennende Kundesenter for å finne alderen på de installerte batterimodulene.

Installering

Fjern transportbrakettene

1

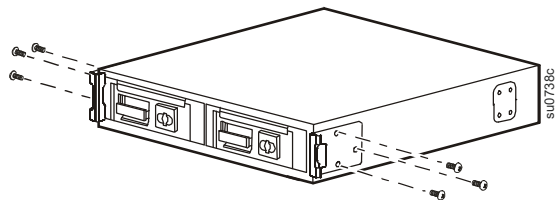

2

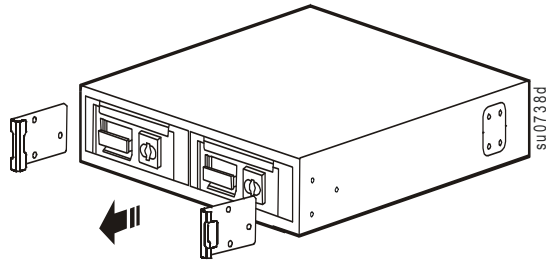

Fjern batteriet

⚠ FORSIKTIG

FARE FOR FALLENDE UTSTYR

- Hvert batteri veier 23 kg (51 lb).
- Bruk alltid trygge teknikker for løfting som er tilpasset vekten av utstyret.
- Ta ut batterimodulene før du monterer UPS-en.
- Fjern batteriene før montering i et rack.
- Bruk batterihåndtaket til å skyve batterimoduler inn og ut av UPS-en.
- Ikke bruk håndtaket på batterimodulen til å løfte eller bære batterimodulen.

Hvis disse instruksjonene ikke følges kan det føre til fare på utstyret og mindre eller moderat personskaade.

1

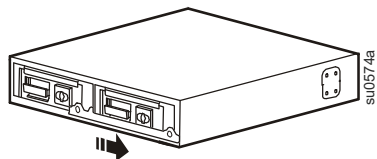

2

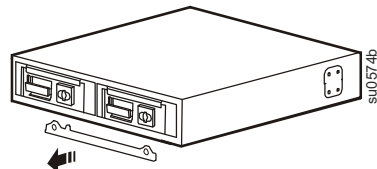

3

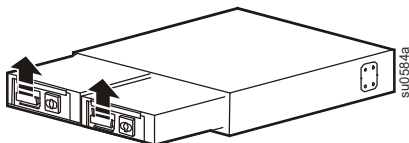

4

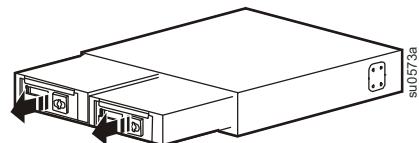

Installasjon i fire-søylers rack

Brakettene for montering i rack kan være forskjellige for de ulike modellene.

1

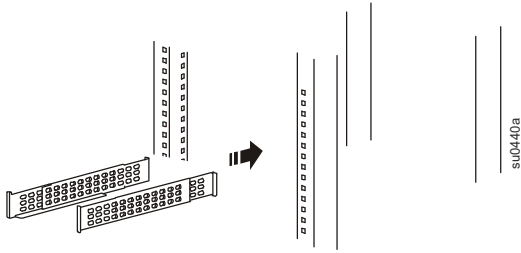

2

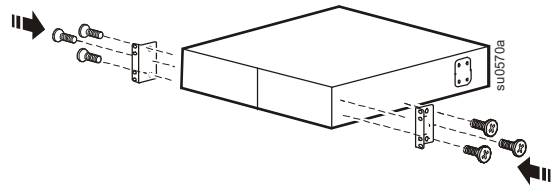

Benytt fire-søylers APC-skinnesett.

3

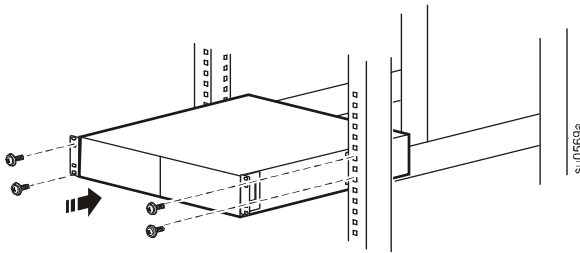

4

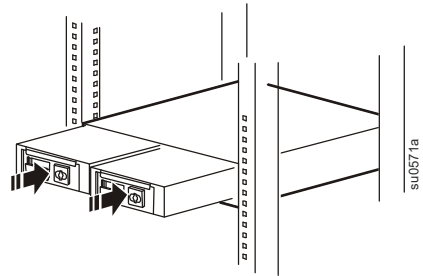

5

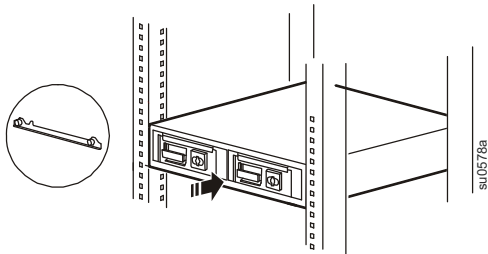

6

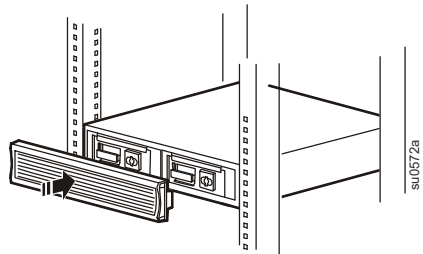

To-søylers rack

1

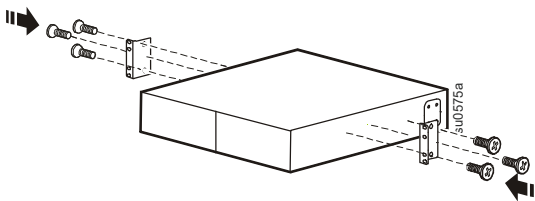

2

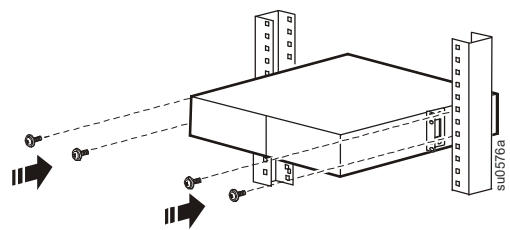

3

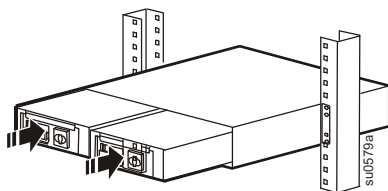

4

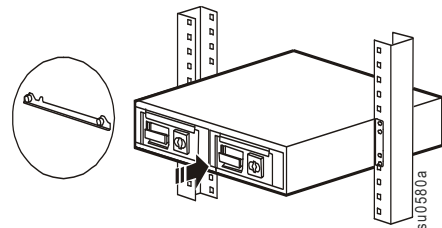

5

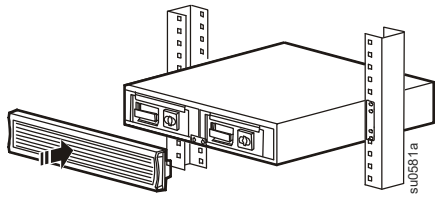

Ombygging fra rack til tårn

1

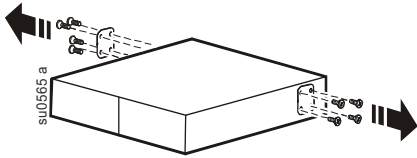

2

Bruk stabilisatorbraketten som fulgte med UPS-en.

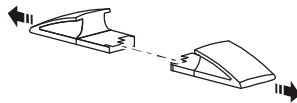

3

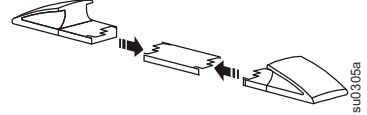

4

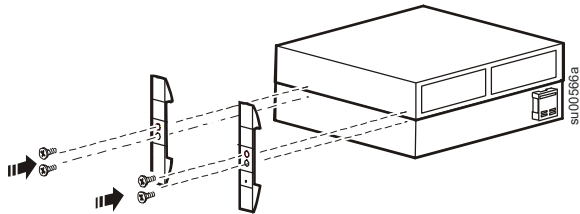

5

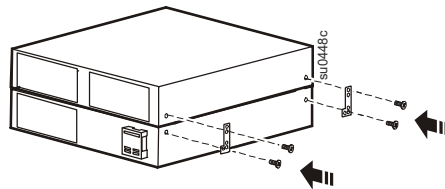

6

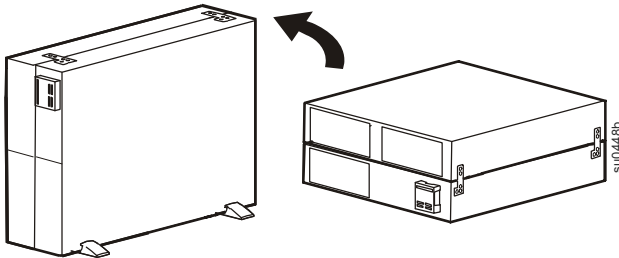

7

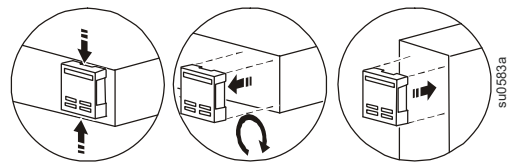

8

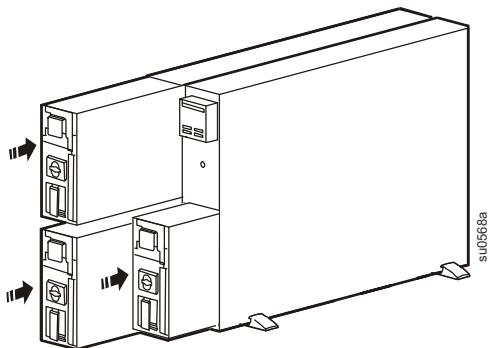

9

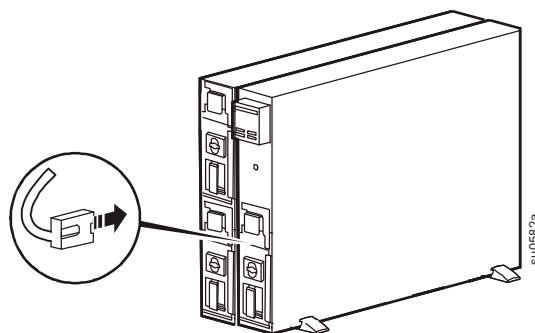

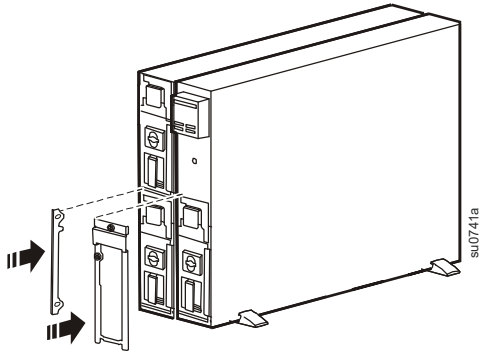
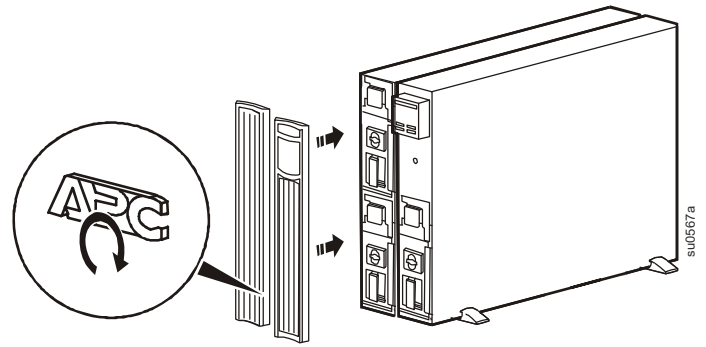
10**11**

Koble til de eksterne batteripakkene

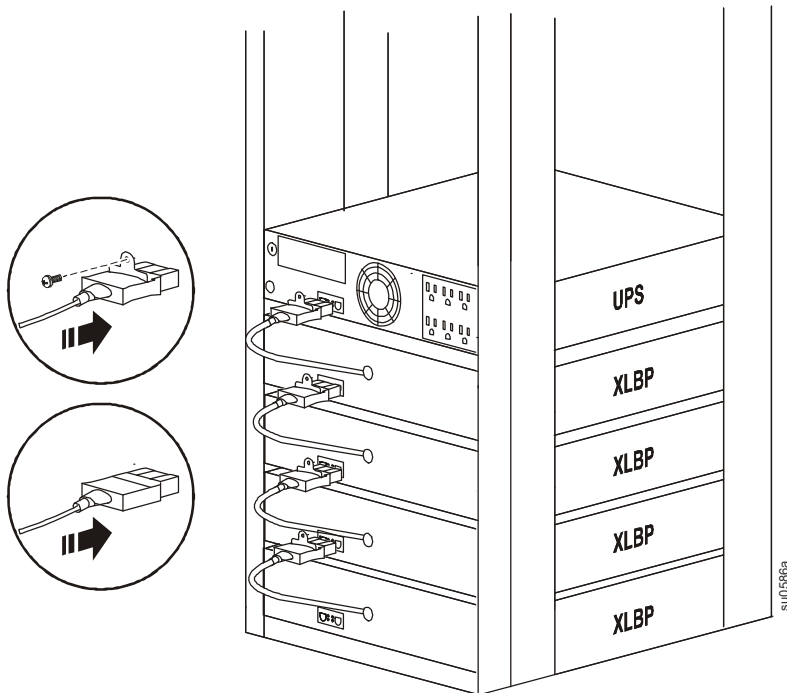

Kontaktene på de eksterne batteripakkene kan variere i henhold til modell.

En ekstra skjøtekabel for batteriene er tilgjengelig fra APC, se www.apc.com.

Service

Dersom enheten trenger service, skal du ikke returnere den til forhandleren. Følg denne fremgangsmåten:

1. Se avsnittet *Feilsøking* i håndboken for informasjon om hvordan du løser vanlige problemer.
2. Hvis problemet vedvarer, kan du kontakte APCs kundesupport via APCs hjemmeside, **www.apc.com**.
 - a. Skriv ned modellnummeret, serienummeret og kjøpsdatoen. Modell- og serienummerne befinner seg på enhetens bakpanel.
 - b. Ring APCs kundesupport, og en tekniker vil prøve å løse problemet over telefonen. Hvis dette ikke lar seg gjøre, vil du få et RMA-nummer (Returned Material Authorization-nummer) for retur.
 - c. Hvis enheten dekkes av garantien, er reparasjonen gratis.
 - d. Serviceprosedyrer og vilkår for retur kan variere fra land til land. Du finner spesifikk informasjon for hvert land på APCs hjemmeside.
3. Påse at enheten pakkes på riktig måte, slik at skade unngås under transport. Bruk aldri isoporkuler til innpakkingen. Skade som påføres under transport, dekkes ikke av garantien.
 - a. **For UPS: KOBLE FRA BATTERIET før sending, i samsvar med forskrifter fra U.S. Department of Transportation (DOT) og IATA.** Batteriene kan stå i enheten.
 - b. Interne batterier kan forbli tilkoblet til den eksterne batteripakken under transport (hvis det er relevant – ikke alle enheter har eksterne batteripakker).
4. Skriv RMA-nummeret som du fikk fra Kundesupport på utsiden av pakningen.
5. Returner enheten med et forsikret, forhåndsbetalt fraktselskap til adressen du har mottatt fra Kundesupport.

Transport av apparatet

1. Skru av og koble fra alt tilkoblet utstyr.
2. Koble apparatet fra strømmettet.
3. Koble fra alle interne og eksterne batterier (hvis montert).
4. Følg instruksjonene for transport som er beskrevet i avsnittet *Service* i denne håndboken.

To års garanti fra fabrikk

Schneider Electric IT Corporation (SEIT) garanterer sine Smart-UPS produkter å være fri for material- og produksjonsdefekter i en periode på tre (3) år, unntatt batterier som garanteres i to (2) år fra kjøpsdato. SEITs forpliktelser etter denne garantien, er begrenset til å reparere eller skifte ut, etter hva de selv finner mest hensiktsmessig, slike defekte produkter. Reparasjon eller utskifting av et defekt produkt eller en del av et produkt, forlenger ikke den opprinnelige garantitiden.

Denne garantien gjelder bare for den opprinnelige kjøperen, som må ha registrert produktet på riktig måte innen 10 dager etter kjøpet. Produkter kan registreres online på warranty.apc.com.

SEIT er i garantitiden ikke ansvarlig hvis testing og undersøkelser viser at den påståtte skaden på produktet ikke finnes eller ble forårsaket av sluttbruker eller tredjepart, på grunn av feil bruk, uaktsomhet, feil montering, testing, drift eller bruk av produktet i strid med SEITs anbefalinger eller spesifikasjoner. I tillegg skal SEIT ikke holdes ansvarlig for defekter som skyldes: 1) uautorisert forsøk på å reparere eller modifisere produktet, 2) feil eller utilstrekkelig elektrisk spenning eller tilkobling, 3) uegnede driftsforhold på plassen, 4) force majeure, 5) påvirkning av vær og vind eller 6) tyveri. Ikke under noen omstendighet skal SEIT ha noe garantiansvar for noe produkt der sereinummeret er endret, ødelagt eller fjernet.

MED UNNTAK FOR DET SOM ER FREMSTILT OVENFOR, FINNES DET INGEN ANDRE GARANTIER, UTTRYKTE ELLER UNDERFORSTÅTTE, ETTER LOV ELLER PÅ ANNEN MÅTE, SOM GJELDER FOR PRODUKTER SOM ER SOLGT, YTT SERVICE PÅ ELLER ANSKAFFET UNDER DENNE AVTALEN ELLER I FORBINDELSE MED DENNE.

SEIT FRASKRIVER SEG ALLE UNDERFORSTÅTTE GARANTIER OM SALGBARHET, BEHOVSTILFREDSTILLELSE OG EGNETHET FOR BESTEMTE FORMÅL.

SEITs UTTRYKTE GARANTIER BLIR IKKE UTVIDET, REDUSERT ELLER PÅVIRKET AV SEITs FREMFØRING AV TEKNISKE ELLER ANDRE RÅD ELLER TJENESTER I FORBINDELSE MED PRODUKTET, OG INGEN FORPLIKTELSE SKAL FØLGE AV DETTE.

DE NEVNTTE GARANTIENE OG BOTEMIDLENE ER EKSLUSIVE OG HAR FORRANG OVER ALLE ANDRE GARANTIER OG BOTEMIDLER. DE OVENNEVNTTE GARANTIENE UTGJØR SEITs ENESTE FORPLIKTELSE OG KJØPERENS ENESTE RETTSMIDDEL VED BRUDD PÅ SLIKE GARANTIER. SEITs GARANTIER GJELDER BARE FOR OPPRINNELIG KJØPER OG GJELDER IKKE NOEN TREDJEPART.

IKKE UNDER NOEN OMSTENDIGHET SKAL SEIT, DERES STYREMEDLEMMER, DIREKTØRER, ANSATTE ELLER DATTERSELSKAPER VÆRE ANSVARLIGE I NOEN FORM FOR INDIREKTE, SPESIELLE, FØLGESKADER ELLER STRAFFEANSVAR SOM SKYLDES BRUK, SERVICE ELLER INSTALLERING AV PRODUKTENE, UAVHENGIG AV OM SLIK SKADE SKYLDES KONTRAKT ELLER ERSTATNING, UANSETT FEIL, UAKTSOMHET ELLER ABSOLUTT FORPLIKTELSE ELLER OM SEIT ER VARSLET PÅ FORHÅND OM MULIGHETEN FOR SLIKE SKADER. SPESIFIKT SKAL SEIT IKKE HOLDES ANSVARLIG FOR NOEN KOSTNADER, F. EKS. TAPT FORTJENESTE ELLER INNTEKT (ENTEN DIREKTE ELLER INDIREKTE), TAP AV UTSTYR, TAP AV MULIG BRUK AV UTSTYR, TAP AV PROGRAMVARE, TAP AV DATA, KOSTNADER VED RESERVELØSNINGER, KRAV FRA TREDJEPART MED MER.

INGENTING I DENNE BEGRENSEDE GARANTIEN SKAL FORSØKE Å EKSKLUDERE ELLER BEGRENSE SEITs ANSVAR FOR DØD ELLER PERSONSKADE SOM SKYLDES FORSØMMELSE ELLER FEIL FRAMSTILLING ELLER I DEN GRAD DET IKKE KAN EKSKLUDERES ELLER BEGRENSES ETTER GJELDENE LOV.

For å få service dekket under garantien, må du få et RMA-nummer (Returned Material Authorization) fra kundestøtteavdelingen. Kunder med garantikrav kan gå inn på APC by Schneider Electric verdensomspennende nettverk for kundesupport gjennom SEIT hjemmeside: www.apc.com. Velg land fra rullegardinlisten. Åpne fanen Support (støtte) øverst på siden for å få kontaktopplysninger for kundestøtte i din region. Produkter må returneres med transportkostnader forhåndsbetalt, og det må legges ved en kort beskrivelse av problemet samt et bevis på kjøpsdato og kjøpssted.

APCs verdensomspennende kundestøtte

Du kan få gratis kundesupport for dette produktet og andre APC-produkter på følgende måter:

- Gå til APCs hjemmeside for å få tilgang til dokumenter i APCs kunnskapsbase og for å sende anmodning om kundesupport.
 - **www.apc.com** (bedriftens hovedkontor)
Gå til de lokale APC-sidene for det aktuelle landet, som hver har opplysninger om kundesupport.
 - **www.apc.com/support/**
Global support som søker i APCs kunnskapsbase og bruker e-support.
- Kontakt APCs kundesupportsenter per telefon eller e-post.
 - Lokale, landsspesifikke sentre: gå til **www.apc.com/support/contact** for kontaktinformasjon.

Kontakt din APC-representant eller forhandleren du kjøpte produktet fra, for informasjon om hvor du får lokal kundesupport.