

Installationsbeilage: Rack Side Air Distribution

Installationsübersicht für die Montageschienen



Diese Anweisungen treffen nur bei flachen Vertikalschienen-Gehäusen zu.

Hinweis

Die Montageschienen können für die Anwendung in einer Bandbreite von Gehäusetiefen eingestellt werden. Messen Sie vor der Installation der Schienen den Abstand zwischen den vorderen und hinteren Vertikalschienen des Gehäuses. **Wenn die Montageschienen in flachen Vertikalschienen-Gehäusen verwendet werden, muss die hintere Montagehalterung neu positioniert werden.**

Lange Vertikalschienen
— 698,5 bis 762 mm
(keine Einstellungen nötig)

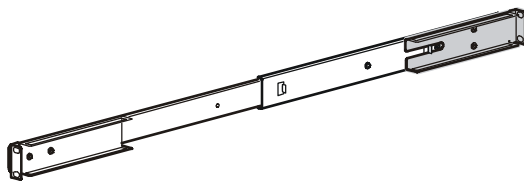

Kurze Vertikalschienen
— 412,8 bis 482,6 mm
(erneute Positionierung der
Montagehalterung nötig)

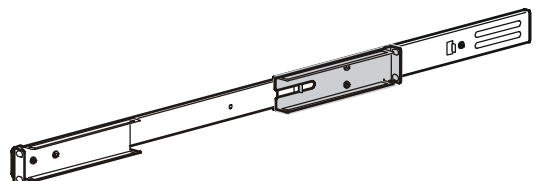

Benötigtes Werkzeug—nicht mitgeliefert

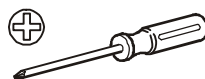

P2-
Kreuzschlitzschraubendreher

So passen Sie die Montageschienen an



Hinweis

Führen Sie diesen Vorgang für die linke und rechte Montagehalterung durch.

1. Entfernen Sie die zwei Einstellschrauben, die die hintere Montagehalterung an der Montageschiene befestigen. Legen Sie die Schrauben ab.

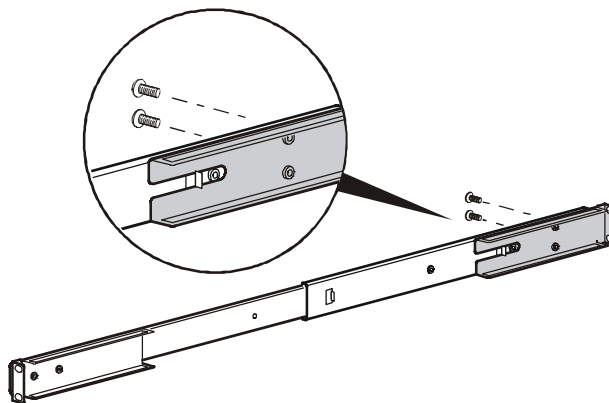

2. Bringen Sie die hintere Montagehalterung in ihre neue Position, indem Sie sie auf die vordere Lasche der Montageschiene schieben.

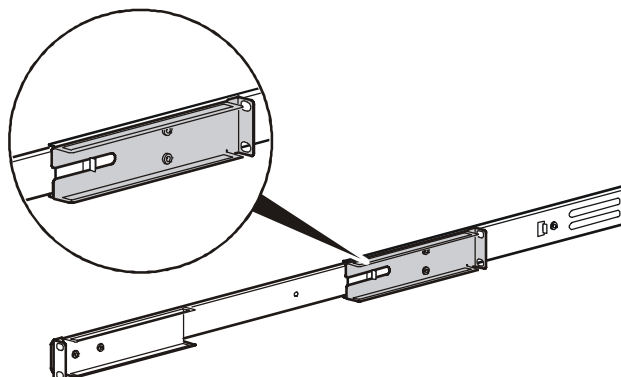

Hinweis

Die hinter Montagehalterung lässt sich frei auf der vorderen Lasche der Montageschiene verschieben, bis die Schienen am Gehäuse befestigt wurden.



Weitere Informationen zur Installation der Montageschienen im Gehäuse finden Sie in den Installationsanweisungen der Rack Side Air Distribution.



990-2287-005



01/2005