

Guia de Instalação Smart-UPS[™] On-Line APCRBC152/APCRBC141

Mensagem de Segurança

Leia atentamente as instruções para se familiarizar com o equipamento antes de tentar instalá-lo, operá-lo, ou mantê-lo. As mensagens especiais abaixo podem ser exibidas em todo este manual ou no equipamento para avisar sobre os possíveis riscos ou para chamar a atenção para informações que esclarecem ou simplificam um procedimento.



A adição deste símbolo a uma etiqueta de segurança de "Perigo" ou "Advertência" indica a existência de um risco de perigo elétrico que resultará em ferimentos caso as instruções não sejam seguidas.



Este é o símbolo de alerta de segurança. Ele é usado para alertá-lo sobre possíveis perigos que podem provocar ferimentos. Siga todas as mensagens de segurança que acompanham este símbolo para evitar possíveis ferimentos ou morte.

CUIDADO

CUIDADO indica uma situação iminente perigosa que, caso não seja evitada, **pode resultar em** ferimentos leves ou moderados.

CUIDADO

CUIDADO aborda práticas não relacionadas com danos físicos, incluindo certos riscos ambientais, dano potencial ou perda de dados.



Informações Gerais e de Segurança

Inspeção o conteúdo da embalagem após o recebimento do mesmo. Notifique a transportadora e o revendedor em caso de danos.

- Siga todas as normas e códigos de eletricidade nacionais e regionais.
- Sempre reciclar as baterias usadas.
Para informações sobre a reciclagem de módulos de bateria, consulte a Folha de informações sobre o descarte de baterias incluída com módulos de substituição de bateria.
- Recicle a embalagem ou guarde-os para reutilização.

Segurança da bateria

- Antes de instalar ou substituir as baterias, retire adereços, como relógios de pulso e anéis. Uma alta corrente de curto-circuito poderá causar queimaduras graves.
- Não descarte baterias no fogo; As baterias podem explodir.
- Não abra nem destrua as baterias. O eletrólito liberado é prejudicial à pele e aos olhos, e pode ser tóxico.

Substituição dos módulos de baterias

⚠ CUIDADO

DANOS A EQUIPAMENTO OU PESSOAL

- O equipamento é pesado Cada módulo de bateria APCRBC152 pesa 15,3 kg (33,7 lb) e cada módulo de bateria APCRBC141 pesa 11,7 kg (25,8 lb).
- Sempre pratique técnicas de elevação segura e adequadas para o peso do equipamento.
- Siga todas as normas e códigos de eletricidade nacionais e regionais.
- Use a alavanca do módulo da bateria para deslizar os módulos de bateria do UPS e as baterias externas (XLBP).
- Não use a alavanca para levantar e transportar o módulo de bateria.
- Ao substituir os módulos de bateria, substitua pelo mesmo tipo de módulo de bateria.

O não cumprimento destas instruções pode resultar em danos ao equipamento e ferimentos leves ou moderados.

Observação: As baterias carregarão a 90% da capacidade nas primeiras três horas de operação em energia elétrica.

Não conte com a capacidade de operação total durante o período de carga inicial.

Módulo de bateria	No-break	XLBP
APCRBC152	SRT3000XLx/SRT3000RMXLx	SRT96BP/SRT96RMBP
APCRBC141	SRT2200XLx/SRT2200RMXLx	SRT72BP/SRT72RMBP

Modelos de UPS SRT2200XLx/SRT2200RMXLx/SRT3000XLx/SRT3000RMXLx

1

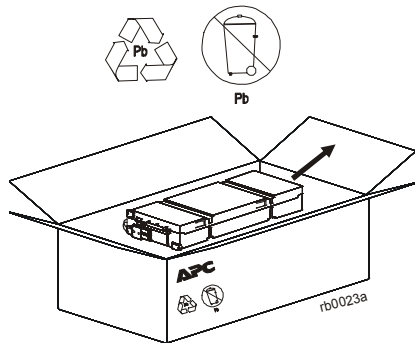

2

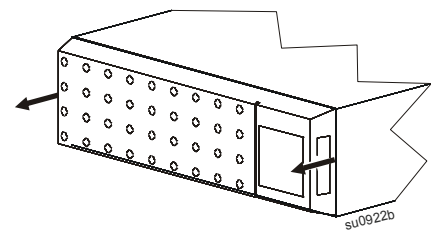

3

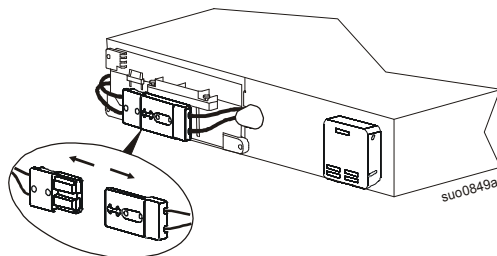

4

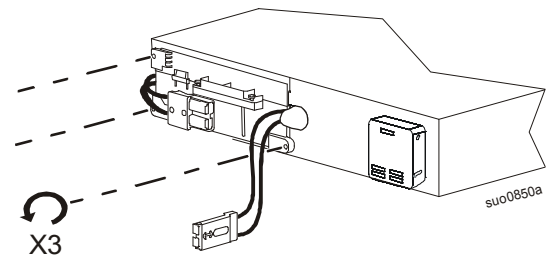

5 APCRBC141

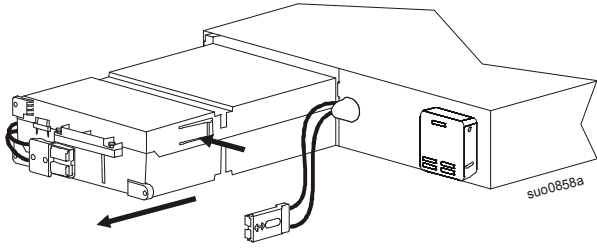

APCRBC152

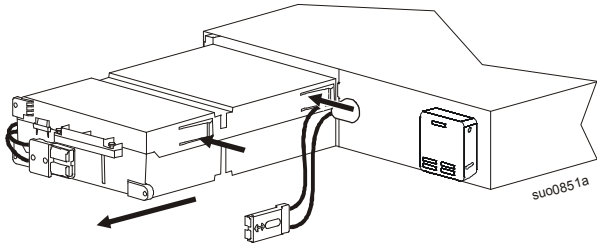

6

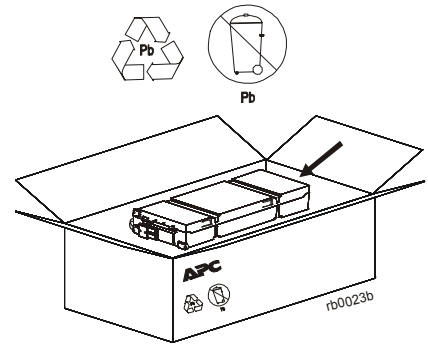

7 APCRBC141

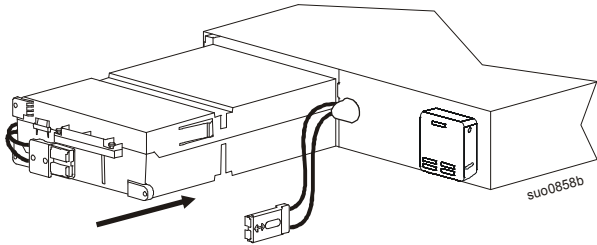

APCRBC152

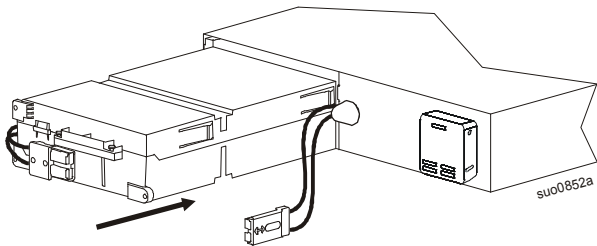

8

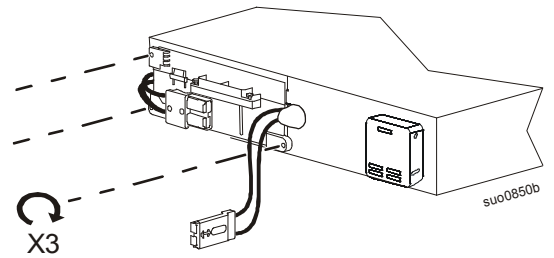

9

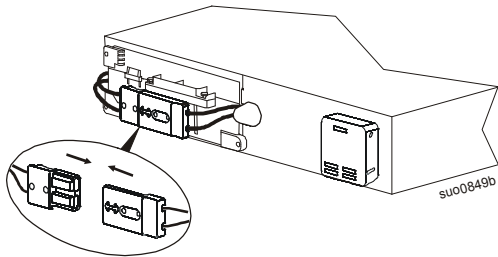

10

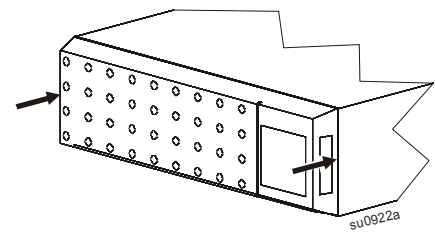

Bateria externa SRT72BP/SRT72RMBP/SRT96BP/SRT96RMBP

1

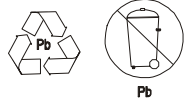

x2 caixas
x2 módulos de bateria

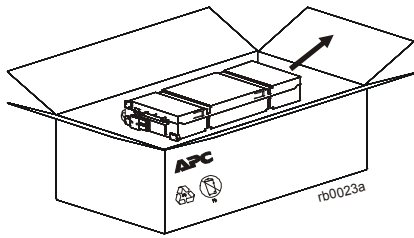

2

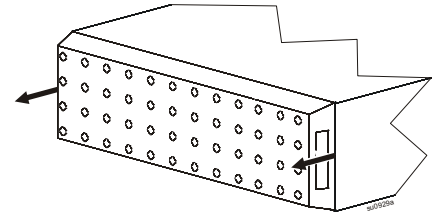

3

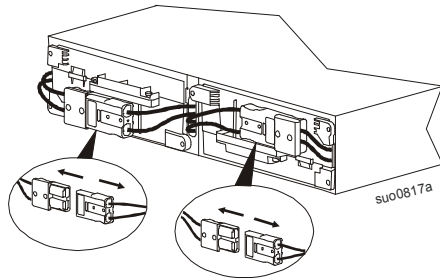

4

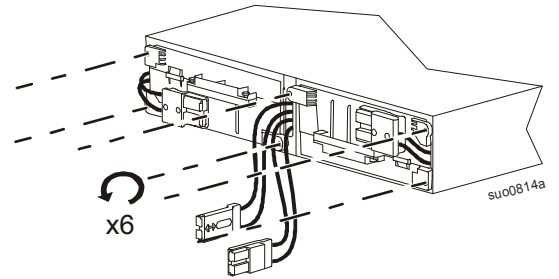

5

APCRBC141

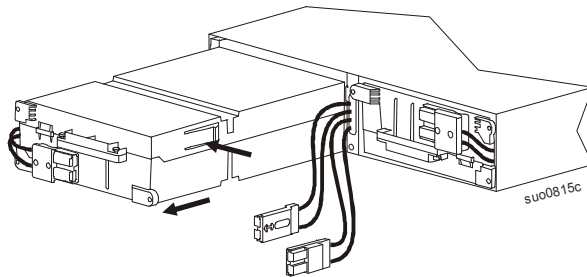

6

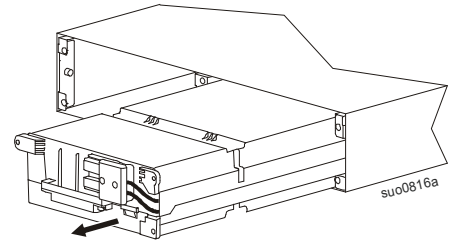

APCRBC152

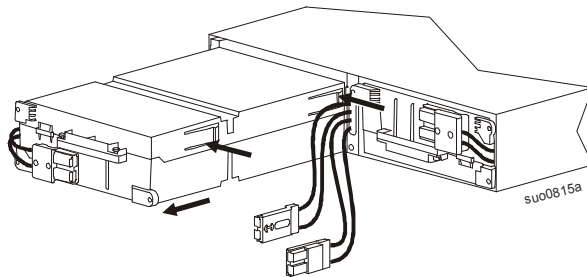

7



x2 caixas
x2 módulos de bateria

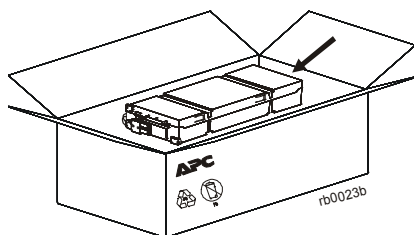

8

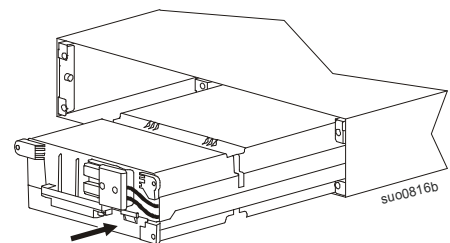

9 APCRBC141

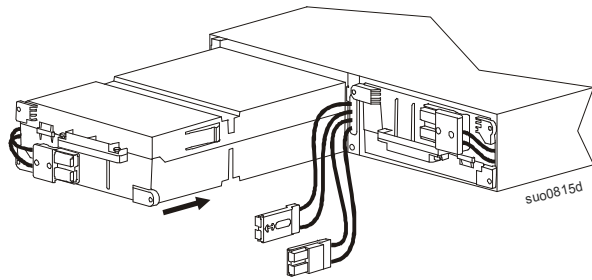

10

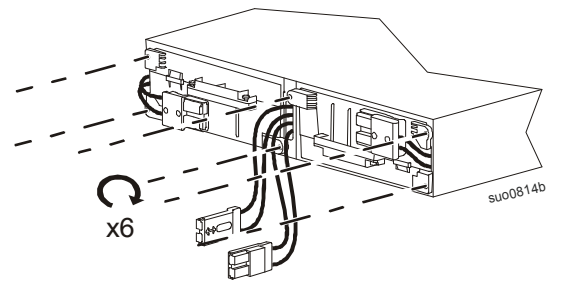

APCRBC152

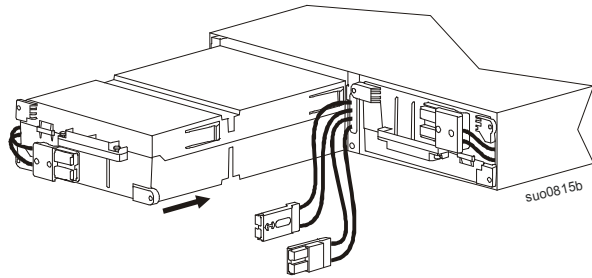

11

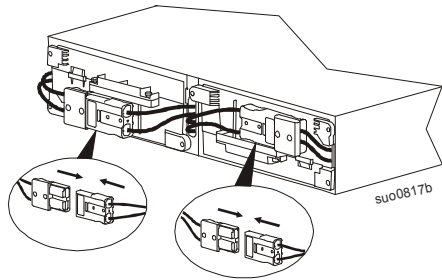

12

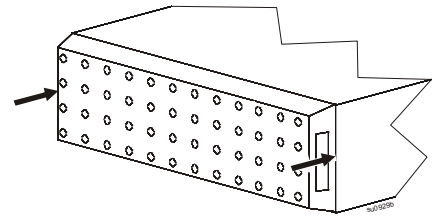

Redefinir a Data da Instalação da Bateria

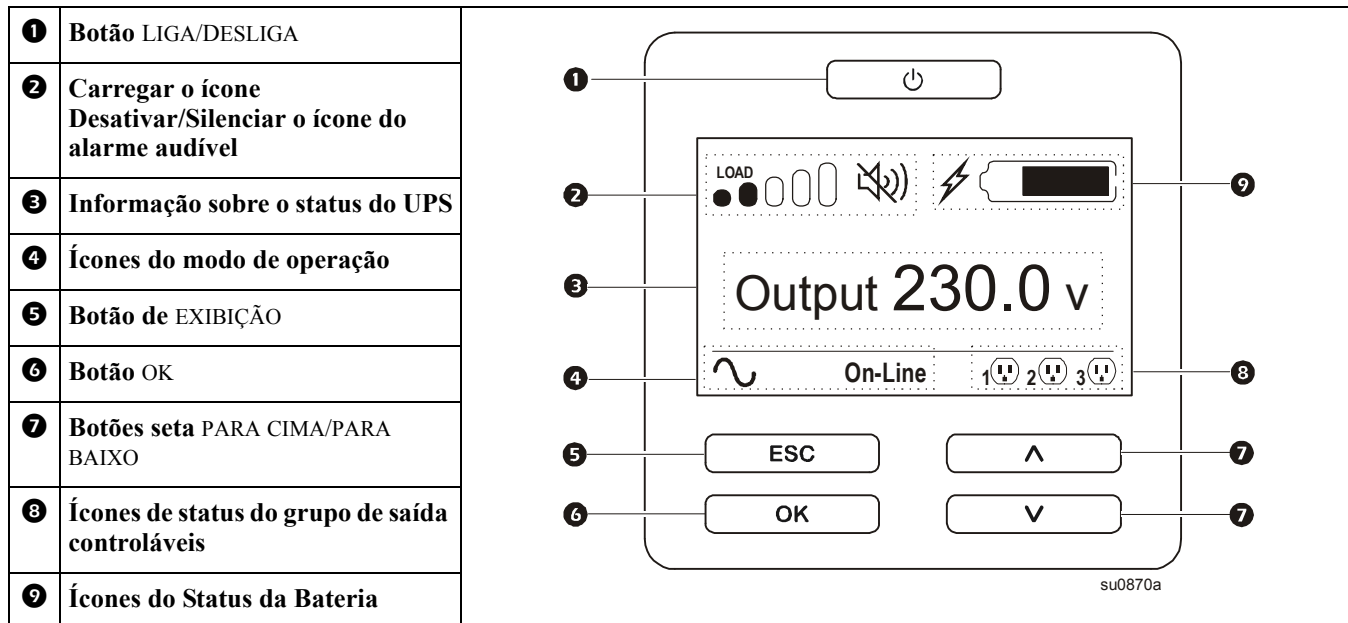

A data de instalação da bateria aparecerá no display dentro de dois minutos após a instalação da bateria. Se a data de instalação não aparecer no visor da tela, use os botões PARA/BAIXO para navegar até o **Menu de configuração > Bateria** e digite a data de **Instalação correta**.

Quando o cartucho de bateria de substituição (RBC) estiver plenamente carregado, realize um **Auto Teste** e um **Teste de execução de calibragem**.

Informações de suporte técnico e garantia estão disponíveis no website da APC em www.apc.com.