

## Smart-UPS™, řada X, 120 V ss Instalace externího bateriového zdroje

### Důležité bezpečnostní pokyny

TYTO POKYNY SI ULOŽTE - Tato bezpečnostní příručka obsahuje důležité pokyny, které je třeba dodržovat během instalace a údržby Smart-UPS a baterií.

Důkladně si přečtěte tyto pokyny a seznamte se se zařízením ještě před zkouškou jeho instalací, použitím či prováděním servisních prací nebo údržby. V rámci této příručky se mohou objevit následující speciální pokyny, které se mohou vyskytovat i na samotném zařízení. Upozorňují na potenciální rizika nebo na informace vyjasňující nebo zjednodušující různé postupy.



Přidání tohoto symbolu k bezpečnostní nálepce “Nebezpečí” nebo “Varování” indikuje, že existuje nebezpečí úrazu elektrickým proudem, které v případě nedodržování pokynů může způsobit zranění osob.



Toto je symbol bezpečnostního upozornění. Používá se, aby vás upozornil na možnost zranění osob. Řiďte se všemi bezpečnostními pokyny, které následují po symbolu a zabráníte možnému zranění nebo smrti.

#### **NEBEZPEČÍ**

**NEBEZPEČÍ** poukazuje na nebezpečnou situaci, u níž při nedodržení pokynů dojde ke smrti nebo těžkému zranění.

#### **VAROVÁNÍ**

**VAROVÁNÍ** poukazuje na nebezpečnou situaci, u níž při nedodržení pokynů hrozí smrt nebo těžké zranění.

#### **VÝSTRAHA**

**VÝSTRAHA** poukazuje na nebezpečnou situaci, u níž při nedodržení pokynů hrozí lehké nebo středně těžké zranění.

#### **POZMÁMKA**

**POZMÁMKA** slouží k označení postupů nesouvisejících s fyzickým zraněním.

### Pokyny pro manipulaci s výrobkem

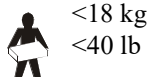

# Obecné informace a informace o bezpečnosti

Před instalací si přečtěte přiložené bezpečnostní pokyny.

- Tato jednotka je určena pouze k vnitřnímu použití.
- Nepoužívejte tuto jednotku na přímém slunečním světle, v kontaktu s tekutinami či v prostředích s nadměrnou prašností či vlhkostí.
- Zajistěte, aby vzduchové proudy na externích bateriových zdrojích (XLBP) nebyly zablokované. Zajistěte dostatečný prostor pro správné odvětrání.
- Baterie většinou vydrží dva až pět let. Životnost baterie ovlivňují podmínky prostředí. Mezi faktory, které zkracují životnost baterie, patří zvýšená teplota prostředí, nekvalitní elektrické napájení a časté krátkodobé výboje.
- Externí bateriové zdroje vždy instalujte do spodní části stojanu. Jednotka UPS musí být nainstalovaná nad externími bateriovými zdroji.

## Seznam položek

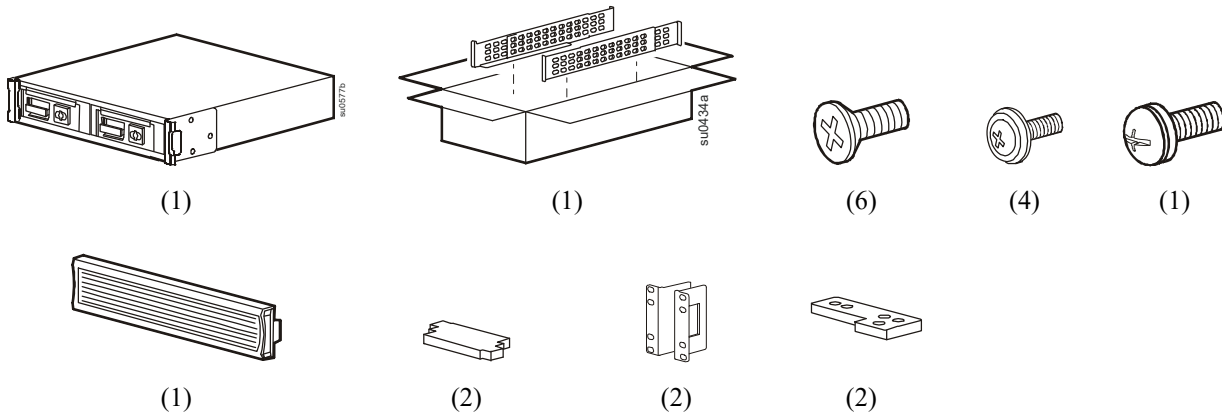

# Technické údaje

Technické údaje najdete na webové stránce společnosti APC na adrese [www.apc.com](http://www.apc.com).

## Údaje týkající se prostředí

<b>Teplota</b>	<b>Provozní</b>	0° – 40° C (32° – 104° F)
	<b>Skladovací</b>	-15 – 45° C (5° – 113° F) Baterie jednotky UPS nabijte každých 6 měsíců.
<b>Maximální výška</b>	<b>Provozní</b>	3 000 m (10 000 stop)
	<b>Skladovací</b>	15 000 m (50 000 stop)
<b>Vlhkost</b>	Relativní vlhkost 0% – 95 %, nekondenzující	

## Baterie

### **VÝSTRAHA**

#### **RIZIKO VYTVÁŘENÍ SIROVODÍKU A NADMĚRNÉHO KOUŘE**

- Baterii měňte alespoň každých 5 let.
- Jakmile bude UPS signalizovat nutnost výměny baterie, okamžitě baterii vyměňte.
- Na konci životnosti baterie baterii vyměňte.
- Baterie nahrazujte stejným typem a počtem baterií, jaké byly původně nainstalovány v zařízení.
- Pokud UPS ukazuje přehřátí baterie, nebo vnitřní přehřátí UPS, nebo pokud je zřejmé že dochází k úniku elektrolytů, ihned baterii vyměňte. Vypněte UPS, odpojte jej od přívodu střídavého proudu, a odpojte baterie. Nepracujte s UPS, dokud nejsou baterie vyměněné.
- \*Když budete instalovat další bateriové jednotky nebo vyměňovat bateriové moduly, vyměňte všechny bateriové modul(y) starší než rok (včetně modulů v externích bateriových jednotkách).

**V případě zanedbání těchto pokynů může dojít k poškození zařízení a k lehkému nebo středně závažnému zranění.**

\* Pro určení věku nainstalovaných bateriových modulů kontaktujte zákaznickou podporu společnosti APC Schneider Electric na celém světě

# Instalace

## Odstranění přepravních svorek

1

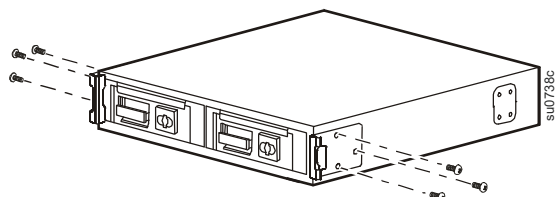

2

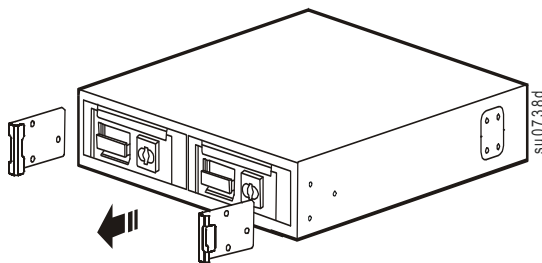

## Demontáž baterie

### ⚠ VÝSTRAHA

#### NEBEZPEČÍ PÁDU ZAŘÍZENÍ

- Každá baterie váží 23 kg (51 liber).
- Při jeho zvedání vždy postupujte v souladu se zásadami pro bezpečné zvedání a manipulaci.
- Před instalací UPS vyjměte bateriové moduly.
- Před instalací do stojanu baterie odstraňte.
- Pomocí rukojeti bateriového modulu vysuňte nebo zasuňte bateriové moduly z přístroje UPS.
- Nezvedejte ani nepřenášejte bateriový modul za jeho rukojeť.

**V případě zanedbání těchto pokynů může dojít k poškození zařízení a k menšímu nebo střednímu zranění.**

1

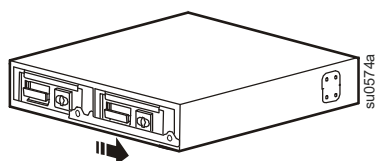

2

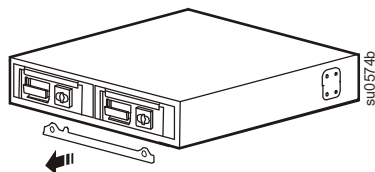

3

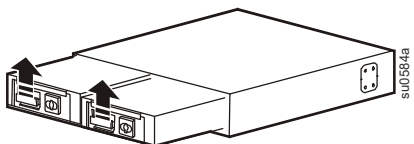

4

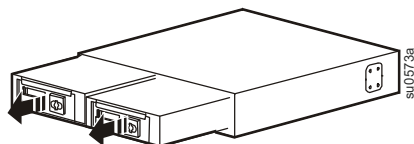

## Instalace do stojanu se čtyřmi sloupky

Svorky pro montáž do stojanu se mohou model od modelu lišit.

1

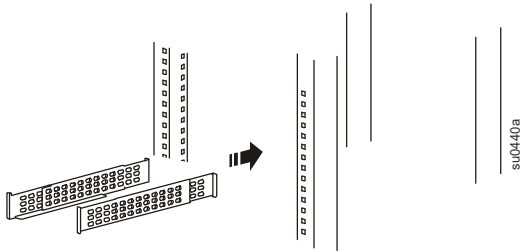

2

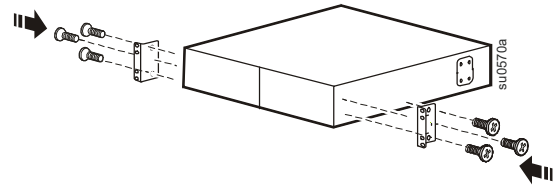

Použijte soupravu kolejnic pro čtyřsloupkový stojan APC.

3

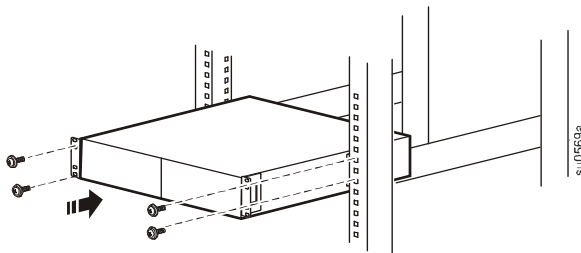

4

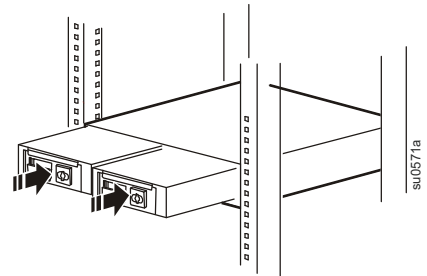

5

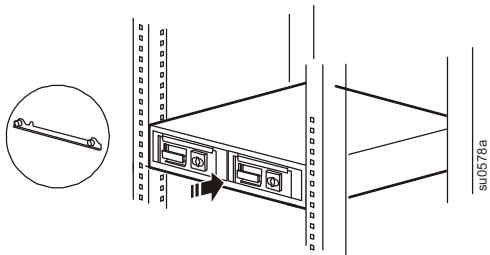

6

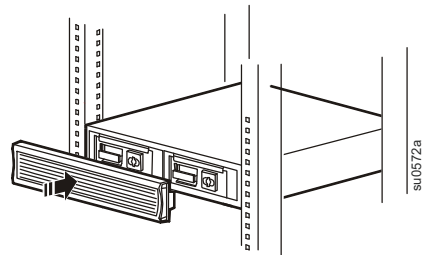

## Stojan se dvěma sloupky

1

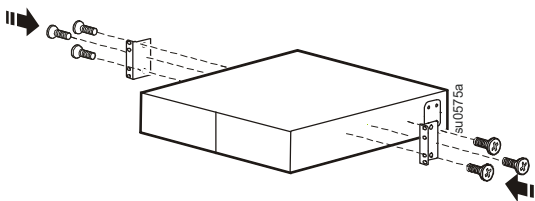

2

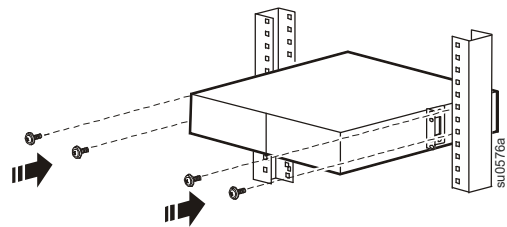

3

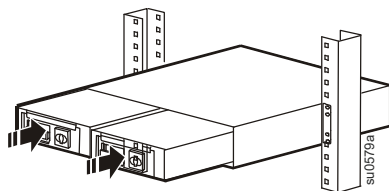

4

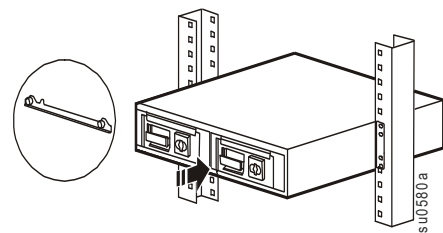

5

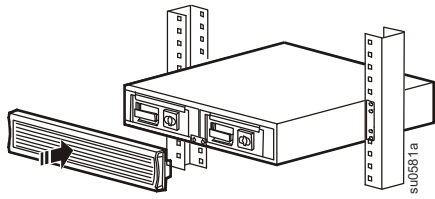

## Přeměna stojanu na věž

1

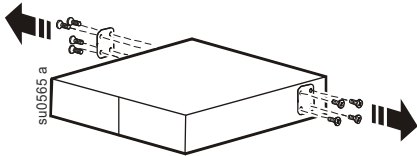

2

Použijte stabilizační svorku dodanou s jednotkou UPS.

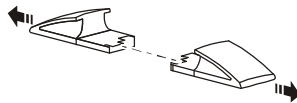

3

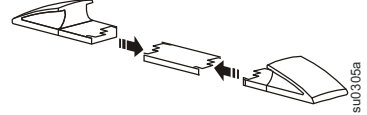

4

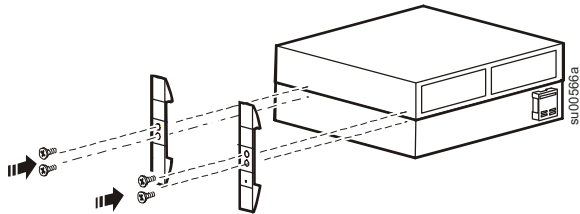

5

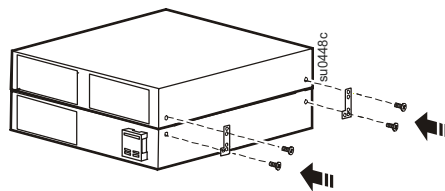

6

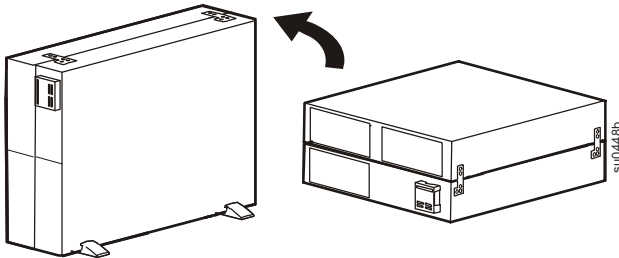

7

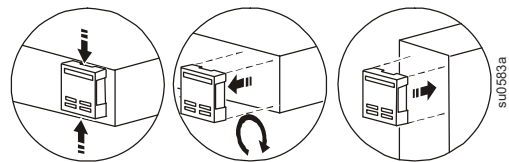

8

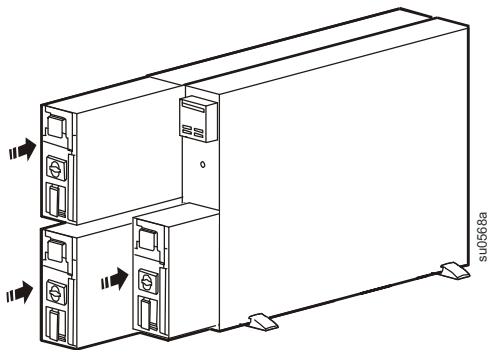

9

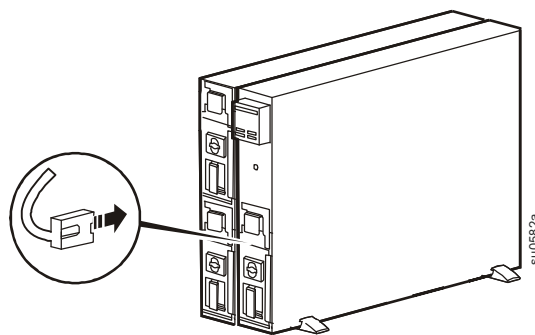

10

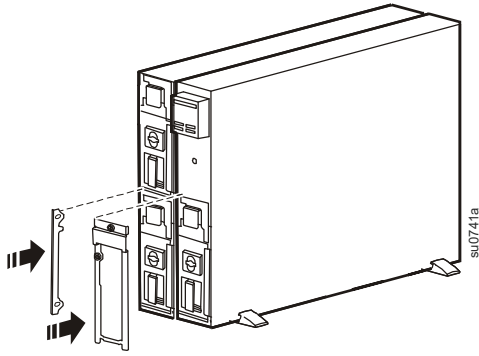

11

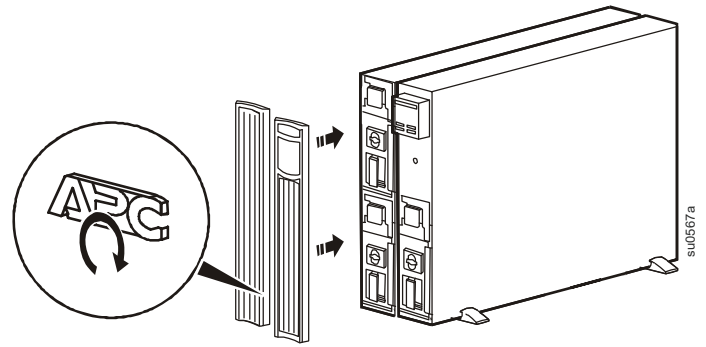

## Připojení externích bateriových zdrojů

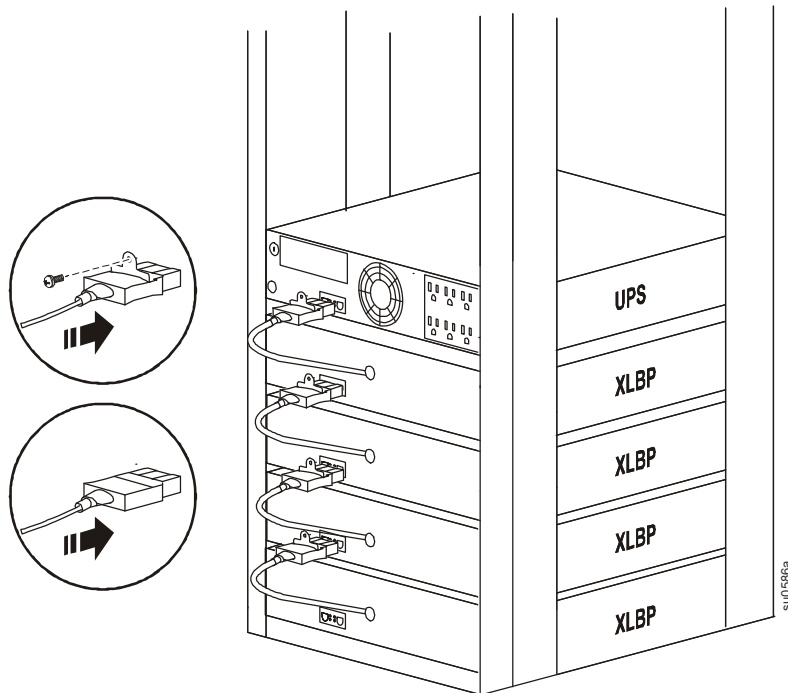

Konektory externích bateriových zdrojů se liší v závislosti na modelu.

Volitelný prodlužovací kabel baterií je k dostání u společnosti APC, viz [www.apc.com](http://www.apc.com).

# Servis

Pokud jednotka vyžaduje servis, nevracejte ji prodejci. Postupujte tímto způsobem:

1. Přečtěte si část *Odstraňování problémů* v příručce jednotky UPS a ujistěte se, že nejde o žádný z běžných problémů.
2. Pokud se vám nepodaří problém odstranit, obraťte se na podporu pro zákazníky společnosti APC na internetové stránce APC **www.apc.com**.
  - a. Poznamenejte si číslo modelu, sériové číslo a datum zakoupení. Informace o modelu a sériová čísla najdete na zadním panelu jednotky.
  - b. Zavolejte na číslo podpory pro zákazníky společnosti APC a technik se pokusí vyřešit s vámi problém po telefonu. Jestliže to nebude možné, technik vám vystaví číslo RMA (oprávnění k vrácení materiálu).
  - c. Je-li jednotka v záruce, opravy jsou bezplatné.
  - d. Servisní postupy a postup vrácení materiálu se mohou v jednotlivých zemích lišit. Pokyny platné pro příslušnou zemi naleznete na webových stránkách APC.
3. Řádně jednotku zabalte, aby se při přepravě nepoškodila. Při balení nikdy nepoužívejte pěnové kuličky. Záruka se nevztahuje na poškození vzniklá při přepravě.
  - a. **U jednotky UPS vždy před odesláním ODPOJTE BATERII, aby byly splněny požadavky uvedené v předpisech ministerstva dopravy USA (DOT) a IATA.** Baterie může zůstat v jednotce.
  - b. Vnitřní baterie mohou během přepravy zůstat zapojené v externím bateriovém zdroji (je-li nainstalován; ne všechny jednotky mají externí bateriový zdroj).
4. Na vnější stranu obalu napište číslo RMA, které vám poskytl technik podpory pro zákazníky.
5. Odešlete jednotku zpět s předplaceným poštovním a pojištěním na adresu, kterou vám sdělí podpora pro zákazníky.

## Přeprava jednotky

1. Vypněte a odpojte všechna připojená zařízení.
2. Odpojte jednotku od sítě.
3. Odpojte všechny vnitřní i externí baterie (pokud jsou nainstalovány).
4. Respektujte pokyny pro přepravu uvedené v kapitole *Servis*.



# Dvouletá tovární záruka

Společnost Schneider Electric IT Corporation (SEIT) poskytuje na své výrobky záruku proti závadám na materiálu a provedení po dobu tří (3) let od data zakoupení výrobku s výjimkou baterií, na které se poskytuje záruka po dobu dvou (2) let od data zakoupení. Odpovědnost společnosti SEIT v rámci této záruky je omezena na opravu nebo výměnu vadných výrobků dle vlastního uvážení. Oprava nebo výměna vadného produktu nebo jeho dílu neprodlužuje původní záruční dobu.

Tato záruka platí pouze pro původního kupujícího, který musí výrobek do 10 dnů od data zakoupení náležitě zaregistrovat. Produkty lze registrovat online na webu [warranty.apc.com](http://warranty.apc.com).

Společnost SEIT neponese na základě této záruky žádnou odpovědnost, pokud zkoušky a šetření odhalí, že údajná vada výrobku neexistuje nebo že byla způsobena uživatelem nebo jakoukoli třetí osobou v důsledku nesprávného použití, nedbalosti, nesprávné instalace, zkoušení, obsluhy nebo použití výrobku v rozporu s doporučenými specifikacemi společnosti SEIT. Společnost SEIT dále není zodpovědná za závady, které vzniknou v důsledku: 1) neoprávněných pokusů o opravu nebo úpravu výrobku, 2) nesprávného nebo nepřiměřeného elektrického napětí nebo připojení, 3) nevhodných provozních podmínek na místě, 4) vyšší moci, 5) vystavení působení vlivu živlů, nebo 6) krádeže. Společnost SEIT neponese v rámci této záruky žádnou odpovědnost v případech, kdy dojde k úpravě, deformaci nebo odstranění sériového čísla.

**KROMĚ VÝŠE UVEDENÝCH ZÁRUK NEEXISTUJÍ ŽÁDNÉ ZÁRUKY, VÝSLOVNÉ NEBO PŘEDPOKLÁDANÉ, ZE ZÁKONA NEBO JINAK, VZTAHUJÍCÍ SE NA PRODUKTY PRODANÉ, OPRAVENÉ NEBO POSKYTNUTÉ PODLE TÉTO DOHODY NEBO V SOUVISLOSTI S NÍ.**

**SPOLEČNOST SEIT ODMÍTÁ VEŠKERÉ PŘEDPOKLÁDANÉ ZÁRUKY OBCHODOVATELNOSTI, USPOKOJENÍ A VHODNOSTI PRO KONKRÉTNÍ ÚČEL.**

**VÝSLOVNÉ ZÁRUKY SPOLEČNOSTI SEIT NEBUDOU PRODLOUŽENY, ZKRÁCENY ANI OVLIVNĚNY A NEVZNIKNE ŽÁDNÁ POVINNOST ANI ODPOVĚDNOST NA ZÁKLADĚ POSKYTNUTÍ TECHNICKÝCH NEBO JINÝCH DOPORUČENÍ NEBO SLUŽEB V SOUVISLOSTI S VÝROBKY.**

**VÝŠE UVEDENÉ ZÁRUKY A NÁPRAVNÁ OPATŘENÍ JSOU VÝLUČNÉ A NAHRAZUJÍ VEŠKERÉ JINÉ ZÁRUKY A NÁPRAVNÁ OPATŘENÍ. VÝŠE UVEDENÉ ZÁRUKY PŘEDSTAVUJÍ JEDINOU ODPOVĚDNOST SPOLEČNOSTI SEIT A VÝHRADNÍ NÁROK KUPUJÍCÍHO NA ODŠKODNĚNÍ ZA JAKÉKOLI PORUŠENÍ TĚCHTO ZÁRUK. ZÁRUKY SPOLEČNOSTI SEIT SE TÝKAJÍ POUZE PŮVODNÍHO KUPUJÍCÍHO A NETÝKAJÍ SE ŽÁDNÝCH TŘETÍCH STRAN.**

**SPOLEČNOST SEIT, JEJÍ PŘEDSTAVITELÉ, ŘEDITELÉ, POBOČKY ANI ZAMĚSTNANCI V ŽÁDNÉM PŘÍPADĚ NEODPOVÍDAJÍ ZA ŽÁDNÉ NEPŘÍMÉ, ZVLÁŠTNÍ A NÁSLEDNÉ ŠKODY NEBO ŠKODY S REPRESIVNÍ FUNKCÍ VZNIKLÉ PŘI POUŽÍVÁNÍ, SERVISU NEBO INSTALACI VÝROBKŮ, AŽ UŽ TAKOVÉ ŠKODY VZNIKNOU ZE SMLUVNÍCH NEBO CIVILNÍCH DELIKTŮ, BEZ OHLEDU NA VINU, NEDBALOST NEBO STRIKTNÍ ODPOVĚDNOST NEBO NA TO, ZDA BYLA SPOLEČNOST SEIT PŘEDEM UPOZORNĚNA NA MOŽNOST TAKOVÝCH ŠKOD. SPOLEČNOST SEIT NEODPOVÍDÁ ZEJMÉNA ZA JAKÉKOLI NÁKLADY, NAPŘÍKLAD UŠLÉ ZISKY NEBO PŘÍJMY (PŘÍMÉ ČI NEPŘÍMÉ), ZTRÁTU ZAŘÍZENÍ, NEMOŽNOST POUŽÍVAT ZAŘÍZENÍ, ZTRÁTU SOFTWARE, ZTRÁTU DAT, NÁKLADY ZA NÁHRADY, NÁROKY TŘETÍCH STRAN ATD.**

**TATO OMEZENÁ ZÁRUKA NIJAK NEVYLUČUJE ANI NEOMEZUJE ODPOVĚDNOST SPOLEČNOSTI SEIT ZA SMRT NEBO ZRANĚNÍ OSOB VYPLÝVAJÍCÍ Z JEJÍ NEDBALOSTI NEBO Z KLAMAVÉHO ZKRESLENÍ SKUTEČNOSTI, NEBO DO TĚ MÍRY, ŽE NEMŮŽE BÝT VYLOUČENA NEBO OMEZENA PŘIROZENÝM PRÁVEM.**

Chcete-li objednat servis v rámci záruky, musíte si od oddělení podpory zákazníků vyžádat číslo RMA. Zákazníkům je v záležitostech záručních reklamací k dispozici celosvětová síť podpory zákazníků společnosti SEIT na webové stránce APC: [www.apc.com](http://www.apc.com). Zvolte svou zemi z rozbalovací nabídky zemí. Otevřete kartu Podpora kliknutím na odkaz v horní části webové stránky. Zobrazí se informace týkající se podpory zákazníků ve vaší oblasti. Produkty se musí vracet s předplacenými přepravními poplatky, krátkým popisem problému a prodejní svrženkou s vyznačeným datem a místem zakoupení.

# Celosvětová podpora pro zákazníky společnosti APC

Bezplatnou podporu pro zákazníky používající tento nebo jakýkoli jiný výrobek společnosti APC získáte jedním z následujících způsobů:

- Na webových stránkách firmy APC najdete dokumenty obsažené v bázi znalostí APC Knowledge Base a můžete zde také předložit svou žádost o zákaznickou podporu.
  - **www.apc.com** (podnikové ústředí)  
Informace o podpoře pro zákazníky rovněž získáte po připojení na lokalizované webové stránky společnosti APC pro příslušné země.
  - **www.apc.com/support/**  
Globální podpora vyhledávání ve znalostní bázi APC a využívání elektronické podpory.
- Středisko podpory společnosti APC můžete kontaktovat i telefonicky nebo prostřednictvím elektronické pošty.
  - Střediska v jednotlivých zemích: kontaktní údaje najdete na webové stránce **www.apc.com/support/contact**.

Informace o tom, jak využívat služeb místní zákaznické podpory, vám poskytne zástupce nebo distributor společnosti, u něhož jste výrobek této značky zakoupili.