

**SAMSUNG**

# USER MANUAL



## The Terrace

LST9C

Outdoor TV with Neo QLED Technology

Thank you for purchasing this Samsung product.

To receive more complete service, please register your product at [www.samsung.com](http://www.samsung.com)

Model \_\_\_\_\_ Serial No. \_\_\_\_\_

(U.S.A only) If you have any questions, please call us at 1-800-SAMSUNG (1-800-726-7864) for assistance.

# Before Reading This User Manual







This TV comes with this User Manual and an embedded e-Manual (ⓘ > ≡ (left directional button) > ⚙ Settings > Support > Open e-Manual).

On the website (www.samsung.com), you can download the manuals and see its contents on your PC or mobile device.

To activate the Samsung Smart Remote, press ⏻ on it. (This is required only when using it for the first time.)

## Warning! Important Safety Instructions

Please read the Safety Instructions before using your TV. Refer to the table below for an explanation of symbols which may be on your Samsung product.

<b>CAUTION</b>	
<b>RISK OF ELECTRIC SHOCK. DO NOT OPEN.</b>	
<p>CAUTION: TO REDUCE THE RISK OF ELECTRIC SHOCK, DO NOT REMOVE COVER (OR BACK). THERE ARE NO USER SERVICEABLE PARTS INSIDE. REFER ALL SERVICING TO QUALIFIED PERSONNEL.</p>	
	<p>This symbol indicates that high voltage is present inside. It is dangerous to make any kind of contact with any internal part of this product.</p>
	<p>This symbol indicates that this product has included important literature concerning operation and maintenance.</p>
	<p>Class II product: This symbol indicates that a safety connection to electrical earth (ground) is not required. If this symbol is not present on a product with a power cord, the product <b>MUST</b> have a reliable connection to protective earth (ground).</p>
	<p>AC voltage: Rated voltage marked with this symbol is AC voltage.</p>
	<p>DC voltage: Rated voltage marked with this symbol is DC voltage.</p>
	<p>Caution. Consult instructions for use: This symbol instructs the user to consult the user manual for further safety related information.</p>

## Power

- Do not overload wall outlets, extension cords, or adapters beyond their voltage and capacity. It may cause fire or electric shock.  
Refer to the power specifications section of the manual or the power supply label on the product for voltage and amperage information.
- Power-supply cords should be placed so that they are not likely to be walked on or pinched by items placed upon or against them. Pay particular attention to cords at the plug end, at wall outlets, and at the point where they exit from the appliance.
- Never insert anything metallic into the open parts of this apparatus. This may cause electric shock.
- To avoid electric shock, never touch the inside of this apparatus. Only a qualified technician should open this apparatus.
- Be sure to plug in the power cord until it is firmly seated. When unplugging the power cord from a wall outlet, always pull on the power cord's plug. Never unplug it by pulling on the power cord. Do not touch the power cord with wet hands.
- If this apparatus does not operate normally - in particular, if there are any unusual sounds or smells coming from it - unplug it immediately and contact an authorized dealer or Samsung service center.
- To protect this apparatus from a lightning storm, or to leave it unattended and unused for a long time, be sure to unplug it from the wall outlet and disconnect the antenna or cable system.
  - Accumulated dust can cause an electric shock, an electric leakage, or a fire by causing the power cord to generate sparks and heat or by causing the insulation to deteriorate.
- Use only a properly grounded plug and wall outlet.
  - An improper ground may cause electric shock or equipment damage. (Class I Equipment only.)
- To turn off this apparatus completely, disconnect it from the wall outlet. To ensure you can unplug this apparatus quickly if necessary, make sure that the wall outlet and power plug are readily accessible.

## Installation

- Do not place this apparatus near or over a radiator or heat register, or where it is exposed to direct sunlight.
- Do not place any objects (vases etc.) containing water on this apparatus, as this can result in a fire or electric shock.
- Do not expose this apparatus to rain or moisture.
- Be sure to contact an authorized Samsung service center for information if you intend to install your TV in a location with heavy dust, high or low temperatures, high humidity, chemical substances, or where it will operate 24 hours a day such as in an airport, a train station, etc. Failure to do so may lead to serious damage to your TV.
- Do not expose this apparatus to dripping or splashing.

### Mounting the TV on a wall



Because access to Media Bay of the TV may be limited due to the design of the wall-mount that you use, connecting all cables and devices that you need prior to hanging the TV on the wall is recommended. When connecting additional cables and devices to the TV after hanging on the wall, you may need to separate the TV from wall-mount.



If you mount this TV on a wall, follow the instructions exactly as set out by the manufacturer. If it is not correctly mounted, the TV may slide or fall and cause serious injury to a child or adult and serious damage to the TV.

- To order the Samsung wall mount kit, contact Samsung service center.
- Samsung Electronics is not responsible for any damage to the product or injury to yourself or others if you choose to install the wall mount on your own.
- You can install your wall mount on a solid wall perpendicular to the floor. Before attaching the wall mount to surfaces other than plaster board, contact your nearest dealer for additional information. If you install the TV on a ceiling or slanted wall, it may fall and result in severe personal injury.
- When installing a wall mount kit, we recommend you fasten all four VESA screws.
- If you want to install a wall mount kit that attaches to the wall using two top screws only, be sure to use a Samsung wall mount kit that supports this type of installation. (You may not be able to purchase this type of wall mount kit, depending on the geographical region.)
- Do not mount the TV at more than a 15 degree tilt.
- Standard dimensions for wall mount kits are shown in the table.

### Wall Mount Specifications (VESA)

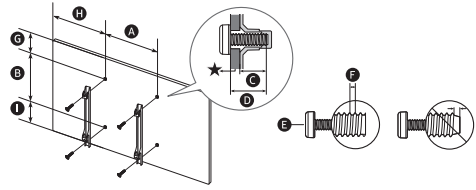

★ : Wall-Mount Bracket

TV size in inches	85
VESA screw hole specs (A x B) (mm)	600 x 400
C (mm)	9-11
D	C + ★
B x 4	M8
F (mm)	1.5
G (inches)	10.3
H (inches)	25.9
I (inches)	17.2

- Recommended torque : 10 - 12 kgf.cm



Do not install your wall mount kit while your TV is turned on. This may result in personal injury from electric shock.

- Do not use screws that are longer than the standard dimension or do not comply with the VESA standard screw specifications. Screws that are too long may cause damage to the inside of the TV set.
- For wall mounts that do not comply with the VESA standard screw specifications, the length of the screws may differ depending on the wall mount specifications.
- Do not fasten the screws too firmly. This may damage the product or cause the product to fall, leading to personal injury. Samsung is not liable for these kinds of accidents.
- Samsung is not liable for product damage or personal injury when a non-VESA or non-specified wall mount is used or when the consumer fails to follow the product installation instructions.
- Always have two people mount the TV onto a wall.
  - For 82 inch or larger models, have four people mount the TV onto a wall.
- **WARNING:** This apparatus must be securely attached to the wall. "Tipping, shaking, or rocking the machine may cause injury/ death." (CSA60065)

### Providing proper ventilation for your TV

When you install your TV, maintain a distance of at least 2.5 inches (64 mm) between the TV and other objects (walls, cabinet sides, etc.) to ensure proper ventilation. Failing to maintain proper ventilation may result in a fire or a problem with the product caused by an increase in its internal temperature.

- When you install your TV with a wall mount, we strongly recommend you use parts provided by Samsung Electronics only. Using parts provided by another manufacturer may cause difficulties with the product or result in injury caused by the product falling.
- The Terrace can be installed in a tilted position on a wall or a cabinet side, up to 15°.

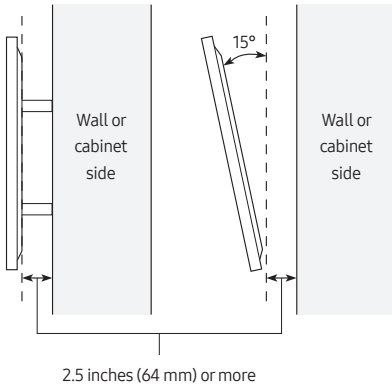

### Safety Precaution



**Caution:** Pulling, pushing, or climbing on the TV may cause the TV to fall. In particular, ensure your children do not hang on or destabilize the TV. This action may cause the TV to tip over, causing serious injuries or death. Follow all safety precautions provided in the Safety Flyer included with your TV. For added stability and safety, you can purchase and install the anti-tip device, refer to "Preventing the TV from falling."



**WARNING:** Never place a television set in an unstable location. The television set may fall, causing serious personal injury or death. Many injuries, particularly to children, can be avoided by taking simple precautions such as:

- Always use cabinets or mounting methods recommended by Samsung.
- Always use furniture that can safely support the television set.
- Always ensure the television set is not overhanging the edge of the supporting furniture.
- Always educate children about the dangers of climbing on furniture to reach the television set or its controls.
- Always route cords and cables connected to your television so they cannot be tripped over, pulled or grabbed.
- Never place a television set in an unstable location.
- Never place the television set on tall furniture (for example, cupboards or bookcases) without anchoring both the furniture and the television set to a suitable support.
- Never place the television set on cloth or other materials that may be located between the television set and supporting furniture.
- Never place items that might tempt children to climb, such as toys and remote controls, on the top of the television or furniture on which the television is placed.

If the existing television set is going to be retained and relocated, the same considerations as above should be applied.

### Operation

- This apparatus uses batteries. In your community, there might be environmental regulations that require you to dispose of these batteries properly. Please contact your local authorities for disposal or recycling information.
- Store the accessories (remote control, batteries, or etc.) in a location safely out of the reach of children.
- Do not drop or strike the product. If the product is damaged, disconnect the power cord and contact a Samsung service center.
- Do not dispose of remote control or batteries in a fire.
- Do not short-circuit, disassemble, or overheat the batteries.
- **CAUTION:** There is danger of an explosion if you replace the batteries used in the remote with the wrong type of battery. Replace only with the same or equivalent type.
- **WARNING -** Do not use liquid fumigators containing chemicals, such as mosquito repellent or air freshener, around the product.
  - If steam comes in contact with the product surface or enters the product, it may cause stains or malfunction.
- **WARNING - TO PREVENT THE SPREAD OF FIRE, KEEP CANDLES AND OTHER ITEMS WITH OPEN FLAMES AWAY FROM THIS PRODUCT AT ALL TIMES.**



## Caring for the TV

- To clean this apparatus, unplug the power cord from the wall outlet and wipe the product with a soft, dry cloth. Do not use any chemicals such as wax, benzene, alcohol, thinners, insecticide, air fresheners, lubricants, or detergents. These chemicals can damage the appearance of the TV or erase the printing on the product.
- The exterior and screen of the TV can get scratched during cleaning. Be sure to wipe the exterior and screen carefully using a soft cloth to prevent scratches.
- Do not spray water or any liquid directly onto the TV. Any liquid that goes into the product may cause a failure, fire, or electric shock.

## Internet security

(U.S.A./Mexico only)

Samsung takes a number of steps to protect its Internet-compatible Smart TVs against unauthorized incursions and hacking. For example, certain sensitive communications between the TV and the Internet servers are encrypted. In addition, the TV's operating system has adopted controls to prevent the installation of unauthorized applications.

Although we take steps to protect your Smart TV and personal information, no Internet-connected device or transmission is completely secure. We therefore encourage you to take additional steps to safeguard your TV, secure your Internet connection, and minimize the risk of unauthorized access. These steps are listed below:

- When Samsung releases software updates to improve the security of your TV, you should promptly install these updates. To automatically receive these updates, turn on **Auto Update** in the TV's menu (ⓘ) > ≡ (left directional button) > ⚙️ **Settings** > **Support** > **Software Update** > **Auto Update**. When an update is available, a popup message appears on the TV screen. Accept the software download and update by selecting **Yes** when prompted. Take steps to secure your wireless access point and network. Your access point's manual should provide additional details about how to implement the following measures:
  - Secure your wireless access point's management settings with a unique password to prevent unauthorized changes to security related settings.

- Implement standard encryption (e.g., WPA2 encryption) on your wireless access point to secure your wireless network signal.
  - Secure access to your wireless network with a hard-to-guess password.
  - Confirm your access point's firewall setting is enabled (if applicable).
  - Make sure that all your Internet-connected devices are behind your network's firewall.
  - If your access point or modem has a standby mode button, use it to disconnect your home network from the Internet when it is not in use.
- Use strong passwords for all your Internet accounts (Netflix, Facebook, etc.).
  - If any unexpected messages appear on your TV screen requesting permission to link a device or enable a remote session, do NOT accept.
  - Do not visit suspicious websites and do not install any suspicious programs. We recommend that users install only those authorized apps provided by Samsung through Samsung Smart Hub.

## 01 Package Content

Make sure the following items are included with your TV. If any items are missing, contact your dealer.

- 
- User Manual
  - Warranty Card / Regulatory Guide (Not available in some locations)
  - Samsung Smart Remote
  - TV Power Cord
  - Holder-Cable
  - Screw x 2 (M4 x L7)
- 
- The items' colors and shapes may vary depending on the models.
  - Cables not included can be purchased separately.
  - Check for any accessories hidden behind or in the packing materials when opening the box.

## Using the Holder-Cable

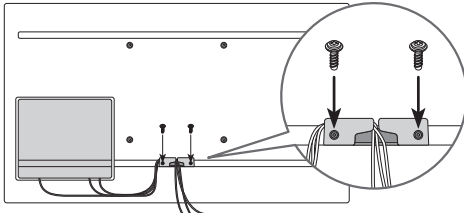

The screen can be damaged from direct pressure when handled incorrectly. As shown in the figure, make sure to grip the edges of the screen when you lift the TV.

- For 82 inch or larger models, have four people mount the TV onto a wall.

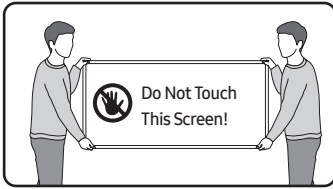

## 02 TV Installation



- TV screen has a built-in function to block direct sunlight.
  - TV screen can be protected up to 6 hours in sunlight at 700 watts and 104 degrees Fahrenheit (40 degrees Celsius).
- The front of the TV, which is equipped with built-in temperature sensors, should not be either fully or partially covered.
  - In case of necessity, the TV will activate "High-Temperature Protection" lowering the TV brightness to protect the screen.
- For the stable use of the product, it should be installed in a place where there is no risk of freezing due to snow accumulation or exposure to rain for a long time.
- It cannot be installed in a recessed space.
- The Terrace must be installed only in Landscape orientation, not in Portrait orientation.
- We recommend that you ask a professional installation service company to install it. For more information on installation, contact the dealer where you purchased the product.

## Planning the location

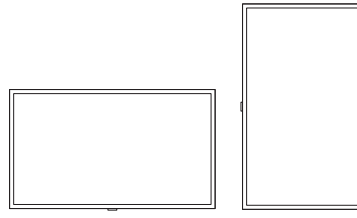

Landscape

Portrait



Do not install The Terrace on a ceiling, floor, or table.

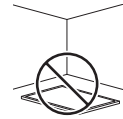
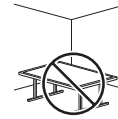
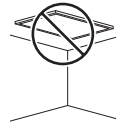

## Media Bay

- The Terrace provides space (Media Bay) to install Media Players where Weather-Resistant is guaranteed on the rear of the product.
- The media player listed below can be installed on the rear space (Media Bay) of the product.
  - Media player: Amazon Fire Stick, Google Chromecast, Roku Ultra Streaming M Player
- Make sure to close the cover and fasten the screws to ensure it is water tight. (Use the provided screws. Otherwise, it may cause problems such as improper Weather-Resistant.)
- We are not responsible for any personal injury or damage to the product that occurs when users install the product.

Media Bay Dimensions (W x H x D)	8.3 x 10.6 x 1.0 inches (210.0 x 270.0 x 25.0 mm)
Media player Installation space (W x H x D)	5.5 x 7.9 x 1.0 inches (140.0 x 200.0 x 25.0 mm)

## Before connecting cables

1. Unfasten the screws, then open the cover.

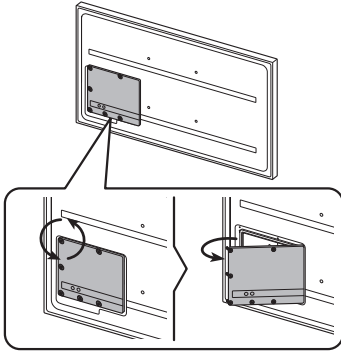

2. Remove the appropriate silicone bar for the thickness of the cable to connect.

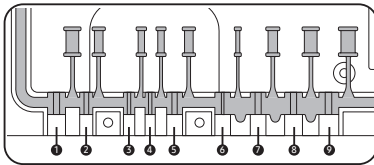
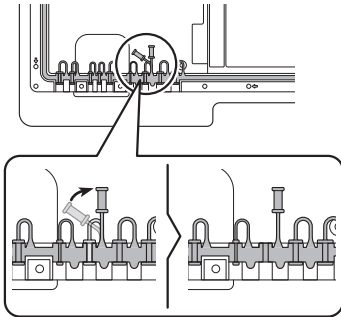

Different hole sizes and corresponding cable thickness for each:

Position	1	2	3	4	5
Cable diameter (Φ mm)	Φ 7.0	Φ 4.0	Φ 3.0	Φ 3.0	Φ 5.5
Position	6	7	8	9	
Cable diameter (Φ mm)	Φ 1.6	Φ 5.5	Φ 7.0	Φ 8.0	

3. Insert the appropriate cable into the hole from which the silicone bar was removed.

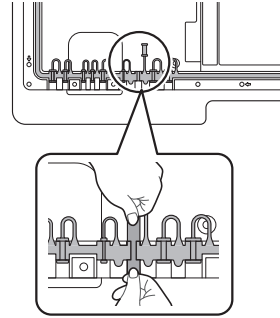

4. The cable should be connected as shown.

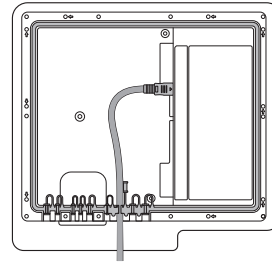

5. Close the cover, then fasten the screws.
  - After all the cables are connected, make sure to close the cover and fasten the screws to ensure it is water tight. (Use the provided screws. Otherwise, it may cause problems such as improper Weather-Resistant.)

Recommended torque : 2.5 - 3.5 kgf.cm

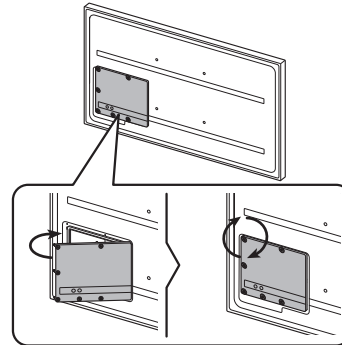

## Durability

- The TV provides the robust durability by IP56 so that it can be used in outdoor environment (when installed and used as per the instructions in this User Manual).
- The remote control of this product provides durability by IP56.

Protection against solids	IP		Protection against water
	5	6	
No protection	0	0	No protection
Solids > 50 mm	1	1	Vertically falling water
Solids > 12 mm	2	2	Vertically water - enclosure tilted 15°
Solids > 2.5 mm	3	3	Sprayed water 60° from vertical
Solids > 1.0 mm	4	4	Splashed water from all directions
Dust Protected	5	5	Hosing jets from all directions
Dust tight	6	6	Strong hosing jets from all directions
-		7	Temporary Immersion: 1 m for 30 minutes
-		8	Immersion: manufacturer defined depth and time

Despite the IP55 and IP56 ratings, your TV and remote control are not impervious to water damage in any situation. To help prevent damage to your products, avoid the products being subjected to:

- Water projected by a source greater than 12.5 mm against enclosure from any direction or submersion in water.
- Water projected at greater than 100 KPa (14.5 PSI) with a water volume greater than 100 litres/minute for more than 3 minutes and extreme weather conditions.

If you have purchased or been provided a Dust Cover, be sure to put the Dust Cover on the TV whenever the TV is not in use for an extended period of time.

The Dust Cover will help prevent dust, dirt, and more from accumulating on the TV. Please refer to the guide provided with the Dust Cover for installation/usage guidelines.

## 03 About the Buttons on the Samsung SolarCell Remote (Samsung Smart Remote)

- To activate the Samsung Smart Remote, press  on it. (This is required only when using it for the first time.)

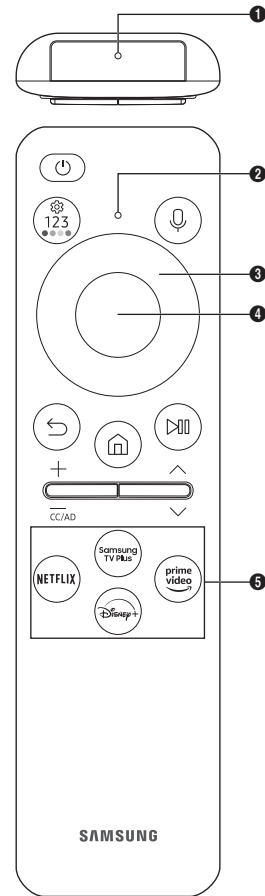

For battery recycling go to [batterynetwork.org](http://batterynetwork.org); or call 1-800-822-8837

### (Power)

Press to turn the TV on or off. Press and hold to turn off the TV completely.

#### 1 MIC

Used as MIC when using voice recognition with the remote control.

- Do not impact the MIC hole or use a sharp object to poke into the hole.

#### 2 LED

When charging the remote control via the USB port, the LED is lit if charging is in progress. When charging is complete, the LED is turned off.

### (Voice Assistant)

Runs Voice Assistant. Press and hold the button, say a command, and then release the button to run Voice Assistant.

- The supported Voice Assistant's languages and features may differ by geographical region.
- △ Keep the remote more than 0.6 inches (15.24 mm) from your face when using and speaking to Voice Assistant through the mic on the remote.

### (Settings - Number - Color button)

Each time you press this button, Settings menu / virtual numeric pad / Option pad with Color buttons are displayed alternately.

- Use this button to access additional options that are specific to the feature in use.
- Press to bring up the virtual numeric pad on the screen. Use the numeric keypad to enter numeric values. Select numbers and then select **Done** or **Enter Number** to enter a numeric value. Use to change the channel, enter a PIN, enter a ZIP code, etc.

### (Directional button (up, down, left, right))

Use to navigate the menu or move the focus to highlight items on the Home Screen.

#### 4 Select

Selects or runs a focused item. When pressed while you are watching content, detailed program information appears.

### (Return)

Press to return to the previous menu. When pressed for 1 second or more, the running function is terminated. When pressed while you are watching a program, the previous channel appears.

### (Smart Hub)

Press to return to the Home Screen.

### (Play/pause)

When pressed, the playback controls appear. Using these controls, you can control the media content that is playing.

To use Game Bar, press and hold the button in **Game Mode**.

- Game Bar may not be supported depending on the model or geographical area.

#### + / - (Volume)

Move the button up or down to adjust the volume. To mute the sound, press the button. When pressed for 2 seconds or more, the **Accessibility Shortcuts** appears.

#### ^ / v (Channel)

Move the button up or down to change the channel. To see the **Guide** screen, press the button. When pressed for 1 second or more, the **Channel List** screen appears.



Press and hold the button up or down to quickly change the channel.

### Launch app button

Launch the app indicated by the button.

- Available apps may differ depending on the geographical area or contents provider.

### + (Pairing)

If the Samsung Smart Remote does not pair to the TV automatically, point it at the front of the TV, and then press and hold the  and  buttons simultaneously for 3 seconds or more.

- Use the Samsung Smart Remote less than 20 feet (6 m) from the TV. The usable distance may vary with the wireless environmental conditions.
- The images, buttons, and functions of the Samsung Smart Remote may differ with the model or geographical area.
- The Universal Remote function operates normally only when you use the Samsung Smart Remote that comes with the TV.

## Charging the battery

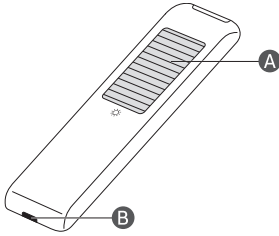

### **A** Solar Cell

Expose to light when the remote is not in use. This will extend the remote's operating time.

### **B** USB port (C-type) for charging

Used for quick charging. The LED on the front will light when charging. When the battery is fully charged, the LED will turn off.

- The USB Cable is not provided.
- It is recommended to use an original Samsung charger. Otherwise, it may cause performance degradation or failure of the product. In this case, the warranty service is not applicable.
- When the remote control does not work due to low battery, charge it by using the USB-C type port.



**Fire or explosion may occur, resulting in damage to the remote control or personal injury.**

- Do not apply shock to the remote control.
- Be careful not to let foreign substances such as metal, liquid, or dust come in contact with the charging terminal of the remote control.
- When the remote control is damaged or you smell smoke or burning fumes, immediately stop operation and then repair it at the Samsung service center.
- Do not arbitrarily disassemble the remote control.
- Be careful not to let infants or pets suck or bite the remote control. Fire or explosion may occur, resulting in damage to the remote control or personal injury.

## Using Accessibility Functions

The **Accessibility Shortcuts** button on your remote provides easy access to the accessibility functions on your TV.

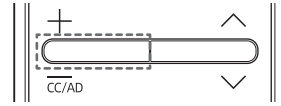

- Press and hold the Volume button to display the **Accessibility Shortcuts** menu.
- Some functions may not appear depending on the access method.
- These function may not be supported depending on the model or geographical area.

\* CC/VD works the same as CC/AD. The marked name can be changed to CC/AD.

### Voice Guide Settings

You can activate voice guides that describe the menu options aloud to aid the visually impaired. To activate this function, set **Voice Guide to On**. With Voice Guide on, the TV provides voice guides for channel change, volume adjust, information on current and upcoming programs, schedule viewing, other TV functions, various content in the Web Browser, and in **Search**.

- You can configure the volume, speed, pitch, and level of the **Voice Guide**.
- The **Voice Guide** is provided in the language that is specified on the **Language** screen. **English** is always supported. However, some languages are not supported by **Voice Guide** even though they are listed in the **Language** screen.

### Audio (Video) Description

You can activate an audio guide that provides an audio description of video scenes for the visually impaired. This function is only available with broadcasts that provide this service.

### Caption Settings

Set **Caption to On** to watch programs with the captions displayed.

- Captions are not displayed by programs that do not support captions.
- This function has no relationship with the features for controlling subtitles of DVD or Blu-ray players. To control DVD or Blu-ray subtitles, use the subtitle feature of the DVD or Blu-ray player and the player's remote control.

### Separate Closed Caption

- You can display the caption in the area separated from the broadcast screen.

### Caption Mode

- **Default / CC1 ~ CC4 / Text1 ~ Text4**  
Operates in either analog TV channel mode or when a signal is supplied from an external device to the TV. (Depending on the broadcast signal, the analog caption function may or may not work with digital channels.)
- **Default / Service1 ~ Service6 / CC1 ~ CC4 / Text1 ~ Text4**  
Works with digital channels. These functions may not be available in digital caption mode depending on the broadcast.

### Digital Caption Options

You can change the font color, background color, size settings, and position, etc.

- The foreground and background colors and opacity settings cannot be the same.
- The **Position** function is activated only for programs that support broadcast captions.

### Sign Language Zoom Settings

You can zoom in the sign language screen when the program you are watching provides it. First, set **Sign Language Zoom** to **On**, and then select **Edit Sign Language Zoom** to change the position and magnification of the sign language screen.

### Relumino Mode

This feature increases the contrast and brightness of the screen and emphasizes the outlines of images, so that viewers with low vision can see the screen more clearly.

### SeeColors Mode

This feature helps users with color blindness experience richer colors. Use this feature to customize the colors for your unique viewing conditions, to experience richer colors on the screen.

### Learn Gesture Functions

Check out how to use Gesture functions.

### Sign Language Guide Settings

Provides a description of menu items with sign language.

### Learn TV Remote

This function helps individuals with a visual impairment to learn the positions of the buttons on the remote control. When this function is activated, you can press a button on the remote control and the TV will tell you its name. Press the  (**Return**) button twice to exit **Learn Remote**.

### Learn Menu Screen

Learn the menus on the TV screen. Once enabled, your TV will tell you the structure and features of the menus you select.

### Picture Off

Turn off the TV screen and provide only sound to reduce overall power consumption. When you press any button on the remote control with the screen off, the TV screen is returned to on.

### Magnification

Enlarge the screen to make the picture or text bigger. You can adjust the zoom level or move the zoom area by following the displayed instructions.

### Multi-output Audio

You can turn on the TV speaker and a Bluetooth device at the same time. When this function is active, you can set the volume of the Bluetooth device higher than the volume of the TV speaker.

- This function may not be supported depending on the model or geographical area.

### High Contrast

You can change major service screens to white text on a black background or change the transparent TV menus to opaque so that text can be more easily read. To activate this function, set **High Contrast** to **On**.

### Zoom Menu and Text

You can enlarge the size of the font on the screen. To activate, set **Zoom Menu and Text** to **On**.

### Grayscale

You can change the color of the TV screen to a black and white tone to sharpen blurred edges caused by colors.

- If Grayscale is on, some **Accessibility** menus are not available.
- This function may not be supported depending on the model or geographical area.

### Color Inversion

You can invert the colors of the text and background for the setting menus displayed on the TV screen to make it easier to read them.

- If **Color Inversion** is on, some **Accessibility** menus are not available.
- This function may not be supported depending on the model or geographical area.

### Slow Button Repeat

You can configure the operation speed of the remote control buttons so that they slow down when you continually press and hold them. set **Slow Button Repeat** to **On**.

## 04 Initial Setup

When you turn on your TV for the first time, it immediately starts the Initial Setup. Follow the instructions displayed on the screen and configure the TV's basic settings to suit your viewing environment.

- You will need a Samsung account to access our network-based smart services. If you choose not to log in, you will only get a connection to terrestrial TV (applicable to devices with tuners only) and external devices, e.g. via HDMI.

### Using the TV Controller

You can turn on the TV with the **TV Controller** button at the bottom of the TV, and then use the **Control** menu. The **Control** menu appears when the **TV Controller** button is pressed while the TV is On.

- The screen may dim if the protective film on the Samsung logo or the bottom of the TV is not removed. If protective film is attached, remove the film.

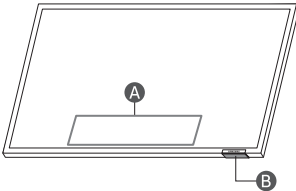

- A** Control menu
- B** TV Controller button / Remote control sensor

## 05 Connecting the HDBase-T

HDBase-T connection of The Terrace is built-in for transmission of audio and video data. It does not support transmission of power, Ethernet and control signals including IR and RS232C.

- Up to HDMI 1.4 is supported.
- CEC does not operate when the TV is Off.

### General

- The appearance may differ depending on the product.
- Connecting parts may differ in different products.
- Data transmission is not available if HDBase-T (Rx) is connected to HDBase-T (Tx) through a hub.
- While installing the product, be sure to use the cables and TX devices certified by the HDBase-T Alliance.
- When connecting an external device via HDBase-T, for the maximum resolution, use a certified TX device that supports 4K 30 Hz.
- This port (HDBT port on the TV) does not support ARC (eARC).

### Guidelines for connection

- HDBase-T (Tx) transmits data from an external device to HDBase-T (Rx). Only 1:1 connection is available between devices. Make sure to connect them via a LAN (CAT6 or higher quality) cable.
- HDBase-T works with unshielded twisted pair (UTP) or shielded twisted pair (STP) cables; but, to ensure CE compliance, STP cables and STP Connectors are required. STP cable and connectors are recommended to safeguard against unpredictable environmental electrical noise which may impact performance. It is recommended to use an STP cable to maximize performance. Using a UTP cable or patch may decrease performance.
- Before replacing the external device, first remove the HDBT LAN (CAT6 or higher quality) cable.
- For HDBT signal stability, please use CAT6 or higher quality cables are Certified by HDBaseT.
- Do not use CAT5E cables even though the cables are Certified by HDBaseT.

### Constraints

- When connecting an external device via HDBase-T, there may be restrictions during communication between devices.
- When connection a gaming device via HDBase-T, the related functions and screen resolution may not be supported smoothly.

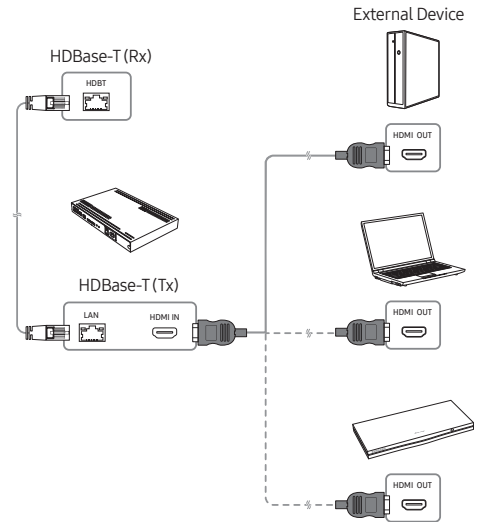

## 06 Using the Cold Weather Mode

 >  (left directional button) >  Settings > All Settings >

General & Privacy > System Manager > Cold Weather Mode

Outdoor TV provides an optimal viewing experience under 32 °F (0 °C) to 122 °F (50 °C).

- In low temperature below 50 °F (10 °C), motion blur may occur due to liquid crystal characteristics.
- To view the TV under low temperature below 50 °F (10 °C), you can use the **Cold Weather Mode** for stable startup.
- **Cold Weather Mode** keeps the startup stable by operating the TV backlight when the weather is very cold.
- When **Cold Weather Mode** is active, be sure to keep the power supply connected.
- Even in standby mode for **Cold Weather Mode**, power may be consumed as follows:
  - 85": MAX 380 W
- **Cold Weather Mode** operates in standby and the screen may appear gray.

### High-Temperature protection

- At the temperature above 113 °F (45 °C), the TV brightness may be lowered to protect the product. This option works regardless of **Cold Weather Mode** activation.

## 07 Using the Adaptive Picture

 >  (left directional button) >  Settings > All Settings > General & Privacy > Intelligent Mode Settings > Adaptive Picture

Optimizes brightness and provides the best picture quality in real time, based on the lighting condition and the content you're viewing.

- The **Adaptive Picture** in The Terrace automatically optimizes **Brightness** and **Contrast** in real time, making the content you are currently watching the best quality even in bright or dark conditions.



## 08 Troubleshooting and Maintenance

### Troubleshooting

For more information, refer to "Troubleshooting" in the e-Manual.

 >  (left directional button) >  Settings > Support > Open e-Manual > Troubleshooting



If none of the troubleshooting tips apply, please visit "www.samsung.com" and click Support or contact the Samsung service center.

- This panel is made up of sub pixels which require sophisticated technology to produce. There may be, however, a few bright or dark pixels on the screen. These pixels will have no impact on the performance of the product.
- To keep your TV in optimum condition, upgrade to the latest software. Use the **Update Now** or **Auto Update** functions on the TV's menu ( >  (left directional button) >  Settings > Support > Software Update > Update Now or Auto Update).



### The TV won't turn on.

- Make sure that the power cord is securely plugged into the product and the wall outlet.
- Make sure that the wall outlet is working and the remote control sensor at the bottom of the TV is lit and glowing a solid red.
- Try pressing the **TV Controller** button at the bottom of the TV to make sure that the problem is not with the remote control. If the TV turns on, refer to "The remote control does not work."

### The remote control does not work.

- Check if the remote control sensor at the bottom of the TV blinks when you press the  button on the remote control.
  - When the remote's battery is discharged, charge the battery using the USB charging port (C-type), or turn over the remote to expose the solar cell to light.
- Try pointing the remote directly at the TV from 5 ft. to 6 ft. (1.5-1.8 m / 150-180 cm) away.
- If your TV came with a Samsung Smart Remote (Bluetooth Remote), make sure to pair the remote to the TV. To pair a Samsung Smart Remote, press the  and  buttons together for 3 seconds.

### Eco Sensor and screen brightness

Eco Sensor adjusts the brightness of the TV automatically. This feature measures the light in your room and optimizes the brightness of the TV automatically to reduce power consumption. If you want to turn this off, go to  >  (left directional button) >  Settings > All Settings > General & Privacy > Power and Energy Saving > Brightness Optimization.

- The eco sensor is located at the bottom of the TV. Do not block the sensor with any object. This can decrease picture brightness.

## 09 Specifications and Other Information

### Specifications

Model Name	QN85LST9C
Display Resolution	3840 x 2160
Screen Size Diagonal Measured Diagonally	85" Class 84.5 inches
Sound (Output)	40 W
Dimensions (W x H x D) Body	75.3 x 43.6 x 2.7 inches (1913.8 x 1106.3 x 69.8 mm)
Weight Body	129.0 lbs (58.5 kg)
Power Consumption (Mexico Only)	660 W
Power Requirements (Mexico Only)	110-127V ~ 50/60Hz

### Environmental Considerations

Operating Temperature	-24 °F to 122 °F (-31 °C to 50 °C)
Operating Humidity	10 % to 80 %, non-condensing
Storage Temperature	-24 °F to 122 °F (-31 °C to 50 °C)
Storage Humidity	5 % to 95 %, non-condensing

### Notes

- This device is a Class B digital apparatus.
- For information about the power supply, and more information about power consumption, refer to the information on the label attached to the product.
  - On most models, the label is attached to the back of the TV.  
(On some models, the label is inside the cover terminal.)
- To connect a LAN cable, use a CAT 7 (\*STP type) cable for the connection. (100/10 Mbps)
  - \* Shielded Twisted Pair
- When the temperature is out of Operating Temperature / Storage Temperature range (-24 °F to 122 °F (-31 °C to 50 °C)), please store the TV inside with complete packaging to protect the product.

\* Figures and illustrations are provided for reference only and may differ from the actual product appearance.

Product design and specifications may change without notice.

### Decreasing power consumption

When you shut the TV off, it enters Standby mode. In Standby mode, it continues to draw a small amount of power. To decrease power consumption, unplug the power cord when you don't intend to use the TV for a long time.

### Licenses

 Dolby Audio

POWERED BY

**QUICK SET**<sup>®</sup>

**HEVC Advance**<sup>™</sup>  
Covered by Patents at [patentlist.hevcadvance.com](http://patentlist.hevcadvance.com)

**HDMI**<sup>™</sup>  
HIGH-DEFINITION MULTIMEDIA INTERFACE

The terms HDMI, HDMI High-Definition Multimedia Interface, HDMI trade dress and the HDMI Logos are trademarks or registered trademarks of HDMI Licensing Administrator, Inc.

This page is intentionally  
left blank.

# SAMSUNG

## Contact Samsung world wide

If you have any questions or comments relating to Samsung products, please contact the Samsung service center.

Country/Region	Samsung Service Center ☎	Website
CANADA	1-800-SAMSUNG (726-7864)	<a href="http://www.samsung.com/ca/support">www.samsung.com/ca/support</a> (English) <a href="http://www.samsung.com/ca_fr/support">www.samsung.com/ca_fr/support</a> (French)
U.S.A	1-800-SAMSUNG (726-7864)	<a href="http://www.samsung.com/us/support">www.samsung.com/us/support</a>

Accessibility contact information in U.S.A. : [accessibility@sea.samsung.com](mailto:accessibility@sea.samsung.com)

Scan the QR code to view our helpful how-to videos (USA Only)



Scan this QR code with your smart phone to see helpful videos.

If you experience issues, please do not take the TV back to the store.

In the United States of America, call us at 1-800-SAMSUNG (1-800-726-7864) or visit us at [www.samsung.com](http://www.samsung.com) or [www.samsung.com/spn](http://www.samsung.com/spn) for support and warranty service.

**SAMSUNG**

# MANUAL DEL USUARIO



## The Terrace

## LST9C

Televisor para espacios al aire libre con tecnología Neo QLED

Gracias por comprar este producto Samsung.

Para recibir un servicio más completo, registre su producto en [www.samsung.com](http://www.samsung.com)

Modelo \_\_\_\_\_ N.º de serie \_\_\_\_\_

(solo México) Si desea hacernos alguna pregunta, comuníquese con nosotros al 800-SAMSUNG para obtener asistencia.

## Antes de leer este manual del usuario

Este televisor viene con este manual del usuario y un e-Manual incluido (📖) > ≡ (botón direccional hacia la izquierda) >



⚙️ **Configuración** > **Soporte técnico** > **Abrir e-Manual**).

En el sitio web ([www.samsung.com](http://www.samsung.com)) puede descargar los manuales y ver su contenido en su computadora o dispositivo móvil.

Para activar el Control remoto Samsung Smart, presione ⏻ en él. (Solo tendrá que hacerlo cuando lo use por primera vez).

## ¡Advertencia! Instrucciones de seguridad importantes

Lea las instrucciones de seguridad antes de utilizar el televisor. Consulte la siguiente tabla para obtener una explicación de los símbolos que su producto Samsung puede presentar.

PRECAUCIÓN	
PELIGRO DE DESCARGA ELÉCTRICA. NO ABRIR.	
PRECAUCIÓN: PARA REDUCIR EL RIESGO DE DESCARGA ELÉCTRICA, NO RETIRE LA CUBIERTA (NI LA PARTE POSTERIOR). NO CONTIENE PIEZAS QUE EL USUARIO PUEDA REPARAR. ENCOMIENDE LAS REPARACIONES AL PERSONAL CALIFICADO.	
	Este símbolo indica que el dispositivo contiene alto voltaje. Es peligroso establecer cualquier tipo de contacto con cualquier parte interna del producto.
	Este símbolo indica que con este producto se incluye documentación importante relativa a la operación y el mantenimiento.
	Producto de Clase II: Este símbolo indica que no es necesaria una conexión eléctrica de seguridad (toma de tierra). Si un producto con cable de alimentación no tiene este símbolo, el producto DEBE contar con una puesta a tierra (masa) de protección confiable.
	Voltaje CA: La tensión nominal marcada con este símbolo es CA.
	Voltaje CC: La tensión nominal marcada con este símbolo es CC.
	Precaución. Consulte las instrucciones antes de usar: Este símbolo indica que se debe consultar el manual del usuario para obtener información relacionada con la seguridad.

## Encendido

- No sobrecargue las tomas de la pared, los cables de extensión ni los adaptadores por encima de su capacidad. De lo contrario, podría producirse un incendio o descarga eléctrica. Consulte la sección de especificaciones de alimentación del manual o la etiqueta de alimentación eléctrica del producto para conocer la información de voltaje y amperaje.
- Los cables de alimentación deben colocarse de forma que no puedan pisarse ni quedar atrapados por objetos encima o contra ellos. Preste especial atención a los extremos del cable en las tomas de pared y en el punto en el que salen del aparato.
- No inserte ningún objeto metálico en las piezas abiertas del aparato. Hacerlo puede generar una descarga eléctrica.
- Para evitar una descarga eléctrica, nunca toque el interior del aparato. Únicamente un técnico calificado debe abrir el aparato.
- Asegúrese de enchufar el cable de alimentación hasta que esté insertado firmemente. Cuando desconecte el cable de una toma de pared, asegúrese de tirar del enchufe del cable. Nunca desenchufe jalando el cable. No toque el cable de alimentación con las manos mojadas.
- Si el aparato no funciona normalmente, en especial si emite sonidos u olores extraños, desenchúfelo de inmediato y comuníquese con un distribuidor o centro de servicio autorizado de Samsung.
- A fin de proteger el aparato contra tormentas eléctricas, o cuando lo deje sin vigilancia o sin utilizar, asegúrese de desenchufarlo de la toma de pared y desconecte la antena o el sistema de cable.
  - El polvo acumulado puede provocar una descarga eléctrica, una fuga de electricidad o un incendio al hacer que el cable de alimentación suelte chispas o calor o al deteriorarse el aislamiento.
- Use únicamente un enchufe y una toma de pared con una conexión a tierra adecuada.
  - Una conexión a tierra no adecuada puede provocar una descarga eléctrica o daños al equipo. (Únicamente para los equipos Clase I).
- Para apagar este aparato completamente debe desconectarlo de la toma de pared. Para garantizar que pueda desconectar este aparato rápidamente en caso necesario, asegúrese de que la toma de pared y el enchufe sean fácilmente accesibles.

## Instalación

- No coloque este aparato cerca o sobre un radiador o calefactor, ni en un lugar expuesto a la luz directa del sol.
- No coloque objetos (jarrones, etc.) que contengan agua sobre este aparato, ya que podría producirse un incendio o una descarga eléctrica.
- No exponga este aparato a la lluvia o la humedad.
- Asegúrese de contactarse con un centro de servicio autorizado para obtener información si va a instalar su televisor en un lugar con mucho polvo, temperaturas altas o bajas, altos niveles de humedad, sustancias químicas, o en lugares donde vaya a funcionar las 24 horas del día, como aeropuertos, estaciones de ferrocarril, etc. No hacerlo puede provocar daños graves al televisor.
- No exponga este aparato a goteos ni salpicadura.

### Instalación del televisor en la pared



Dado que el acceso del televisor a Media Bay puede estar limitado por el diseño del soporte de pared que utilice, se recomienda conectar todos los cables y dispositivos necesarios antes de colgar el televisor en la pared. Es posible que al conectar cables y dispositivos adicionales al televisor luego de colgarlo en la pared, deba separar el televisor del soporte de pared.



Si instala este televisor en una pared, siga exactamente las instrucciones establecidas por el fabricante. Si no se instala correctamente, el televisor puede deslizarse o caerse y provocar lesiones graves a niños o adultos y daños importantes al televisor.

- Para solicitar un kit de montaje de pared Samsung, comuníquese con el Centro de servicio de Samsung.
- Samsung Electronics no se hace responsable de los daños causados al producto o al usuario si se ha optado por instalar el montaje de pared por su cuenta.
- Puede instalar el soporte de pared en una pared sólida, perpendicular al suelo. Antes de conectar el soporte de pared a superficies distintas de una placa de yeso, comuníquese con su distribuidor más cercano para obtener información adicional. Si instala el televisor en el techo o en una pared inclinada, puede caer y causar graves lesiones personales.
- Recomendamos ajustar los cuatro tornillos VESA cuando se instala un soporte de pared.
- Si desea instalar un soporte de pared que se coloque en la pared solo con dos tornillos superiores, asegúrese de usar el soporte de pared Samsung que admita este tipo de instalación. (Es posible que no pueda comprar este tipo de soporte de pared según su región geográfica).
- No instale el televisor con una inclinación de más de 15 grados.
- Las dimensiones estándar de los soportes de pared se muestran en la tabla.

### Especificaciones del soporte de pared (VESA)

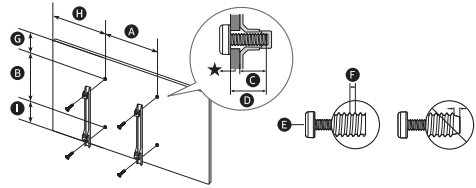

★ : Soporte del montaje de pared

Tamaño del televisor en pulgadas	85
Especificaciones de orificios de tornillos VESA (A x B) (mm)	600 x 400
C (mm)	9-11
D	C + ★
E x 4	M8
F (mm)	1.5
G (pulgadas)	10.3
H (pulgadas)	25.9
I (pulgadas)	17.2

- Par de torsión recomendado: 10 - 12 kgf.cm



No instale el soporte de pared con el televisor encendido. Se podría producir una descarga eléctrica con riesgo de causar lesiones personales.

- No use tornillos con una longitud superior a la medida estándar o que no cumplan con las especificaciones de tornillos estándar VESA. Los tornillos que son demasiado largos pueden causar daños en el interior del televisor.
- Para soportes de pared que no cumplen las especificaciones de tornillos estándar VESA, la longitud de estos puede variar dependiendo de las especificaciones del soporte de pared.
- No apriete excesivamente los tornillos. Podría dañar el producto o provocar su caída con riesgo de causar lesiones personales. Samsung no se hace responsable de este tipo de accidentes.
- Samsung no se hace responsable de daños al producto o lesiones personales cuando se usa un soporte de pared que no cumple con las especificaciones VESA o si el cliente no sigue las instrucciones de instalación del producto.
- Siempre son necesarias dos personas para montar el televisor en la pared.
  - Para los modelos de 82 pulgadas o más, son necesarias cuatro personas para instalar el televisor en la pared.
- **ADVERTENCIA:** Este aparato debe fijarse bien a la pared. "Inclinar, hacer tambalear o balancear el aparato puede causar lesiones o la muerte". (CSA60065)

### Ventilación adecuada del televisor

Al instalar el televisor, deje una distancia de al menos 2.5 pulgadas (64 mm) entre el televisor y otros objetos (paredes, laterales del gabinete, etc.) para asegurar una ventilación adecuada. No mantener una ventilación adecuada puede tener como consecuencia un incendio o un problema con el producto causados por un aumento en su temperatura interna.

- Cuando utiliza un soporte de pared para instalar su televisor, le recomendamos que use únicamente las piezas proporcionadas por Samsung Electronics. Si utiliza piezas proporcionadas por otro fabricante, podría tener problemas con el producto o sufrir una lesión debido a la caída del producto.
- The Terrace puede instalarse en una posición inclinada en una pared o lateral de un gabinete, hasta 15°.

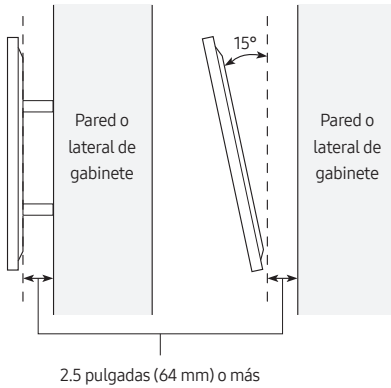

### Precaución de seguridad



**Precaución:** Jalar el televisor, empujarlo o colgarse de él puede provocar su caída. En especial, impida que los niños se cuelguen del televisor o lo desestabilicen. El televisor podría caerse sobre ellos y causarles lesiones graves o incluso la muerte. Siga las precauciones de seguridad del folleto de seguridad incluido con el televisor. Para mejorar la estabilidad y la seguridad, puede adquirir un dispositivo antivuelco e instalarlo como se explica en "Para impedir que el televisor se caiga".



**ADVERTENCIA:** Nunca coloque un televisor en una ubicación inestable. El televisor podría caer y causar lesiones personales graves o incluso la muerte. Muchas lesiones, en especial en el caso de los niños, pueden evitarse tomando sencillas precauciones como las siguientes:

- Utilice siempre gabinetes o métodos de montaje recomendados por Samsung.
- Utilice muebles capaces de soportar el peso del televisor.
- Asegúrese de que el televisor no sobresalga en exceso del borde del mueble.
- Eduque a los niños acerca de los peligros de subirse al mueble para llegar al televisor o a los controles.
- Conecte los cables a su televisor de modo que no se tropiece con ellos, no los jale ni los enganche.
- Nunca coloque un televisor en una ubicación inestable.
- No coloque el televisor sobre muebles altos (por ejemplo, estantes o librerías) sin haber anclado el mueble y el televisor en un soporte adecuado.
- No coloque el televisor sobre una tela u otro material similar entre el televisor y el mueble.
- No coloque elementos que puedan invitar a los niños a treparse, tales como juguetes o controles remotos, a la parte superior del televisor o al mueble sobre el que se coloca el televisor.

Si va a reubicar el televisor actual, deberá aplicar las mismas consideraciones anteriores.

### Función

- Este aparato utiliza pilas. En su comunidad pueden existir normativas ambientales que exijan que deseche las pilas adecuadamente. Comuníquese con las autoridades locales para obtener información sobre disposición y reciclaje.
- Guarde los accesorios (control remoto, pilas, etc.) en un lugar fuera del alcance de los niños.
- No deje caer el producto ni lo golpee. Si el producto se daña, desconecte el cable de alimentación y comuníquese con un centro de servicio.
- No arroje el control remoto ni las pilas al fuego.
- No genere un cortocircuito, desensamble ni recaliente las pilas.
- **PRECAUCIÓN:** Hay peligro de explosión si reemplaza las pilas usadas en el control remoto por otras de un tipo incorrecto. Reemplácelas únicamente por el mismo tipo o un tipo equivalente.
- **ADVERTENCIA:** No utilice fumigadores líquidos que contengan sustancias químicas, como repelentes de mosquitos o desodorante de ambiente, cerca del producto.
  - Si el vapor entra en contacto con la superficie del producto o penetra en él, puede provocar manchas o un funcionamiento defectuoso.
- **ADVERTENCIA - A FIN DE EVITAR QUE SE DISEMINE EL FUEGO, MANTENGA LAS VELAS Y LAS LLAMAS ABIERTAS ALEJADAS DEL PRODUCTO EN TODO MOMENTO.**



Antes de usar el equipo lea este manual para evitar fallas y guarde para futuras referencias.

## Cuidado del televisor

- Para limpiar este aparato, desconecte el cable de alimentación de la toma de pared y limpie el aparato con un paño suave y seco. No use sustancias químicas como cera, benceno, alcohol, diluyentes, insecticida, desodorantes ambientales, lubricantes o detergente. Estos productos químicos pueden dañar el aspecto del televisor o borrar las impresiones del producto.
- La parte exterior y la pantalla del televisor podrían rayarse durante la limpieza. Asegúrese de limpiar la parte exterior y la pantalla utilizando un paño suave para evitar que se rayen.
- No rocíe agua ni líquidos directamente sobre el televisor. Cualquier líquido que ingrese al producto puede ocasionar fallas, incendio o descarga eléctrica.

## Seguridad de Internet

(Solo U.S.A./México)

Samsung toma una serie de medidas para proteger sus Smart TV compatibles con Internet contra incursiones no autorizadas y piratería informática. Por ejemplo, algunas comunicaciones sensibles entre el televisor y los servidores de Internet están cifradas. Además, el sistema operativo del televisor incorpora controles para impedir la instalación de aplicaciones no autorizadas.

A pesar de estas medidas de protección del Smart TV y la información personal, ni los dispositivos conectados a Internet ni las transmisiones son completamente seguros. Por lo tanto, le instamos a tomar medidas de seguridad adicionales para proteger su televisor, asegurar la conexión a Internet y minimizar el riesgo de accesos no autorizados. Estas medidas se indican a continuación:

- Cuando Samsung lance actualizaciones de software para mejorar la seguridad del televisor, deberá instalarlas sin demora. Para recibir automáticamente estas actualizaciones, active **Actualización automática** en el menú del televisor (📶 > ☰ (botón direccional hacia la izquierda) > ⚙️ **Configuración** > **Soporte técnico** > **Actualización de software** > **Actualización automática**). Cuando una actualización está disponible, aparece un mensaje emergente en la pantalla del televisor. Acepte la descarga del software y la actualización seleccionando **Sí** cuando se le solicite. Tome las medidas necesarias para asegurar su punto de acceso y red inalámbrica. El manual del punto de acceso le proporcionará información adicional sobre cómo implementar las siguientes medidas:
  - Asegure la configuración de administración del punto de acceso inalámbrico con una contraseña exclusiva para evitar cambios no autorizados en la configuración de la seguridad.

- Implemente un cifrado estándar (por ejemplo, cifrado WPA2) en su punto de acceso inalámbrico para asegurar la señal de la red inalámbrica.
  - Asegure el acceso a su red inalámbrica con una contraseña difícil de adivinar.
  - Confirme que la configuración del firewall del punto de acceso esté habilitada (si corresponde).
  - Asegúrese de que todos sus dispositivos conectados a Internet estén protegidos por el firewall de la red.
  - Si su punto de acceso o módem tiene un botón de modo de espera, utilícelo para desconectar su red doméstica de Internet cuando no la utilice.
- Utilice contraseñas seguras para todas sus cuentas de Internet (Netflix, Facebook, etc.).
  - Si en la pantalla del televisor aparecen mensajes inesperados que le piden permiso para vincular un dispositivo o habilitar una sesión remota, NO lo acepte.
  - No visite sitios web sospechosos ni instale programas que no considere seguros. Recomendamos a los usuarios que instalen únicamente las aplicaciones autorizadas que proporciona Samsung a través de Samsung Smart Hub.

## 01 Contenido del paquete

Asegúrese de que los siguientes elementos estén incluidos con su televisor. Si falta algún elemento, comuníquese con su distribuidor.

- 
- Manual del usuario
  - Guía de seguridad / Guía de información legal (No disponible en algunos lugares)
  - Control remoto Samsung Smart
  - Cable de alimentación del televisor
  - Soporte de cables
  - Tornillo x 2 (M4 x L7)
- 
- Los colores y las formas pueden variar según el modelo.
  - Los cables no incluidos pueden adquirirse por separado.
  - Verifique que no haya accesorios ocultos en los materiales de empaque cuando abra la caja.

## Uso del soporte para cable

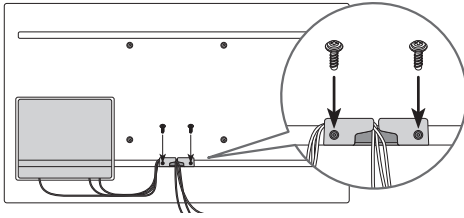

Las pantallas se pueden dañar si se ejerce presión directa sobre ellas al manejarlas incorrectamente. Asegúrese de sujetar los bordes de la pantalla al levantar el televisor, como se muestra en la figura.

- Para los modelos de 82 pulgadas o más, son necesarias cuatro personas para instalar el televisor en la pared.



## 02 Instalación del televisor



- La pantalla del televisor tiene una función incorporada para bloquear la luz directa del sol.
  - La pantalla del televisor se puede proteger hasta 6 horas a la luz del sol a 700 vatios y 104 grados Fahrenheit (40 grados Celsius).
- La parte frontal del televisor, que está equipada con sensores de temperatura incorporados, no se deberá cubrir de ninguna manera.
  - En caso de ser necesario, el televisor activará la "Protección de temperatura alta" al bajar el brillo para proteger la pantalla.
- Para un uso estable del producto, debe instalarse en un lugar donde no corra riesgo de congelarse por la acumulación de nieve o la exposición a la lluvia durante un período prolongado.
- No puede empotrarse.
- The Terrace debe instalarse únicamente en posición horizontal, no vertical.
- Le recomendamos que solicite a una empresa de servicios de instalación profesional que lo instale.

Para obtener más información sobre la instalación, comuníquese con el distribuidor donde compró el producto.

## Planificar la ubicación

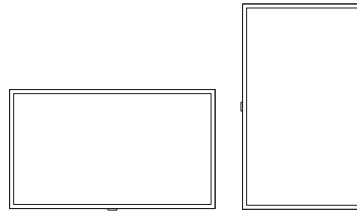

Horizontal



Vertical



No instale The Terrace en techos, pisos o mesas.

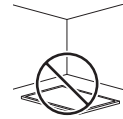
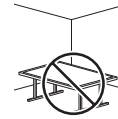
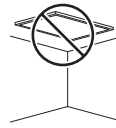

## Media Bay

- The Terrace ofrece espacio (Media Bay) para instalar reproductores multimedia cuando en la parte posterior del producto se garantiza su impermeabilidad.
- Los siguientes reproductores multimedia se pueden instalar en la parte posterior (Media Bay) del producto.
  - Reproductor multimedia: Amazon Fire Stick, Google Chromecast, Roku Ultra Streaming M Player
- Asegúrese de cerrar la tapa y ajustar los tornillos para garantizar su hermeticidad. (Utilice los tornillos provistos. De lo contrario, podrían producirse problemas como una impermeabilidad inadecuada).
- No nos responsabilizamos de las lesiones personales ni de los daños al producto que se produzcan cuando los usuarios lo instalen.

Media Bay Dimensiones (An x Al x Pr)	8.3 x 10.6 x 1.0 pulgadas (210.0 x 270.0 x 25.0 mm)
Reproductor multimedia Espacio de instalación (An x Al x Pr)	5.5 x 7.9 x 1.0 pulgadas (140.0 x 200.0 x 25.0 mm)

## Antes de conectar cables

1. Afloje los tornillos y luego abra la tapa.

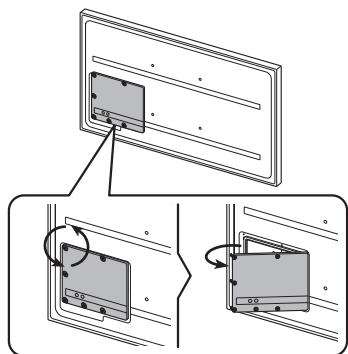

2. Retire la barra de silicona adecuada para el grosor del cable a conectar.

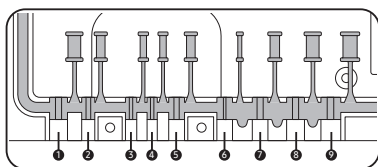
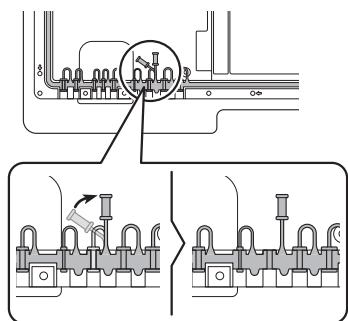

Tamaños de orificios diferentes y grosor de los cables correspondiente para cada:

Posición	1	2	3	4	5
Diámetro del cable (Φ mm)	Φ 7.0	Φ 4.0	Φ 3.0	Φ 3.0	Φ 5.5
Posición	6	7	8	9	
Diámetro del cable (Φ mm)	Φ 1.6	Φ 5.5	Φ 7.0	Φ 8.0	

3. Inserte el cable adecuado en el orificio donde retiró la barra de silicona.

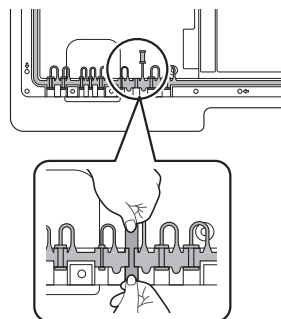

4. Debe conectar el cable como se muestra a continuación.

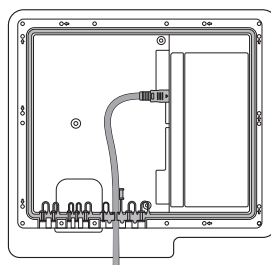

5. Cierre la tapa y luego afloje los tornillos.
  - Después de conectar los cables, asegúrese de cerrar la tapa y aflojar los tornillos para garantizar la impermeabilidad. (Utilice los tornillos provistos. De lo contrario, podrían producirse problemas como una impermeabilidad inadecuada).

Par de torsión recomendado: 2.5 - 3.5 kgf.cm

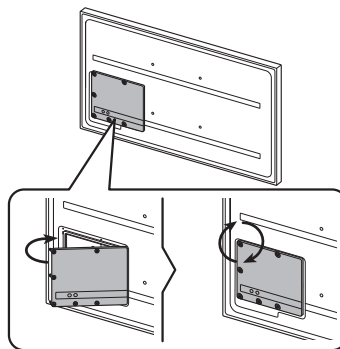

## Durabilidad

- El televisor ofrece una durabilidad resistente con IP56 para que pueda utilizarse incluso en cualquier ambiente exterior (siempre que se instale y utilice de acuerdo con las instrucciones de este Manual del usuario).
- El control remoto del producto provee una durabilidad de IP56.

Protección contra polvo	IP		Protección contra agua
	5	6	
Sin protección	0	0	Sin protección
Polvo > 50 mm	1	1	Caída de agua vertical
Polvo > 12 mm	2	2	Caída vertical - carcasa inclinada 15°
Polvo > 2.5 mm	3	3	Agua pulverizada a 60° de la perpendicular
Polvo > 1,0 mm	4	4	Salpicaduras de agua en todas las direcciones
Protegido contra el polvo	5	5	Chorros de agua en todas las direcciones
Hermético	6	6	Chorros de agua potentes en todas las direcciones
-		7	Inmersión temporaria 1 m durante 30 minutos
-		8	Inmersión: profundidad y tiempo establecidos por el fabricante

A pesar de sus clasificaciones IP55 e IP56, el televisor no es impermeable al agua en cualquier situación. Para evitar daños a los productos, evite someter al producto a lo siguiente:

- Agua lanzada a chorros desde una fuente superior a 12.5 mm contra la carcasa desde cualquier dirección o sumergirlo en agua.
- Agua lanzada a chorros a más de 100 KPa (14.5 PSI) con un volumen de agua superior a 100 litros/minuto durante más de 3 minutos y condiciones climáticas extremas.

Si ha comprado o si se incluía una funda antipolvo, asegúrese de colocarla sobre el televisor siempre que no lo utilice durante un período prolongado.

La funda antipolvo contribuirá a evitar la acumulación de polvo, suciedad y demás sobre el televisor. Consulte la guía provista con la funda antipolvo para ver las instrucciones de instalación/uso.

## 03 Acerca de los botones del Samsung SolarCell Remote (Control remoto Samsung Smart)

- Para activar el Control remoto Samsung Smart, presione  en él. (Solo tendrá que hacerlo cuando lo use por primera vez).

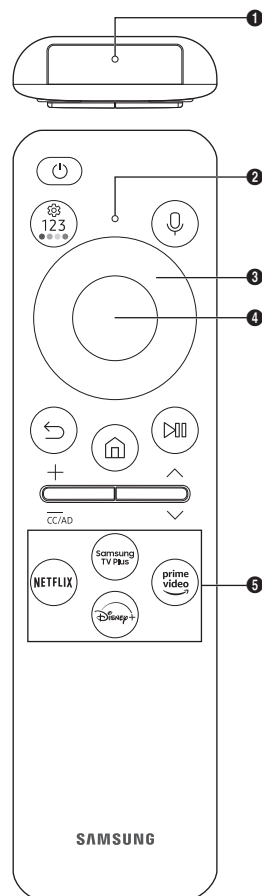

### (Encendido)

Presione para encender o apagar el televisor. Mantenga presionado para apagar el televisor completamente.

#### 1 MIC

Funciona como micrófono cuando se usa el reconocimiento de voz con el control remoto.

- No golpee el orificio del micrófono ni introduzca un objeto filoso en él.

#### 2 LED

Cuando carga el control remoto por el puerto USB, el LED se enciende si la carga está en proceso. Cuando se completa la carga, se apaga el LED.

### (Asistente de voz)

Ejecuta Asistente de voz. Mantenga presionado el botón, diga un comando y suelte el botón para ejecutar Asistente de voz.

- Los idiomas y funciones admitidos para Asistente de voz pueden diferir según la región geográfica.
- △ Mantenga el control remoto a más de 0.6 pulgadas (15.24 mm) de su rostro cuando use o le hable al Asistente de voz a través del micrófono del control remoto.

### (Configuración - Número - Botón de color)

Cada vez que presiona este botón, se alterna la visualización entre el menú de configuraciones, el panel numérico virtual y el panel de opciones con botones de color.

- Utilice este botón para acceder a opciones adicionales específicas de la función que está en uso.
- Presione para que aparezca el panel numérico virtual en la pantalla. Utilice el teclado numérico para ingresar valores numéricos. Seleccione los números y, luego, seleccione **Completado** o **Ingresar número** para ingresar un valor numérico. Se utiliza para cambiar el canal, ingresar un PIN o un código ZIP, etc.

### Botón direccional (arriba, abajo, izquierda, derecha)

Se utiliza para navegar por el menú o desplazar el resaltado entre elementos en la Pantalla Inicio.

#### 4 Seleccionar

Selecciona o ejecuta el elemento resaltado. Cuando lo presiona mientras mira contenidos, aparece la información detallada del programa.

### (Regresar)

Presione para regresar al menú anterior. Cuando se lo presiona 1 segundo o más, la función que se está ejecutando se cierra.

Cuando lo presiona mientras mira un programa, aparece el canal anterior.

### (Smart Hub)

Presione para regresar a la pantalla Inicio.

### (Reproducir/pausa)

Cuando se presiona, aparecen los controles de reproducción. Puede utilizarlos para controlar el contenido multimedia que se está reproduciendo.

Para usar la Barra de juegos, mantenga presionado el botón en **Modo Juego**.

- Barra de juegos puede no admitirse dependiendo del modelo o del área geográfica.

### + / - (Volumen)

Mueva el botón hacia arriba o hacia abajo para ajustar el volumen. Para enmudecer el sonido, presione el botón. Cuando se lo presiona 2 segundos o más, aparece **Atajos de accesibilidad**.

### ^ / v (Canal)



Mueva el botón hacia arriba o hacia abajo para cambiar el canal. Para ver la pantalla de la **Guía**, presione el botón. Cuando se lo presiona 1 segundo o más, aparece **Lista de canales** la pantalla. Mantenga presionado el botón hacia arriba o hacia abajo para cambiar rápidamente el canal.

### 5 Inicia el botón de la aplicación

Inicia la aplicación que indica el botón.

- Las aplicaciones disponibles pueden variar según la zona geográfica o el proveedor de contenidos.

### + (Vinculación)

Si el Control remoto Samsung Smart no se vincula automáticamente al televisor, apúntelo al frente del televisor y luego mantenga presionados los botones  y  simultáneamente durante 3 segundos o más.

- Use el Control remoto Samsung Smart a menos de 20 pies (6 m) del televisor. La distancia adecuada puede variar dependiendo de las condiciones del entorno inalámbrico.
- Las imágenes, botones y funciones del Control remoto Samsung Smart pueden variar según el modelo o el área geográfica.
- La función Configuración de control remoto universal solo se activa correctamente cuando se usa el Control remoto Samsung Smart provisto con el TV.

## Carga de la batería

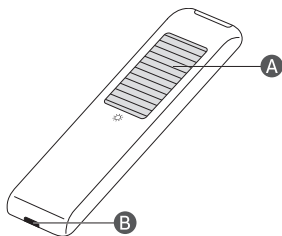

### A Celda solar

Exponga el control remoto a la luz cuando no esté en uso. Esto prolongará el tiempo de funcionamiento del control remoto.

### B Puerto USB (tipo C) para la carga

Se utiliza para la carga rápida. El LED de la parte frontal se iluminará durante la carga. Cuando la batería esté completamente cargada, el LED se apagará.

- No se provee el cable USB.
- Se recomienda utilizar un cargador Samsung original. De lo contrario, se puede producir una degradación del rendimiento o una falla del producto. En este caso, no se aplica el servicio de garantía.
- Cuando el control remoto se quede sin batería y deje de funcionar, cárguelo a través del puerto USB-C.



Se podría producir un incendio o una explosión y causar daños al control remoto o lesiones personales.

- Evite que el control remoto reciba golpes.
- Tenga cuidado de que las sustancias extrañas, como polvo, metal o líquidos, no entren en contacto con el terminal de carga del control remoto.
- Si el control remoto está dañado o huele humo o a quemado, detenga su funcionamiento inmediatamente y llévelo a reparar a un centro de servicio de Samsung.
- No desensamble el control remoto de manera arbitraria.
- Tenga cuidado de que los niños o las mascotas no chapen ni muerdan el control remoto. Se podría producir un incendio o una explosión y causar daños al control remoto o lesiones personales.

## 04 Configuración inicial

La primera vez que encienda el televisor, se iniciará inmediatamente la configuración inicial. Siga las instrucciones que se muestran en la pantalla y configure los ajustes básicos del televisor para que se adapten a su entorno de visualización.

- Necesitará una cuenta Samsung para acceder a nuestros servicios inteligentes basados en la red. Si elige no iniciar sesión, solo obtendrá conexión a TV terrestre (aplicable solo a dispositivos con sintonizadores) y dispositivos externos, por ejemplo, a través de HDMI.

### Uso de Controlador TV

Puede encender el televisor con el botón **Controlador TV** en la parte inferior del televisor y, luego, usar el **Menú de control**. El **Menú de control** aparece cuando se presiona el botón **Controlador TV** con el televisor encendido.

- La pantalla puede atenuarse si no se quitó la película protectora del logotipo de Samsung o la parte inferior del televisor. Si hay una película protectora, retírela.

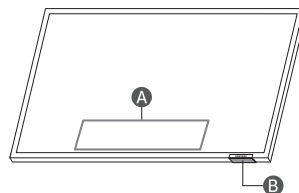

### A Menú de control

### B Botón Controlador TV / Sensor del control remoto

## 05 Conexión del HDBase-T

La conexión HDBase-T de The Terrace se encuentra incorporada para la transmisión de datos de audio y vídeo. No es compatible con la transmisión de energía, Ethernet y señales de control, incluidos los infrarrojos y RS232.

- Admite hasta HDMI 1.4.
- CEC no funciona cuando el televisor está apagado.

### General

- El aspecto puede variar dependiendo del producto.
- Las piezas de conexión pueden variar en los distintos productos.
- La transmisión de datos no está disponible si HDBase-T (Rx) está conectado a HDBase-T (Tx) a través de un centro.
- Asegúrese de utilizar los cables y dispositivos TX certificados por HDBase-T Alliance cuando instale el producto.
- Si conecta un dispositivo externo a través de HDBase-T, use un dispositivo TX certificado que admita 4K 30 Hz para una máxima resolución.
- Este puerto (puerto HDBT en el televisor) no es compatible con ARC (eARC).

## Pautas de conexión

- HDBase-T (Tx) transmite datos de un dispositivo externo a HDBase-T (Rx). Solo se permite la conexión 1:1 entre dispositivos. Asegúrese de conectarlos directamente usando un cable LAN (CAT6 o calidad superior).
- HDBase-T funciona con un par de torsión sin protección (UTP) o con un par de torsión blindado (STP); par de torsión blindado (UTP); pero, para asegurar el cumplimiento con la certificación CE se necesitan cables y conectores blindados (STP). Se recomienda utilizar cables y conectores blindados como protección contra interferencias eléctricas impredecibles del ambiente que pueden afectar el rendimiento. Se recomienda utilizar un cable STP para maximizar el rendimiento. Usar un cable UTP o una interconexión UTP puede reducir el rendimiento.
- Antes de reemplazar el dispositivo externo, desconecte el cable HDBT LAN (CAT6 o calidad superior).
- Para que la señal HDBT sea estable, utilice cables CAT6 o de calidad superior certificados por HDBaseT.
- No utilice cables CAT5E, incluso si están certificados por HDBaseT.

## Restricciones

- Cuando conecta un dispositivo externo a través de HDBase-T, puede haber restricciones cuando los dispositivos se comunican.
- Cuando se conecta un dispositivo de juegos a través de HDBase-T, es posible que las funciones relacionadas y la resolución de la pantalla no funcionen de manera fluida.

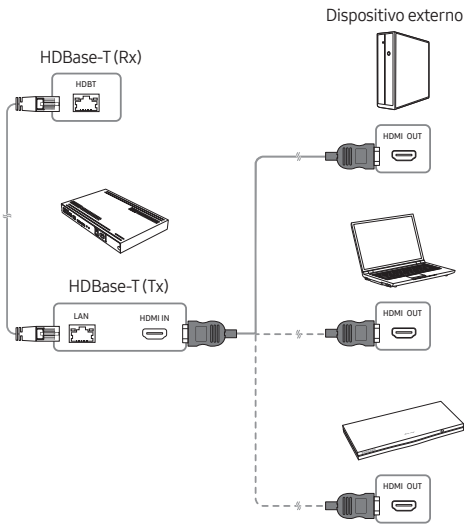

## 06 Uso de Modo de clima frío

> (botón direccional hacia la izquierda) > Configuración > Todos los ajustes > General y privacidad > Administrador de sistema > Modo de clima frío

Outdoor TV provee una experiencia óptima para mirar televisión a una temperatura por debajo de 32 °F (0 °C) hasta 122 °F (50 °C).

- En temperaturas más bajas de 50 °F (10 °C), puede ocurrir un efecto borroso debido a las características de los cristales líquidos.
- Para mirar televisión en temperaturas inferiores a 50 °F (10 °C), puede usar **Modo de clima frío** para un inicio estable.
- **Modo de clima frío** mantiene el inicio estable al funcionar con la luz de fondo del televisor cuando el tiempo es muy frío.
- Cuando **Modo de clima frío** está activado, asegúrese de mantener la fuente de alimentación conectada.
- Incluso en el modo de espera de **Modo de clima frío**, la energía se consume de la siguiente manera:
  - 85": MÁX 380 W
- **Modo de clima frío** funciona en modo de espera y la pantalla puede parecer gris.

## Protección de temperatura alta

- A una temperatura por encima de 113 °F (45 °C), se reduce el brillo para proteger el producto. La opción funciona independientemente de la activación de **Modo de clima frío**.

## 07 Uso de la Imagen adaptable

> (botón direccional hacia la izquierda) > Configuración > Todos los ajustes > General y privacidad > Configuración del Modo inteligente > Imagen adaptable

Optimiza el brillo y ofrece la mejor calidad de imagen en tiempo real de acuerdo con la iluminación y el contenido que está mirando.

- La **Imagen adaptable** en The Terrace optimiza el **Brillo** y el **Contraste** en tiempo real automáticamente, dándole al contenido que está viendo la mejor calidad posible, incluso en condiciones de mucha luz u oscuridad.

## 08 Solución de problemas y mantenimiento

### Solución de problemas

Para obtener más información, consulte "Solución de problemas" en el e-Manual.

> (botón direccional hacia la izquierda) > Configuración > Soporte técnico > Abrir e-Manual > Solución de problemas

Si ninguna de las sugerencias es aplicable, visite "www.samsung.com" y haga clic en Soporte o comuníquese con el centro de servicio de Samsung.

- Este panel está formado por un panel compuesto de subpíxeles que requieren tecnología sofisticada para producirse. No obstante, es posible que existan algunos píxeles brillantes u oscuros en la pantalla. Estos píxeles no influirán en el desempeño del producto.
- Para mantener su televisor en óptimas condiciones, actualícelo al software más reciente. Use las funciones Actualizar ahora o Actualización automática del menú del televisor ( > (botón direccional hacia la izquierda) > Configuración > Soporte técnico > Actualización de software > Actualizar ahora o Actualización automática).

#### El televisor no se enciende.

- Verifique que el cable de alimentación esté bien conectado en la toma de pared y en el producto.
- Asegúrese de que la toma de pared funcione y que el sensor del control remoto en la parte inferior del televisor esté encendido de color rojo continuo.
- Intente presionar el botón Controlador TV en la parte inferior del televisor para asegurarse de que el problema no esté en el control remoto. Si el televisor se enciende, consulte la sección "El control remoto no funciona".

#### El control remoto no funciona.

- Revise si el sensor del control remoto en la parte inferior del televisor parpadea al presionar el botón del control remoto.
  - Cuando la batería del control remoto se descargue, cárguela utilizando el puerto de carga USB (tipo C) o dé vuelta el control remoto para exponer la celda solar a la luz.
- Intente apuntar el control remoto directamente al televisor desde una distancia de 5 a 6 pies (1.5-1.8 m / 150-180 cm).
- Si su televisor estaba provisto de un Control remoto Samsung Smart (control remoto Bluetooth), asegúrese de vincular este al televisor. Para emparejar el Control remoto Samsung Smart, presione los botones y a la vez durante 3 segundos.

### Sensor Eco y brillo de la pantalla

El Sensor Eco ajusta automáticamente el brillo del televisor. Esta función mide el nivel de luz de la habitación y optimiza automáticamente el nivel de brillo del televisor para reducir el consumo de energía. Si desea desactivar esta función, vaya a > (botón direccional hacia la izquierda) > Configuración > Todos los ajustes > General y privacidad > Ahorro de energía > Optimización del brillo.

- El sensor eco se encuentra en la parte inferior del televisor. No bloquee el sensor con ningún objeto. Puede disminuir el brillo de la imagen.

## 09 Especificaciones y otra información

### Especificaciones

Nombre del modelo	QN85LST9C
Resolución de pantalla	3840 x 2160
Tamaño de pantalla Diagonal Medición en diagonal	Clase 85" 84.5 pulgadas
Sonido (salida)	40 W
Dimensiones (An x Al x Pr) Cuerpo principal	75.3 x 43.6 x 2.7 pulgadas (1913.8 x 1106.3 x 69.8 mm)
Peso Cuerpo principal	129.0 lbs (58.5 kg)
Consumo de energía (solo México)	660 W
Requisitos de electricidad (solo México)	110-127V ~ 50/60Hz

### Consideraciones ambientales

Temperatura de funcionamiento	-24 °F a 122 °F (-31 °C a 50 °C)
Humedad de funcionamiento	10 % a 80 %, sin condensación
Temperatura de almacenamiento	-24 °F a 122 °F (-31 °C a 50 °C)
Humedad de almacenamiento	5 % a 95 %, sin condensación

#### Notas

Sólo para Argentina

En todos los casos, donde se indique el valor referente a la diagonal de pantalla, deberá considerarse como válido el valor fijado en la etiqueta de eficiencia energética que acompaña al equipo. La misma, certifica el producto de acuerdo a las Normas IRAM 62411 y 62301 o aquéllas que las reemplacen. Todos los otros valores indicados, son a modo de referencia.

- Este dispositivo es un aparato digital Clase B.
- Para obtener información sobre la fuente de alimentación y más información sobre el consumo de energía, consulte la información de la etiqueta adherida al producto.
  - En la mayoría de los modelos, la etiqueta está adherida a la parte posterior del televisor. (En algunos modelos, la etiqueta se encuentra dentro de la tapa de terminales.)
- Para conectar un cable LAN, use un cable CAT7 (tipo \*STP) para la conexión. (100/10 Mbps)
  - \* Shielded Twisted Pair
- Cuando la temperatura está fuera del rango de Temperatura de funcionamiento/Temperatura de almacenamiento (-24 °F a 122 °F (-31 °C a 50 °C)), guarde el televisor dentro del empaque completo para proteger el producto.

\* Las figuras e ilustraciones se ofrecen como referencia solamente y pueden ser distintas del aspecto real del producto. El diseño y las especificaciones del producto están sujetos a cambios sin previo aviso.

## Reducción del consumo de energía

Cuando el televisor se apaga, entra en modo en espera. En el modo en espera, continúa consumiendo una pequeña cantidad de energía. Para disminuir el consumo de energía desenchufe el cable de alimentación cuando no vaya a usar el televisor durante un tiempo prolongado.

## Licencias

 **Dolby** Audio

POWERED BY

**QUICKSET**<sup>®</sup>

 **HEVC Advance**<sup>™</sup>  
Covered by Patents at [patentlist.hevcadvance.com](http://patentlist.hevcadvance.com)

**HDMI**<sup>™</sup>  
HIGH-DEFINITION MULTIMEDIA INTERFACE

The terms HDMI, HDMI High-Definition Multimedia Interface, HDMI trade dress and the HDMI Logos are trademarks or registered trademarks of HDMI Licensing Administrator, Inc.

Esta página se ha dejado  
intencionadamente en  
blanco.

Esta página se ha dejado  
intencionadamente en  
blanco.

# SAMSUNG



BN68-16567A-06

## Contact Samsung world wide

If you have any questions or comments relating to Samsung products, please contact the Samsung service center.

## Contacte con Samsung world wide

Si tiene alguna pregunta o comentario acerca de productos Samsung, por favor visite [www.samsung.com/mx/support](http://www.samsung.com/mx/support) (Servicio en Línea) o bien contacte con el Servicio de Atención al Cliente de Samsung al 800-726-7864

Country/Region	Samsung Service Center 	Website
MEXICO	800-SAMSUNG (726-7864)	<a href="http://www.samsung.com/mx/support">www.samsung.com/mx/support</a>
ARGENTINA	0800-555-SAMS(7267)	<a href="http://www.samsung.com/ar/support">www.samsung.com/ar/support</a>
URUGUAY	0800-SAMS(7267)	<a href="http://www.samsung.com/uy/support">www.samsung.com/uy/support</a>
PARAGUAY	0800-11-SAMS(7267)	<a href="http://www.samsung.com/py/support">www.samsung.com/py/support</a>
BRAZIL	0800 555 0000 (Demais cidades e regiões) 4004-0000 (Capitais e grandes centros)	<a href="http://www.samsung.com/br/support">www.samsung.com/br/support</a>
CHILE	800 726 786	<a href="http://www.samsung.com/cl/support">www.samsung.com/cl/support</a>
BOLIVIA	800 107 260	<a href="http://www.samsung.com/cl/support">www.samsung.com/cl/support</a>
COLOMBIA	Sin costo en todo el país 01 8000 112 112	<a href="http://www.samsung.com/co/support">www.samsung.com/co/support</a>
COSTA RICA	00-800-1-726-7864	<a href="http://www.samsung.com/latin/support">www.samsung.com/latin/support</a> (Spanish) <a href="http://www.samsung.com/latin_en/support">www.samsung.com/latin_en/support</a> (English)
DOMINICAN REPUBLIC	1-800-751-2676	<a href="http://www.samsung.com/latin/support">www.samsung.com/latin/support</a> (Spanish) <a href="http://www.samsung.com/latin_en/support">www.samsung.com/latin_en/support</a> (English)
ECUADOR	1-800-72-6786	<a href="http://www.samsung.com/latin/support">www.samsung.com/latin/support</a> (Spanish) <a href="http://www.samsung.com/latin_en/support">www.samsung.com/latin_en/support</a> (English)
EL SALVADOR	800-0726-7864	<a href="http://www.samsung.com/latin/support">www.samsung.com/latin/support</a> (Spanish) <a href="http://www.samsung.com/latin_en/support">www.samsung.com/latin_en/support</a> (English)
GUATEMALA	1-800-299-0033	<a href="http://www.samsung.com/latin/support">www.samsung.com/latin/support</a> (Spanish) <a href="http://www.samsung.com/latin_en/support">www.samsung.com/latin_en/support</a> (English)
HONDURAS	800-2791-9111	<a href="http://www.samsung.com/latin/support">www.samsung.com/latin/support</a> (Spanish) <a href="http://www.samsung.com/latin_en/support">www.samsung.com/latin_en/support</a> (English)
JAMAICA	1-800-726-7864	<a href="http://www.samsung.com/latin_en/support">www.samsung.com/latin_en/support</a> (English)
NICARAGUA	001-800-5077267	<a href="http://www.samsung.com/latin/support">www.samsung.com/latin/support</a> (Spanish) <a href="http://www.samsung.com/latin_en/support">www.samsung.com/latin_en/support</a> (English)
PANAMA	800-0101	<a href="http://www.samsung.com/latin/support">www.samsung.com/latin/support</a> (Spanish) <a href="http://www.samsung.com/latin_en/support">www.samsung.com/latin_en/support</a> (English)
PERU	080077708 Desde teléfonos fijos, públicos o celulares	<a href="http://www.samsung.com/pe/support">www.samsung.com/pe/support</a>
PUERTO RICO	1-800-682-3180	<a href="http://www.samsung.com/latin/support">www.samsung.com/latin/support</a> (Spanish) <a href="http://www.samsung.com/latin_en/support">www.samsung.com/latin_en/support</a> (English)
TRINIDAD & TOBAGO	1-800-726-7864	<a href="http://www.samsung.com/latin/support">www.samsung.com/latin/support</a> (Spanish) <a href="http://www.samsung.com/latin_en/support">www.samsung.com/latin_en/support</a> (English)
VENEZUELA	0-800-100-5303	<a href="http://www.samsung.com/latin/support">www.samsung.com/latin/support</a> (Spanish) <a href="http://www.samsung.com/latin_en/support">www.samsung.com/latin_en/support</a> (English)

(solo México)

Importado y comercializado por: Samsung Electronics México, S.A. de C.V.

General Mariano Escobedo 476, Piso 8 Col. Anzures,  
Alcaldía Miguel Hidalgo, Ciudad de México CP.11590  
TEL : (55) 5747-5100 / 800 726 7864

© 2023 Samsung Electronics Co., Ltd. All rights reserved.