

## Dodatek dotyczący montażu: Rack Side Air Distribution

### Omówienie instalacji szyn montażowych



Niniejsza instrukcja dotyczy tylko konfiguracji z niewielkim (płytkim) odstępem między szynami pionowymi.

Szyny pionowe można regulować w celu dopasowania do różnych głębokości obudów. Przed zainstalowaniem szyn należy zmierzyć odległość między przednią a tylną szyną pionową obudowy.

**W przypadku konfiguracji z niewielkim (płytkim) odstępem między szynami pionowymi konieczne jest przemieszczenie tylnego wspornika montażowego.**

**Duży odstęp między szynami pionowymi –  
od 698,5 do 762 mm**  
(nie jest wymagana regulacja)

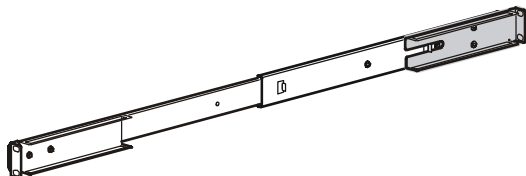

**Mały odstęp między szynami pionowymi –  
od 412,8 do 482,6 mm**  
(konieczne jest przemieszczenie  
wspornika montażowego)

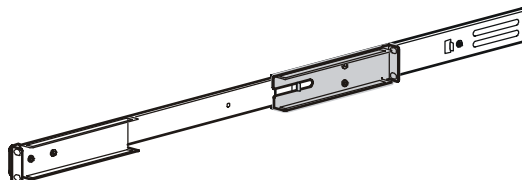

### Potrzebne narzędzia – niedostarczone



Śrubokręt krzyżakowy P2

## Sposób modyfikacji szyn montażowych



Opisywaną procedurę należy wykonać zarówno dla lewego, jak i dla prawego wspornika montażowego.

1. Wykręcić i wyrzucić dwie śruby regulacyjne, które mocują tylny wspornik montażowy do szyny montażowej.

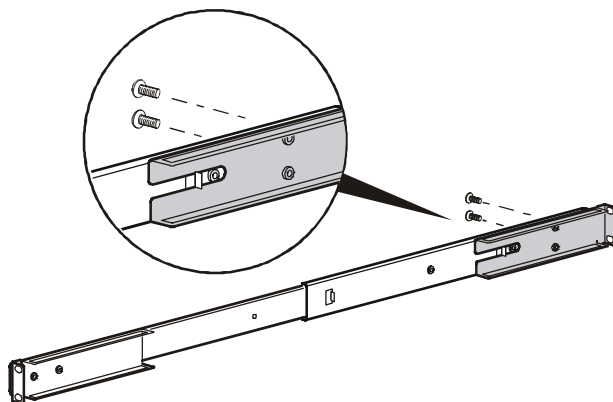

2. Przenieść tylny wspornik montażowy, nasuwając go na przedni występ szyny montażowej.

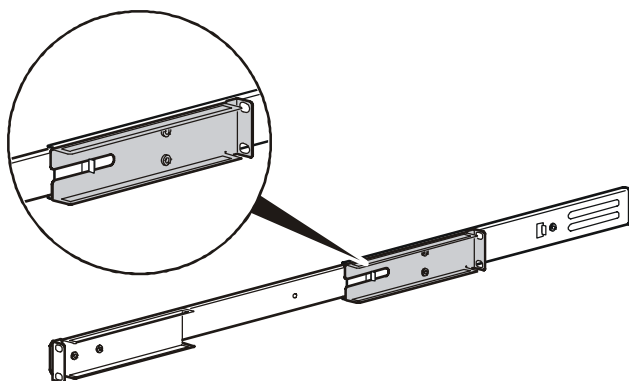

Tylny wspornik montażowy będzie swobodnie nasuwał się na przedni występ szyny montażowej, aż do momentu, gdy zespół szyny będzie przymocowany do obudowy.



Informacje na temat instalowania szyn montażowych w obudowie można znaleźć w instrukcji montażu bocznego modułu dystrybucji powietrza.

