

**SAMSUNG** harman/kardon

# USER MANUAL

---

HW-Q70R









# SAFETY INFORMATION

## SAFETY WARNINGS

TO REDUCE THE RISK OF ELECTRIC SHOCK, DO NOT REMOVE THE COVER (OR BACK).

NO USER-SERVICEABLE PARTS ARE INSIDE. REFER SERVICING TO QUALIFIED SERVICE PERSONNEL.

Refer to the table below for an explanation of symbols which may be on your Samsung product.

	<p style="text-align: center;"><b>CAUTION</b> <b>RISK OF ELECTRIC SHOCK.</b> <b>DO NOT OPEN.</b></p>	
	<p>This symbol indicates that high voltage is present inside. It is dangerous to make any kind of contact with any internal part of this product.</p>	
	<p>This symbol indicates that this product has included important literature concerning operation and maintenance.</p>	
	<p>Class II product : This symbol indicates that it does not require a safety connection to electrical earth (ground). If this symbol is not present on a product with a power cord, the product MUST have a reliable connection to protective earth (ground).</p>	
	<p>AC voltage : This symbol indicates that the rated voltage marked with the symbol is AC voltage.</p>	
	<p>DC voltage : This symbol indicates that the rated voltage marked with the symbol is DC voltage.</p>	
	<p>Caution, Consult instructions for use : This symbol instructs the user to consult the user manual for further safety related information.</p>	

## WARNING

- To reduce the risk of fire or electric shock, do not expose this appliance to rain or moisture.

## CAUTION

- TO PREVENT ELECTRIC SHOCK, MATCH WIDE BLADE OF PLUG TO WIDE SLOT, FULLY INSERT.
- This apparatus shall always be connected to a AC outlet with a protective grounding connection.
- To disconnect the apparatus from the mains, the plug must be pulled out from the mains socket, therefore the mains plug shall be readily operable.
- Do not expose this apparatus to dripping or splashing. Do not put objects filled with liquids, such as vases on the apparatus.
- To turn this apparatus off completely, you must pull the power plug out of the wall socket. Consequently, the power plug must be easily and readily accessible at all times.

# PRECAUTIONS

1. Ensure that the AC power supply in your house complies with the power requirements listed on the identification sticker located on the bottom of your product. Install your product horizontally, on a suitable base (furniture), with enough space around it for ventilation (7-10 cm). Make sure the ventilation slots are not covered. Do not place the unit on amplifiers or other equipment which may become hot. This unit is designed for continuous use. To fully turn off the unit, disconnect the AC plug from the wall outlet. Unplug the unit if you intend to leave it unused for a long period of time.
2. During thunderstorms, disconnect the AC plug from the wall outlet. Voltage peaks due to lightning could damage the unit.
3. Do not expose the unit to direct sunlight or other heat sources. This could lead to overheating and cause the unit to malfunction.
4. Protect the product from moisture (i.e. vases), and excess heat (e.g. a fireplace) or equipment creating strong magnetic or electric fields. Disconnect the power cable from the AC supply if the unit malfunctions. Your product is not intended for industrial use. It is for personal use only. Condensation may occur if your product has been stored in cold temperatures. If transporting the unit during the winter, wait approximately 2 hours until the unit has reached room temperature before using.

5. The batteries used with this product contain chemicals that are harmful to the environment. Do not dispose of batteries in the general household trash. Do not dispose of batteries in a fire. Do not short circuit, disassemble, or overheat the batteries. There is a danger of explosion if the battery is incorrectly replaced. Replace only with the same or equivalent type.

## ABOUT THIS MANUAL

The user manual has two parts: this simple paper USER MANUAL and a detailed FULL MANUAL you can download.



### USER MANUAL

See this manual for safety instructions, product installation, components, connections, and product specifications.



### FULL MANUAL

You can access the FULL MANUAL on Samsung's on-line customer support center by scanning the QR code. To see the manual on your PC or mobile device, download the manual in document format from Samsung's website. (<http://www.samsung.com/support>)

Design, specifications, and App screen are subject to change without prior notice.

# CONTENTS

<b>01</b>	<b>Checking the Components</b>	<b>2</b>
	Inserting Batteries before using the Remote Control (AA batteries X 2)	2
<b>02</b>	<b>Product Overview</b>	<b>3</b>
	Front Panel / Right Side Panel of the Soundbar	3
	Bottom Panel of the Soundbar	3
<b>03</b>	<b>Connecting the Soundbar</b>	<b>4</b>
	Connecting Electrical Power	4
	Connecting the Soundbar to the Subwoofer	5
	– Automatic connection between the Subwoofer and the Soundbar	5
	– Manually connecting the Subwoofer if automatic connection fails	6
	Connecting an SWA-8500S (Sold Separately) to your Soundbar	7
<b>04</b>	<b>Connecting to your TV</b>	<b>9</b>
	Method 1. Connecting with a Cable	9
	– Connecting a TV using an HDMI Cable	9
	– Connecting using an Optical Cable	10
	Method 2. Connecting Wirelessly	11
	– Connecting a TV via Bluetooth	11
	– Connecting via Wi-Fi	13
<b>05</b>	<b>Connecting an External Device</b>	<b>15</b>
	Connecting using an HDMI Cable (Capable of Dolby Atmos decoding and playback)	15
	Connecting using an HDMI Cable	16
	Connecting using an Optical Cable	17



<b>06</b>	<b>Connecting a Mobile Device</b>	<b>18</b>
	Connecting via Bluetooth	18
	Connecting via Wi-Fi (Wireless Network)	19
<b>07</b>	<b>Using the Remote Control</b>	<b>20</b>
	How to Use the Remote Control	20
	Adjusting the Soundbar volume with a TV remote control	23
<b>08</b>	<b>Installing the Wall Mount</b>	<b>24</b>
	Installation Precautions	24
	Wallmount Components	24
<b>09</b>	<b>Installing the Holder-Feet</b>	<b>26</b>
	Holder-Feet Components	26
<b>10</b>	<b>Software Update</b>	<b>27</b>
<b>11</b>	<b>Troubleshooting</b>	<b>28</b>
<b>12</b>	<b>License</b>	<b>29</b>
<b>13</b>	<b>Open Source License Notice</b>	<b>30</b>
<b>14</b>	<b>Important Notes About Service</b>	<b>30</b>
<b>15</b>	<b>Specifications and Guide</b>	<b>31</b>
	Specifications	31

# 01 CHECKING THE COMPONENTS



- For more information about the power supply and power consumption, refer to the label attached to the product. (Label: Bottom of the Soundbar Main Unit)
- The power components are labelled (1, 2). For more information about power connections, see page 4.
- To purchase additional components or optional cables, contact a Samsung Service Center or Samsung Customer Care.
- Depending on the region, the appearance of the AC plug may differ from the plug displayed above, or it may be supplied integrated with the AC/DC adapter.

## Inserting Batteries before using the Remote Control (AA batteries X 2)

Slide the battery cover in the direction of the arrow until it is completely removed. Insert 2 AA batteries (1.5V) oriented so that their polarity is correct. Slide the battery cover back into position.

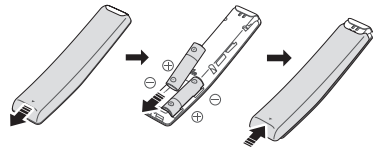

# 02 PRODUCT OVERVIEW

## Front Panel / Right Side Panel of the Soundbar

Position the product so that the "Samsung Harman Kardon" logo is located on the top.

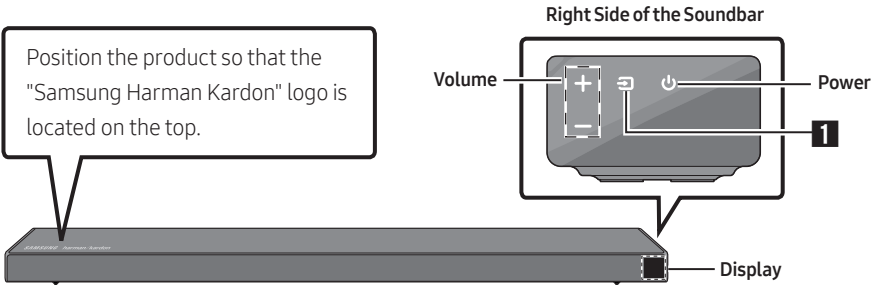

## Bottom Panel of the Soundbar

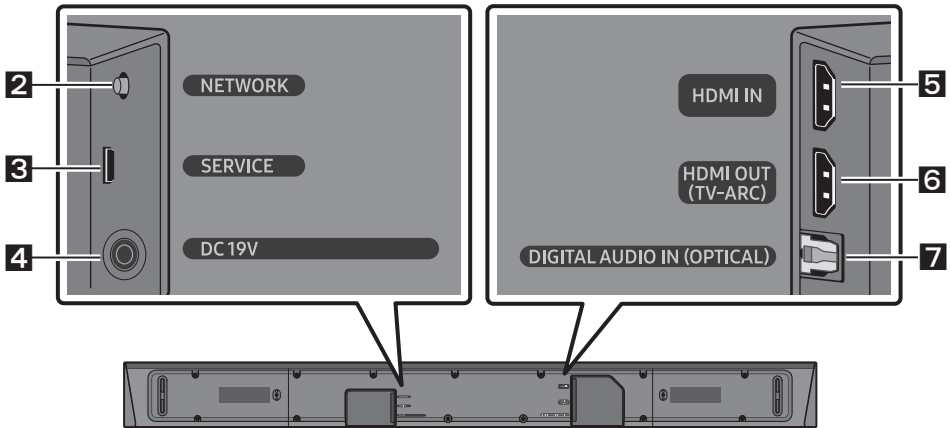

<b>1</b>	<b>Source</b>	Selects the source input mode. (D.IN / HDMI / WIFI / BT)
<b>2</b>	<b>NETWORK</b>	Press to connect to a wireless network (Wi-Fi) via the <b>SmartThings</b> app.
<b>3</b>	<b>SERVICE</b>	Connect a USB storage device to upgrade the product's software.
<b>4</b>	<b>DC 19V</b>	Connect the AC/DC power adapter. (Power Supply In)
<b>5</b>	<b>HDMI IN</b>	Inputs digital video and audio signals simultaneously using an HDMI cable. Connect to the HDMI output of an external device.
<b>6</b>	<b>HDMI OUT</b>	Connect to the HDMI (ARC) jack on a TV.
<b>7</b>	<b>D.IN</b>	Connect to the digital (optical) output of an external device.

# 03 CONNECTING THE SOUNDBAR

## Connecting Electrical Power

Use the power components (1, 2) to connect the Subwoofer and Soundbar to an electrical outlet in the following order:

- 1 Connect the power cord to the Subwoofer.
- 2 Connect the power adapter to the Soundbar and then to a wall socket.

See the illustrations below.

- For more information about the required electrical power and power consumption, refer to the label attached to the product. (Label: Bottom of the Soundbar Main Unit)

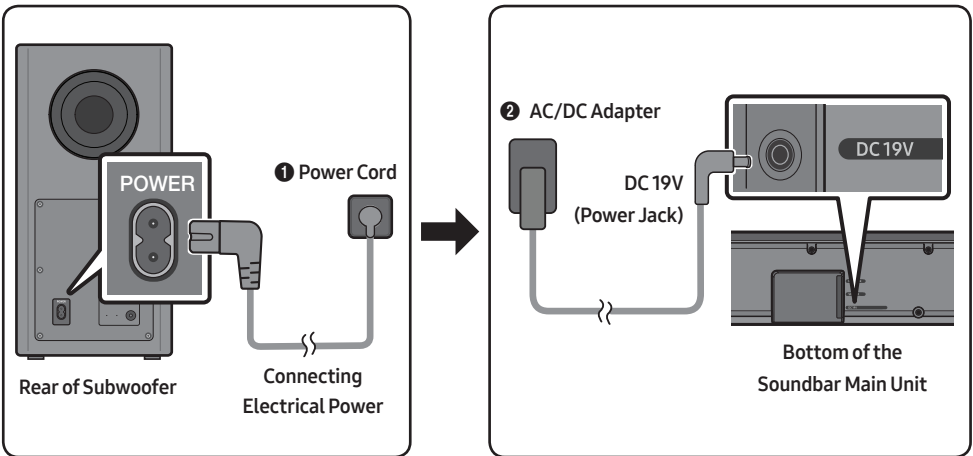

# Connecting the Soundbar to the Subwoofer

When the subwoofer is connected, you can enjoy rich bass sound.

## Automatic connection between the Subwoofer and the Soundbar

When you turn the power on after connecting the power cables to the Soundbar and subwoofer, the subwoofer is automatically connected to the Soundbar.

- When auto pairing is complete, the blue indicators at the rear of the subwoofer turn on.

## **LED Indicator Lights on the Rear of Subwoofer**

LED	Status	Description	Resolution
Blue	On	Successfully connected (normal operation)	-
	Blinking	Recovering the connection	Check if the power cable attached to the main Soundbar unit is connected properly or wait about 5 minutes. If blinking persists, try manually connecting the subwoofer. See page 6.
Red	On	Standby (with the Soundbar main unit turned off)	Check if the power cable attached to the main Soundbar unit is connected properly.
		Connection failed	Connect again. See the instructions for manual connection on page 6.
Red and blue	Blinking	Malfunction	See the contact information for the Samsung Service Center in this manual.

## Manually connecting the Subwoofer if automatic connection fails

### Before performing the manual connection procedure below:

- Check whether the power cables for the Soundbar and subwoofer are connected properly.
- Make sure that the Soundbar is turned on.

1. Press and hold **ID SET** on the rear of the subwoofer for at least 5 seconds.
  - The red indicator on the rear of the subwoofer turns off and the blue indicator blinks.

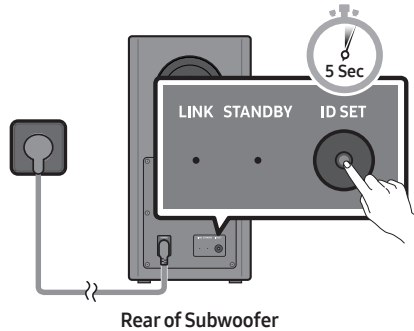

2. Press and hold the **Up** button on the remote control for at least 5 seconds.
  - The **ID SET** message appears on the display of the Soundbar for a moment, and then it disappears.
  - The Soundbar will automatically power on when **ID SET** is complete.

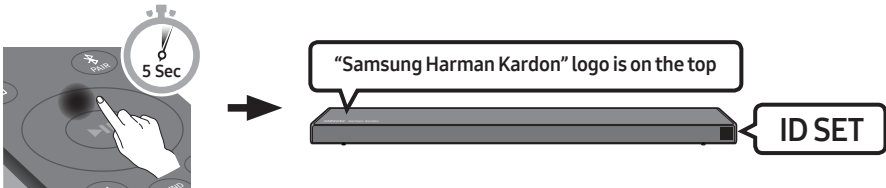

3. Check if the **LINK** LED is solid blue (connection complete).

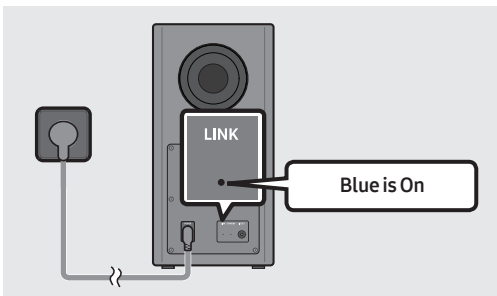

The **LINK** LED indicator stops blinking and glows a solid blue when a connection is established between the Soundbar and the Wireless Subwoofer.

# Connecting an SWA-8500S (Sold Separately) to your Soundbar

Expand to true wireless surround sound by connecting the Samsung Wireless Rear Speaker Kit (SWA-8500S, sold separately) to your Soundbar.

1. Connect the Wireless Receiver Module to 2 Surround Speakers.
  - The speaker cables are color coded.

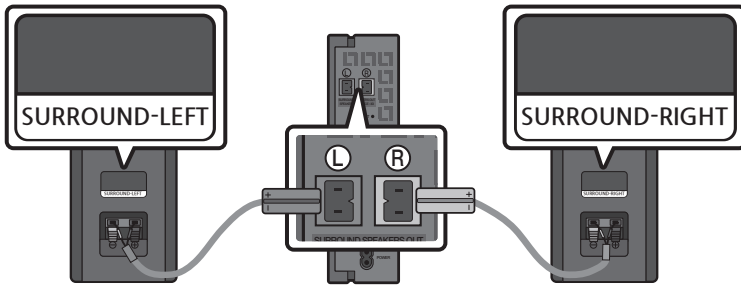

2. Check the standby status of the Wireless Receiver Module after plugging it into an electrical outlet.
  - The LINK LED indicator (blue LED) on the Wireless Receiver Module blinks. If the LED does not blink, press the **ID SET** button on the back of the Wireless Receiver Module with a pen tip for 5~6 seconds until the LINK LED indicator blinks (in Blue). For more about the LED, please refer to the SWA-8500S user manual.

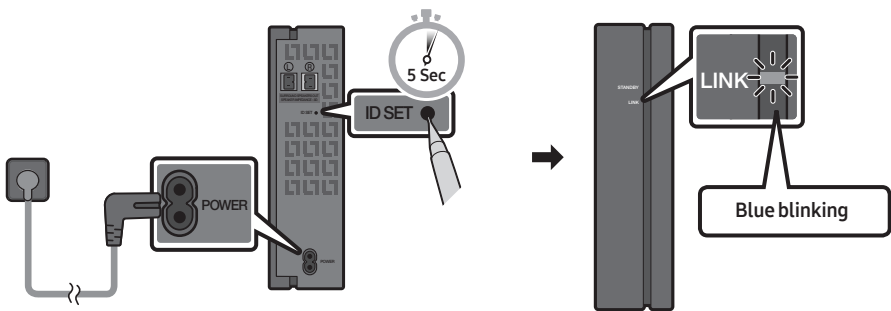

3. Press and hold the **Up** button on the remote control for at least 5 seconds.
  - The **ID SET** message appears on the display of the Soundbar for a moment, and then it disappears.
  - The Soundbar will automatically power on when **ID SET** is complete.

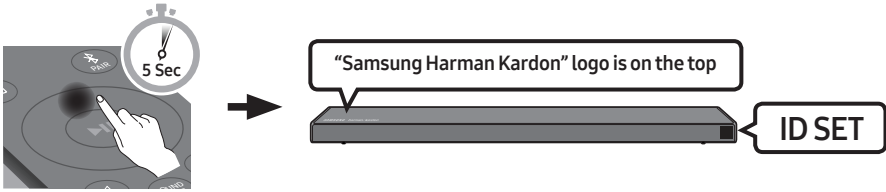

**CAUTION**

- If your Soundbar was playing music when it connects to the SWA-8500S, you may hear some stuttering from the woofer as the connection finalizes.

4. Check if the LINK LED is solid blue (connection complete).

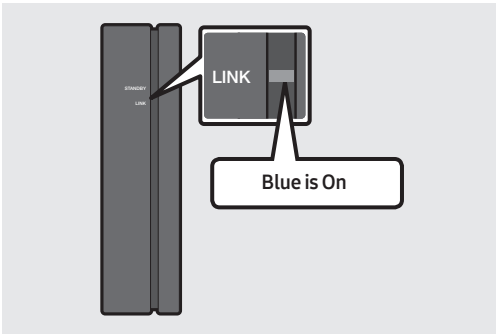

The LINK LED indicator stops blinking and glows a solid blue when a connection is established between the Soundbar and the Wireless Receiver Module.

5. If the SWA-8500S is not connected, repeat the procedure from Step 2.



# 04 CONNECTING TO YOUR TV

Hear TV sound from your Soundbar through wired or wireless connections.

- When the Soundbar is connected to selected Samsung TVs, the Soundbar can be controlled using the TV's remote control.
  - This feature is available on 2017 and later Samsung Smart TVs that support Bluetooth when the Soundbar is connected to the TV using an optical cable.
  - This function also allows you to use the TV menu to adjust the sound field and various settings as well as the volume and mute.

## Method 1. Connecting with a Cable

When the audio in a broadcast is encoded in Dolby Digital and the “Digital Output Audio Format” on your TV is set to PCM, we recommend that you change the setting to Dolby Digital. When the setting on the TV is changed, you will experience better sound quality. (The TV menu may use different words for Dolby Digital and PCM depending on the TV manufacturer.)

### Connecting a TV using an HDMI Cable

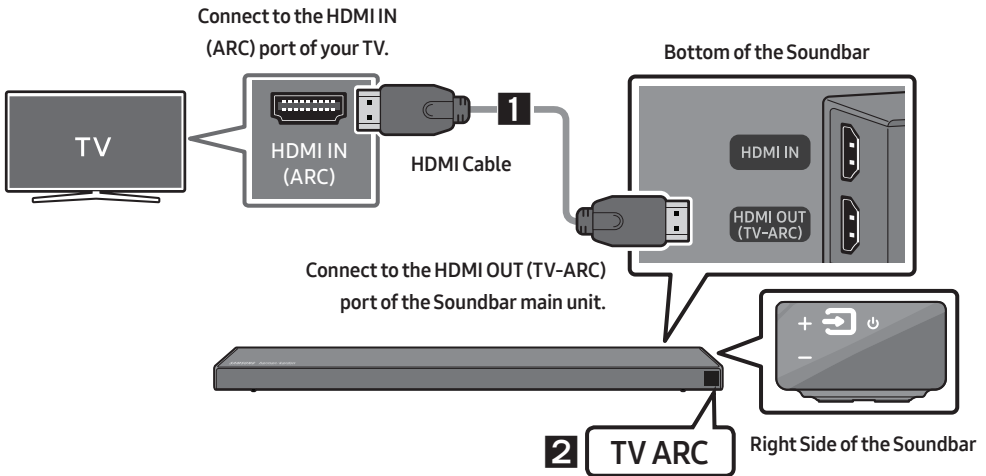

1. With the Soundbar and TV turned on, connect the HDMI cable as shown in the figure.
2. “TV ARC” appears in the display window of the Soundbar main unit and the Soundbar plays TV sound.
  - If TV sound is inaudible, press the  (**Source**) button on the remote control or on the right side of the Soundbar to switch to “D.IN” mode. The screen displays “D.IN” and “TV ARC” in sequence, and TV sound is played.

- If “TV ARC” does not appear in the display window of the Soundbar main unit, confirm that the HDMI cable is connected to the correct port.
- Use the volume buttons on the TV’s remote control to change the volume on the Soundbar.

## Connecting using an Optical Cable

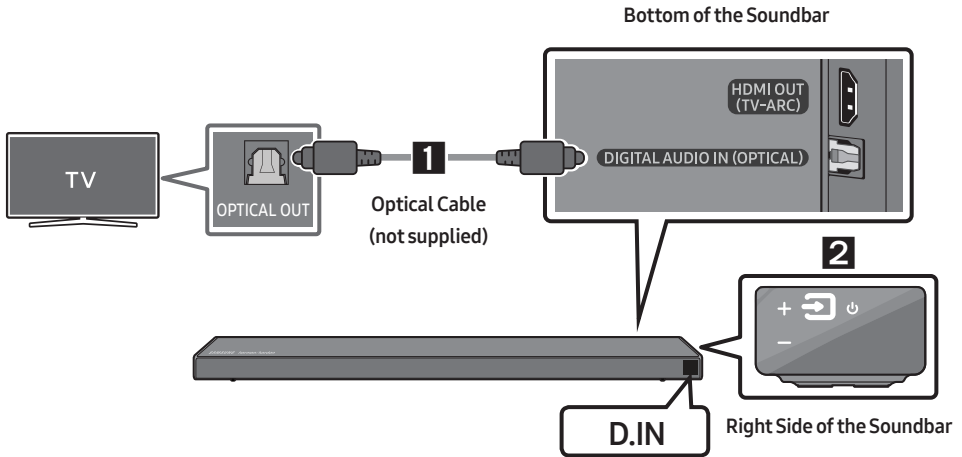

1. Connect the **DIGITAL AUDIO IN (OPTICAL)** jack on the Soundbar to the OPTICAL OUT jack of the TV with a digital optical cable (not supplied).
2. Press the  (**Source**) button on the right side panel or remote control, and then select the “**D.IN**” mode.

## **Auto Power Link**

Auto Power Link automatically turns on the Soundbar when the TV is turned on.

1. Connect the Soundbar and a TV with a digital optical cable (not supplied).
2. Press the **Left** button on the remote control for 5 seconds to turn Auto Power Link on or off.
  - Auto Power Link is set to ON by default.  
(To turn off this function, press the **Left** button on the remote for 5 seconds.)
  - Depending on the connected device, Auto Power Link may not function.
  - This function is only available in the “**D.IN**” mode.



## Method 2. Connecting Wirelessly

### Connecting a TV via Bluetooth

When a TV is connected using Bluetooth, you can hear stereo sound without the hassle of cabling.

- Only one TV can be connected at a time.

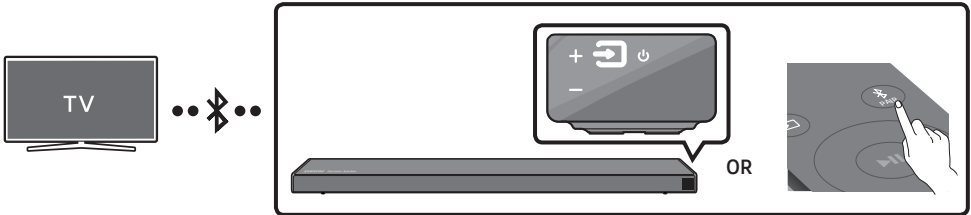

### The initial connection

1. Press the **PAIR** button on the remote control to enter the “**BT PAIRING**” mode.  
**(OR)** a. Press the **(Source)** button on the right side panel and then select “**BT**”.  
“**BT**” changes to “**BT READY**” in a few seconds automatically if there is no Bluetooth device connected to the Soundbar.  
b. When “**BT READY**” appears, press and hold the **(Source)** button on the right side panel of the Soundbar for more than 5 seconds to display “**BT PAIRING**”.
2. Select Bluetooth mode on the TV. (For more information, see the TV’s manual.)
3. Select “[AV] Samsung Soundbar Q70R” from the list on TV’s screen.  
An available Soundbar is indicated with “**Need Pairing**” or “**Paired**” on the TV’s Bluetooth device list. To connect the TV to the Soundbar, select the message, and then establish a connection.
  - When the TV is connected, [TV Name] → “**BT**” appears on the Soundbar’s front display.
4. You can now hear TV sound from the Soundbar.

### If the device fails to connect



- If a previously connected Soundbar (e.g. “[AV] Samsung Soundbar Q70R”) appears in the list, delete it.
- Then repeat steps 1 through 3.

## Disconnecting the Soundbar from the TV

Press the  (**Source**) button on the right side panel or on the remote control and switch to any mode but "BT".

- Disconnecting takes time because the TV must receive a response from the Soundbar. (The time required may differ, depending on the TV model.)
- To cancel the automatic Bluetooth connection between the Soundbar and TV, press the **▶|| (Play/Pause)** button on the remote control for 5 seconds with the Soundbar in "BT READY" status. (Toggle On → Off)

## What is the difference between BT READY and BT PAIRING?

- **BT READY** : In this mode, you can search for previously connected TVs or connect a previously connected mobile device to the Soundbar.
- **BT PAIRING** : In this mode, you can connect a new device to the Soundbar. (Press the  **PAIR** button on the remote control or press and hold the  (**Source**) button on the right side of the Soundbar for more than 5 seconds while the Soundbar is in "BT" mode.)

## NOTES

- If asked for a PIN code when connecting a Bluetooth device, enter <0000>.
- In Bluetooth connection mode, the Bluetooth connection will be lost if the distance between the Soundbar and the Bluetooth device exceeds 10 meters.
- The Soundbar automatically turns off after 18 minutes in the Ready state.
- The Soundbar may not perform Bluetooth search or connection correctly under the following circumstances:
  - If there is a strong electrical field around the Soundbar.
  - If several Bluetooth devices are simultaneously paired with the Soundbar.
  - If the Bluetooth device is turned off, not in place, or malfunctions.
- Electronic devices may cause radio interference. Devices that generate electromagnetic waves must be kept away from the Soundbar main unit - e.g., microwaves, wireless LAN devices, etc.

## Connecting via Wi-Fi

### Pre-connection Checklist

1. Confirm that your **Samsung Smart TV was released after 2013**. This function is compatible only with Samsung Smart TVs released after 2013.
2. Make sure your **Wireless router (Wi-Fi)** is ready and working.
3. Make sure that the **TV is connected to the Wireless router (your Wi-Fi network)**.

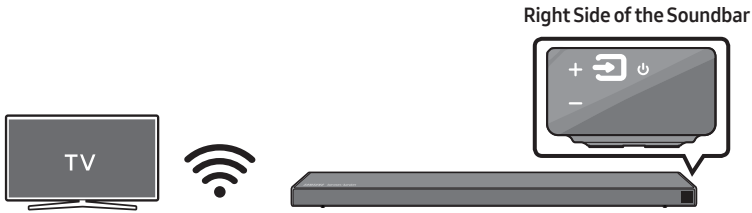

### Step 1 : Connecting the Soundbar to Wi-Fi

1. Press the  (**Source**) button on the right side of the Soundbar or on the remote control to select "WIFI" mode.
  - When using selected Samsung TVs (2016 ~ 2018 Samsung Smart TVs that support Bluetooth.)
    - If you select "WIFI" mode when the TV is turned on, the TV screen displays a pop-up window providing instructions on how to automatically connect the Soundbar to a wireless router (Wi-Fi). Refer to the instructions in the pop-up window of the TV.

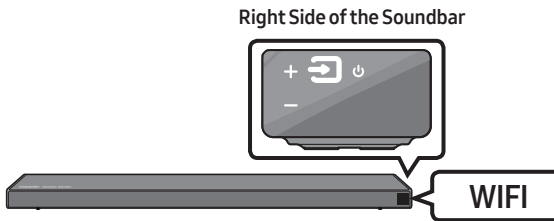

2. Connect your mobile device (smartphone, tablet, etc.) to the Wi-Fi network the TV is connected to.
3. Install and launch the **SmartThings** app on your mobile device (smartphone, tablet, etc.).

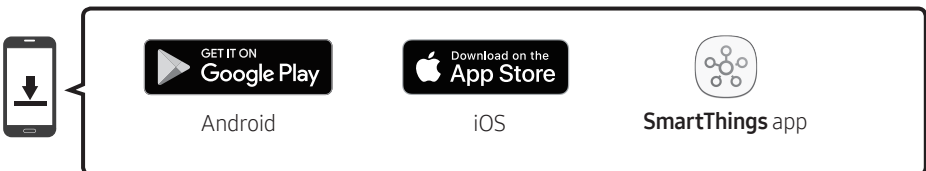

4. Follow the instructions in the app screen on the mobile device to connect the Soundbar to your Wi-Fi network.

## Step 2 : Configuring Settings on the TV

- If the TV disconnects from your wireless network after you change the input source to the Soundbar, use the TV menu to connect the TV to the network again.

### For TVs released in 2019

Home (🏠) → Settings (⚙️) → Sound → Sound Output → [AV] Samsung Soundbar Q70R (Wi-Fi)

### For TVs released in 2018

Home (🏠) → Settings (⚙️) → Sound → Sound Output → [AV] Samsung Soundbar Q70R (Wi-Fi)

### For TVs released in 2017

Home (🏠) → Settings (⚙️) → Sound → Sound Output → [AV] Samsung Soundbar Q70R (Wi-Fi)

### For TVs released in 2016

Home (🏠) → Settings (⚙️) → Sound → Select Speaker → [AV] Samsung Soundbar Q70R (Wi-Fi)

### For TVs released in 2015

Menu → Sound → Speaker List

### For TVs released in 2014

Menu → Sound → Speaker Settings → Multiroom Link - Settings

## NOTES

- The TV and Soundbar must be connected to the same wireless network (Wi-Fi).
- If your wireless router (Wi-Fi) uses a DFS channel, you will not be able to establish a Wi-Fi connection between the TV and Soundbar. Contact your Internet service provider for details.
- If the 5GHz Wi-Fi connection is not smooth, use the 2.4GHz bandwidth.
- Because the menus may differ depending on the year of manufacture, refer to your TV manual.

# 05 CONNECTING AN EXTERNAL DEVICE

Connect to an external device via a wired or wireless network to play the external device's sound through the Soundbar.

## Connecting using an HDMI Cable (Capable of Dolby Atmos decoding and playback)

- **When you use Dolby Atmos®:** If the input source is Dolby Atmos®, 3.1.2 channels are outputted. When Dolby Atmos® is active, the Soundbar's sound effect modes controlled by the **SOUND MODE** button are not available.
- **Important:** This product supports Dolby Atmos® only in HDMI mode.

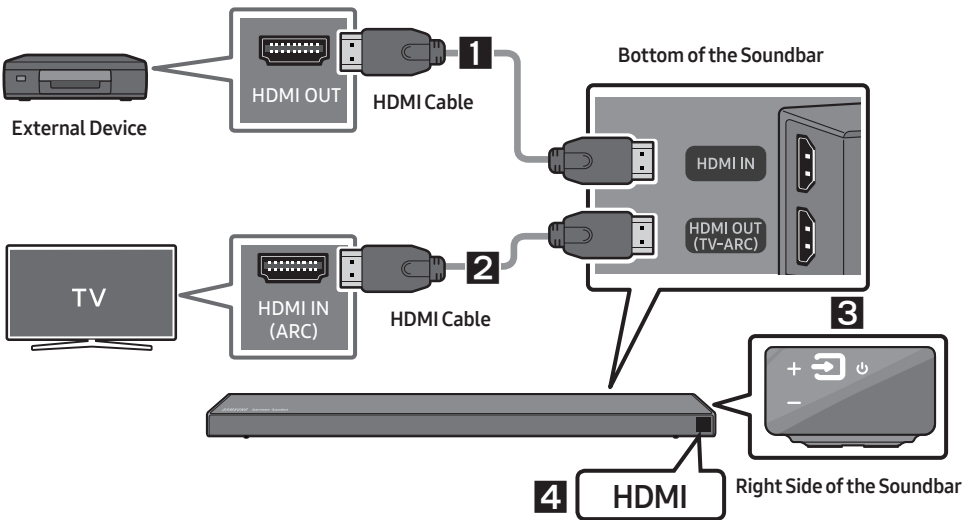

1. Connect an HDMI cable from the **HDMI IN** jack on the back of the product to the **HDMI OUT** jack on your digital device.
2. Connect an HDMI cable from the **HDMI OUT (TV-ARC)** jack on the back of the product to the **HDMI IN** jack on your TV.
3. Press the **Source** button on the right side panel or on the remote control, and then select "HDMI".
4. "HDMI" mode is displayed on the Soundbar display panel and sound plays.

### NOTE

- When Dolby Atmos® is activated, "DOLBY ATMOS" appears in the front display.

## Configuring Dolby Atmos® on your BD player or other device.

- Open the audio output options on the settings menu of your BD player or other device and make sure that “No Encoding” is selected for Bitstream. For example, on a Samsung BD Player, go to Home Menu → Sound → Digital Output and then select Bitstream (unprocessed).
- If the Audio Output options include Secondary Audio, make sure Secondary Audio is set to Off.
- Make sure that the content supports Dolby Atmos®.

## Connecting using an HDMI Cable

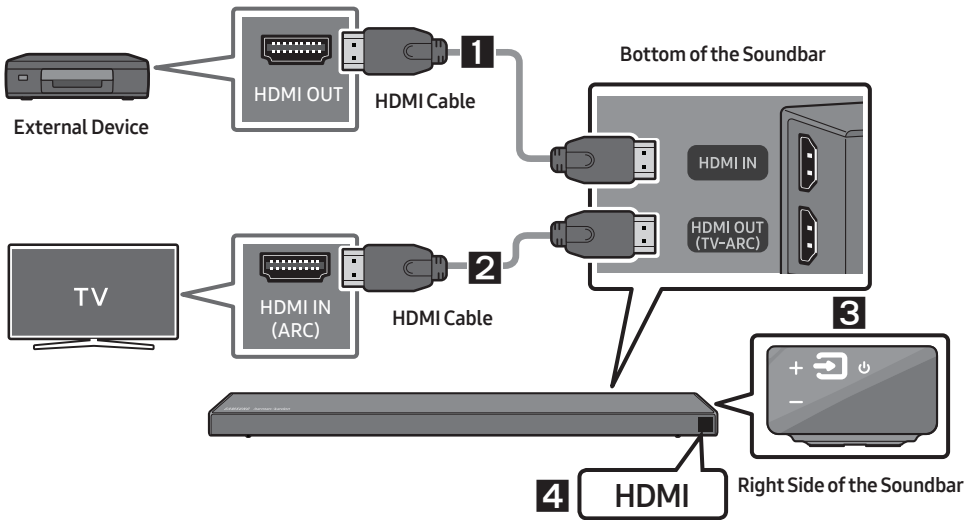

1. Connect an HDMI cable from the **HDMI IN** jack on the back of the product to the **HDMI OUT** jack on your digital device.
2. Connect an HDMI cable from the **HDMI OUT (TV-ARC)** jack on the back of the product to the **HDMI IN** jack on your TV.
3. Press the **Source** button on the right side panel or on the remote control, and then select "HDMI".
4. "HDMI" mode is displayed on the Soundbar display panel and sound plays.



# Connecting using an Optical Cable

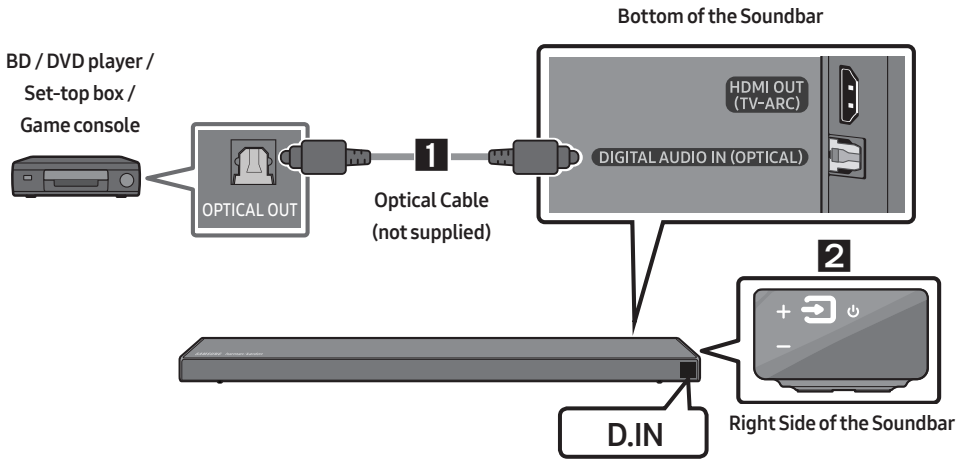

1. Connect **DIGITAL AUDIO IN (OPTICAL)** on the main unit to the OPTICAL OUT jack of the Source Device using a digital optical cable (not supplied).
2. Select “**D.IN**” mode by pressing the  (**Source**) button on the right side panel or on the remote control.

# 06 CONNECTING A MOBILE DEVICE

## Connecting via Bluetooth

When a mobile device is connected using Bluetooth, you can hear stereo sound without the hassle of cabling.

- You cannot connect more than one Bluetooth device at a time.

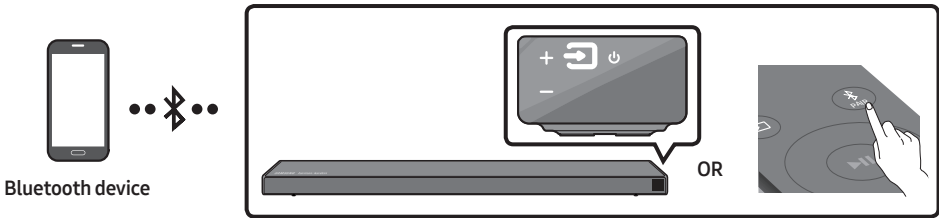

### The initial connection

1. Press the **PAIR** button on the remote control to enter the “**BT PAIRING**” mode.  
**(OR)** a. Press the **(Source)** button on the right side panel and then select “**BT**”.  
“**BT**” changes to “**BT READY**” in a few seconds automatically if there is no Bluetooth device connected to the Soundbar.  
b. When “**BT READY**” appears, press and hold the **(Source)** button on the right side panel of the Soundbar for more than 5 seconds to display “**BT PAIRING**”.
2. On your device, select “**[AV] Samsung Soundbar Q70R**” from the list that appears.
  - When the Soundbar is connected to the Bluetooth device, **[Bluetooth Device Name]** → “**BT**” appears in the front display.
3. Play music files from the device connected via Bluetooth through the Soundbar.

### If the device fails to connect

- If a previously connected Soundbar (e.g. “**[AV] Samsung Soundbar Q70R**”) appears in the list, delete it.
- Then repeat steps 1 and 2.

### NOTE

- After you have connected the Soundbar to your mobile device the first time, use the “**BT READY**” mode to reconnect. See Page 12 for details.

For more information about Bluetooth connections, refer to “Connecting a TV via Bluetooth” on pages 11~ 12.

# Connecting via Wi-Fi (Wireless Network)

- Connect a single Soundbar to Wi-Fi to access a variety of music streaming services and Internet radio. Connect multiple Soundbars to Wi-Fi to use grouped playback or the stereo sound mode.
- To connect a Soundbar to a mobile device via a wireless network (Wi-Fi), the **SmartThings** app is required.



## The initial connection

1. Press the  (**Source**) button on the right side of the Soundbar or on the remote control to select "WIFI" mode.

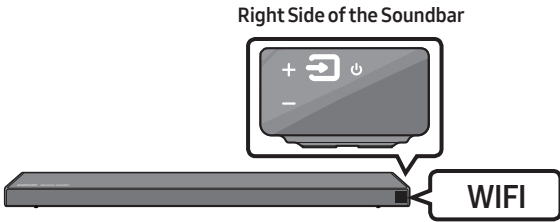

2. Install and launch the **SmartThings** app on your mobile device (e.g. smartphone or tablet).

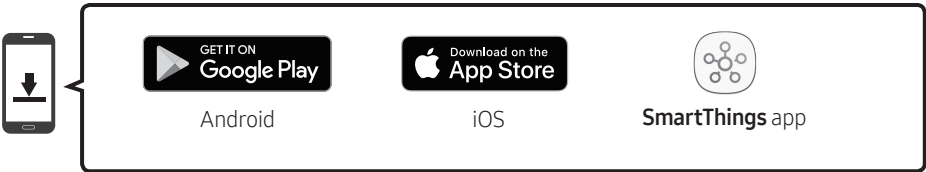

3. Follow the instructions in the app screen on the mobile device to connect the Soundbar to Wi-Fi.

## NOTE



- To learn about using the **SmartThings** app and connecting to other devices (from Amazon, the SWA-8500S, etc), refer to the FULL MANUAL for your Soundbar on the Samsung web site ([www.samsung.com/support](http://www.samsung.com/support)).



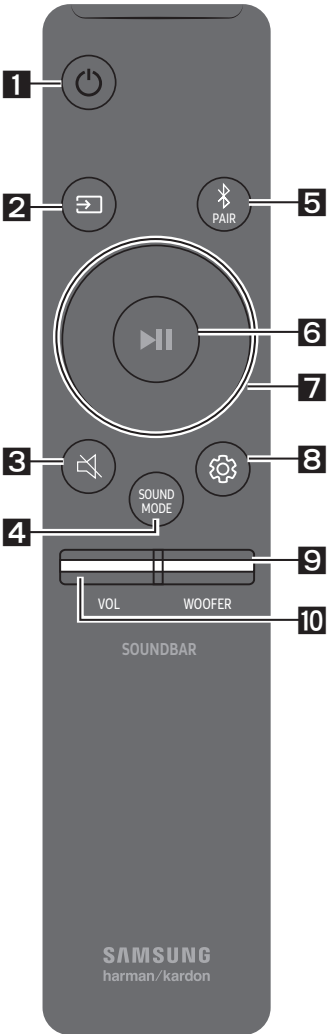

# 07 USING THE REMOTE CONTROL

## How to Use the Remote Control

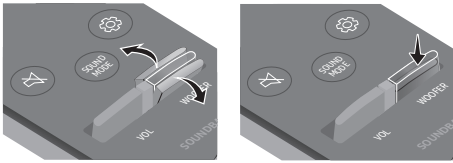

<b>1</b>	 <b>Power</b>	Turns the Soundbar on and off.
<b>2</b>	 <b>Source</b>	Press to select a source connected to the Soundbar.
<b>3</b>	 <b>Mute</b>	Press the  (Mute) button to mute the sound. Press it again to unmute the sound.
<b>4</b>	 <b>SOUND MODE</b>	You can select the desired sound mode by choosing <b>STANDARD</b> , <b>SURROUND</b> , <b>GAME PRO</b> , or <b>ADAPTIVE SOUND</b> .
<b>5</b>	 <b>Bluetooth PAIR</b>	Press the  <b>PAIR</b> button. "BT PAIRING" appears in the Soundbar's display. You can connect the Soundbar to a new Bluetooth device in this mode by selecting the Soundbar from the Bluetooth device's search list.

<p><b>6</b></p>  <p>Play / Pause (BT/Wi-Fi)</p>	<p>Press the ►   button to pause a music file temporarily. When you press the button again, the music file plays.</p>
<p><b>7</b></p>  <p>Up/Down/ Left/Right</p>	 <p><b>Press the indicated areas to select Up/Down/Left/Right.</b></p> <p>Press Up/Down/Left/Right on the button to select or set functions.</p> <ul style="list-style-type: none"> <li>• <b>Music Skip</b> Press the <b>Right</b> button to select the next music file. Press the <b>Left</b> button to select the previous music file.</li> <li>• <b>Anynet+ / Auto Power Link</b> You can turn Anynet+ and Auto Power Link on or off. Anynet+ and Auto Power Link are turned on and turned off by the <b>Right</b> and <b>Left</b> buttons respectively. <ul style="list-style-type: none"> <li>– Anynet+ : If the Soundbar is connected to a Samsung TV through an HDMI cable, you can control your Soundbar with a Samsung TV remote control. Press and hold the <b>Right</b> button for 5 seconds to toggle Anynet+ ON and OFF.</li> <li>– Auto Power Link : If the Soundbar is connected to your TV through a digital optical cable, the Soundbar can automatically turn on when you turn on your TV. Press and hold the <b>Left</b> button for 5 seconds to toggle Auto Power Link ON and OFF.</li> <li>– Anynet+ / Auto Power Link are set to ON by default.</li> </ul> </li> <li>• <b>ID SET</b> Press and hold the <b>Up</b> button for 5 seconds to complete <b>ID SET</b> (when connecting to an accessory item).</li> </ul>

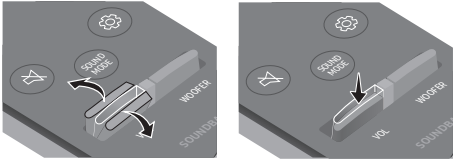
<p><b>8</b></p>	 <p><b>Sound Control</b></p>	<p>You can select <b>TREBLE, BASS, SYNC, CENTER LEVEL, SIDE LEVEL, FRONT TOP LEVEL, REAR LEVEL,</b> and <b>VIRTUAL ON/OFF.</b></p> <ul style="list-style-type: none"> <li>To control the volume of the treble or bass sound, select <b>TREBLE</b> or <b>BASS</b> in Sound Settings, and then adjust the volume between -6~+6 by using the <b>Up/Down</b> buttons.</li> <li>To control the volume of the each speaker select <b>CENTER LEVEL, SIDE LEVEL</b> or <b>FRONT TOP LEVEL</b> in Sound Settings, and then adjust the volume between -6~+6 by using the <b>Up/Down</b> buttons.</li> <li>If the video on the TV and audio from the Soundbar are not synchronized, select <b>SYNC</b> in Sound Control, and then set the audio delay between 0~300 milliseconds by using the <b>Up/Down</b> buttons.</li> <li>If Surround Speakers are connected, select <b>REAR LEVEL</b> and then use the <b>Up/Down</b> buttons to adjust the volume within a -6 to +6 range. The <b>VIRTUAL</b> Speaker function can be turned <b>ON/OFF</b> by using the <b>Up/Down</b> buttons.</li> <li><b>SYNC</b> is only supported for some functions.</li> </ul>
<p><b>9</b></p>	 <p><b>WOOFER</b></p>	 <p>Push the button up or down to adjust the volume of the subwoofer to -12 or between -6 to +6. To set the subwoofer volume level to 0, press the button.</p>
<p><b>10</b></p>	 <p><b>VOL</b></p>	 <p>Push the button up or down to adjust the volume.</p> <ul style="list-style-type: none"> <li><b>Mute</b> Press the <b>VOL</b> button to mute the sound. Press it again to unmute the sound.</li> </ul>

# Adjusting the Soundbar volume with a TV remote control

If you have a Samsung TV, you can adjust the Soundbar's volume using the IR remote control that came with your Samsung TV.

First use the TV menu to set the TV audio on your Samsung TV to external speakers, then use your Samsung remote to control the Soundbar's volume. For more information, see the TV's user manual. The default mode for this function is control by a Samsung TV remote. If your TV is not a Samsung TV, follow the directions below to change the settings of this function.

1. Turn Off the Soundbar.

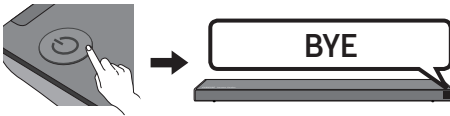

2. If you do not want to use this function, push up and hold the **WOOFER** button for 5 seconds repeatedly until "**OFF-TV REMOTE**" appears in the display.

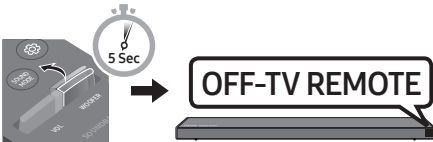

3. If you want to control the Soundbar with your TV's remote, push up and hold the **WOOFER** button for 5 seconds repeatedly until "**ALL-TV REMOTE**" appears in the display. Then, use your TV's menu to select external speakers.



4. If you want to return the Soundbar to the default mode (control by a Samsung TV remote), push up and hold the **WOOFER** button for 5 seconds repeatedly until "**SAMSUNG-TV REMOTE**" appears in the display.

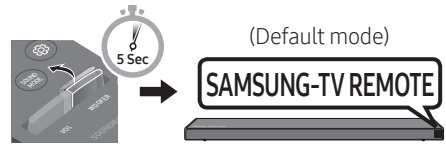

- Each time you push the **WOOFER** button up and hold it for 5 seconds, the mode switches in the following order: "**SAMSUNG-TV REMOTE**" (Default mode) → "**OFF-TV REMOTE**" → "**ALL-TV REMOTE**".
- This function may not be available, depending on the remote control.
- For manufacturers that support this feature, refer to the FULL MANUAL for your Soundbar on the Samsung web site ([www.samsung.com/support](http://www.samsung.com/support)).
- This volume control function works with IR TV remotes only. It does not work with Bluetooth TV remotes (remotes that require pairing).

# 08 INSTALLING THE WALL MOUNT

## Installation Precautions

- Install on a vertical wall only.
- Do not install in a place with high temperature or humidity.
- Verify whether the wall is strong enough to support the product's weight. If not, reinforce the wall or choose another installation point.
- Purchase and use the fixing screws or anchors appropriate for the kind of wall you have (plaster board, iron board, wood, etc.). If possible, fix the support screws into wall studs.
- Purchase wall mounting screws according to the type and thickness of the wall you want to mount the Soundbar on.
  - Diameter: M5
  - Length: 35 mm or longer recommended.
- Connect cables from the unit to external devices before you install the Soundbar on the wall.
- Make sure the unit is turned off and unplugged before you install it. Otherwise, it may cause an electric shock.

## Wallmount Components



Wall Mount Guide



Holder-Screw



Screw



Bracket-Wall Mount

1. Place the **Wall Mount Guide** against the wall surface.
  - The **Wall Mount Guide** must be level.
  - If your TV is mounted on the wall, install the Soundbar at least 5 cm below the TV.

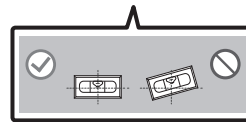



- Align the **Wall Mount Guide's Center Line** with the center of your TV (if you are mounting the Soundbar below your TV), and then fix the **Wall Mount Guide** to the wall using tape.
  - If you are not mounting below a TV, place the **Center Line** in the center of the installation area.

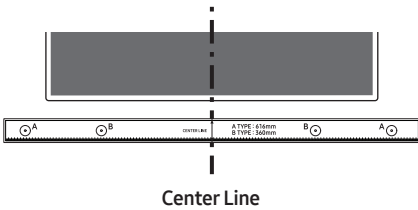

- Push a pen tip or sharpened pencil tip through the center of the **A-TYPE** images on each end of the Guide to mark the holes for the supporting screws, and then remove the **Wall Mount Guide**.

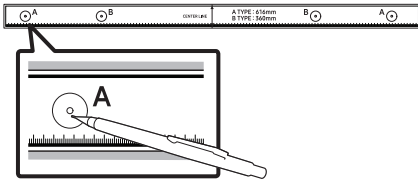

- Using an appropriately sized drill bit, drill a hole in the wall at each marking.
  - If the markings do not correspond to the positions of studs, make sure you insert appropriate anchors or mollies into the holes before you insert the support screws. If you use anchors or mollies, make sure the holes you drill are large enough for the anchors or mollies you use.

- Push a screw (not supplied) through each **Holder-Screw**, and then screw each screw firmly into a support screw hole.

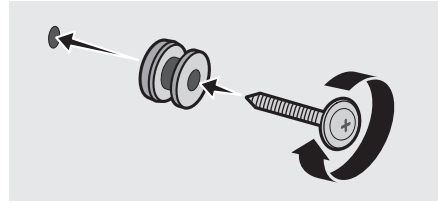

- Install the 2 **Bracket-Wall Mounts** in the correct orientation on the bottom of the Soundbar using 2 **Screws**.

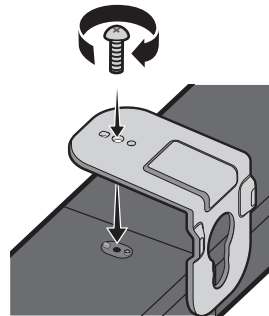

- Remove the **Holder-Feet** and **Holder-Supports** if they are attached.
- When assembling, make sure the hanger part of the **Bracket-Wall Mounts** are located behind the rear of the Soundbar.

**Rear of Soundbar**

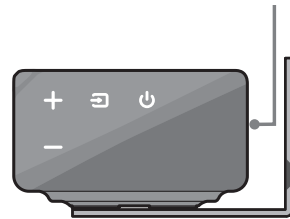

**Right end of Soundbar**

7. Install the Soundbar with the attached **Bracket-Wall Mounts** by hanging the **Bracket-Wall Mounts** on the **Holder-Screws** on the wall.

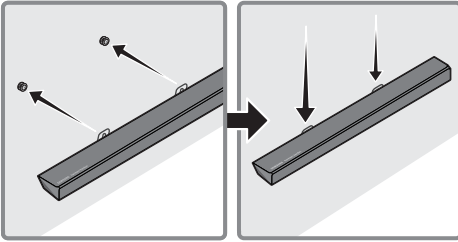

8. Slide the Soundbar down as shown below so that the **Bracket-Wall Mounts** rest securely on the **Holder-Screws**.
- Insert the **Holder-Screws** into the wide (bottom) part of the **Bracket-Wall Mounts**, and then slide the **Bracket-Wall Mounts** down so that the **Bracket-Wall Mounts** rest securely on the **Holder-Screws**.

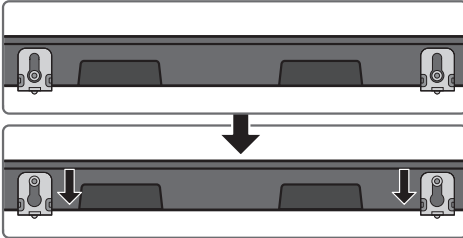

## 09 INSTALLING THE HOLDER-FEET

### Holder-Feet Components



Holder-Foot

Holder-Support



Screw

- The **Holder-Feet** raise the Soundbar so you can install the Soundbar in front of your TV and above the legs of the TV's stand. See the illustration below.
- You can set the **Holder-Feet** to one of three different heights.
- Using the **Holder-Feet**, you can adjust the distance between the Soundbar and your TV to fit your TV stand's shape.

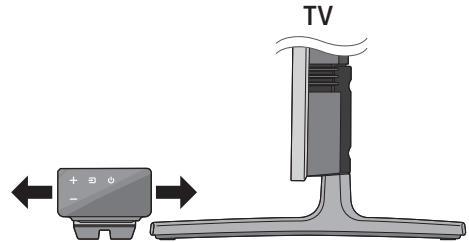

## Raising the Soundbar 15 mm

1. Use the 2 supplied **Screws** to fix the two **Holder-Feet** to the wall mount assembly on the bottom panel of the Soundbar.

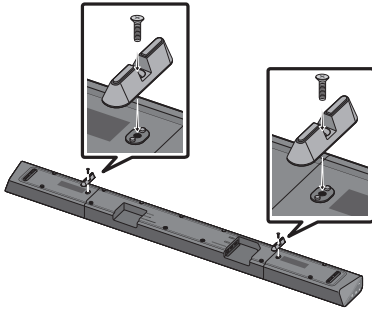

## Raising the Soundbar 20 mm

1. Attach the two **Holder-Feet** to the two **Holder-Supports**, as shown in the figure below.

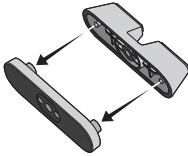

2. Use the 2 supplied **Screws** to fix the two **Holder-Feet** to the Wall Mount assembly on the bottom panel of the Soundbar.

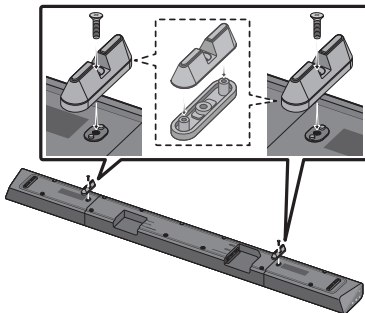

# 10 SOFTWARE UPDATE

When the Soundbar is connected to the Internet, software updates automatically occur even when the Soundbar is turned off.

- To use the Auto Update function, the Soundbar must be connected to the Internet. The Wi-Fi connection to the Soundbar will be terminated if the Soundbar's power cord is disconnected or the power is cut off. If the power is cut off, when the power comes back on or you reconnect the power cord, turn on the Soundbar, and then reconnect it to the Internet.

# 11 TROUBLESHOOTING

Before seeking assistance, check the following.

## The unit will not turn on.

### Is the power cord plugged into the outlet?

- Connect the power plug to the outlet.

## A function does not work when the button is pressed.

### Is there static electricity in the air?

- Disconnect the power plug and connect it again.

## Sound dropouts occur in BT mode.

- See the Bluetooth connection sections on pages 11 and 18.

## Sound is not produced.

### Is the Mute function on?

- Press the  (Mute) button to cancel the mute function.

### Is the volume set to minimum?

- Adjust the Volume.

## The remote control does not work.

### Are the batteries drained?

- Replace with new batteries.

### Is the distance between the remote control and Soundbar main unit too far?

- Move the remote control closer to the Soundbar main unit.

## The red LED on the subwoofer blinks and the subwoofer is not producing sound.

### This issue can occur if the subwoofer is not connected to the Soundbar main unit.

- Try to connect your subwoofer again.  
(See page 5.)

## The subwoofer drones and vibrates noticeably.

### Try to adjust the vibration of your subwoofer.

- Push the **WOOFER** button on your remote control up or down to adjust the subwoofer volume. (to -12, or between -6 ~ +6).

## Cannot connect to the TV.

### If connected via a wired network

- Check if the cable is connected correctly.
  - Check the port name to make sure that the cable is connected to the correct port. For instructions, see the page explaining each connection method.

- Press the  (Source) button on the right side panel of the Soundbar or on the remote control to check if the mode is correct.

### If connected via a wireless network

#### → Connected via Bluetooth

1. Switch the Soundbar to “**BT PAIRING**” mode, and then use the TV to search again. (See page 11 for details.)

### → Connected via Wi-Fi

1. Check if the TV is a compatible model.
    - Only **Samsung Smart TVs** released after 2013 are supported.
  2. Check if the TV is connected to Wi-Fi.
    - If the TV is not connected to Wi-Fi, use the network menu on the TV to establish a connection. (See the TV user manual.)
  3. Check if the Soundbar is connected to Wi-Fi.
    - When the Soundbar is connected, you can find it in the list of speakers on your mobile device when you run the **SmartThings** app. See page 19 for details.
  4. Check for a DFS channel.
    - If your wireless router (Wi-Fi) is using a DFS channel, you cannot establish a Wi-Fi connection between the TV and Soundbar. Contact your Internet service provider for details.
- 

## 12 LICENSE

---



Manufactured under license from Dolby Laboratories. Dolby, Dolby Atmos, Dolby Audio, Dolby Digital Plus, Pro Logic, and the double-D symbol are trademarks of Dolby Laboratories.

---



For DTS patents, see <http://patents.dts.com>. Manufactured under license from DTS Licensing Limited. DTS, the Symbol, & DTS and the Symbol together, DTS:X, and the DTS:X logo are registered trademarks and/or trademarks of DTS, Inc. in the United States and/or other countries. © DTS, Inc. All Rights Reserved.

---



The terms HDMI and HDMI High-Definition Multimedia Interface, and the HDMI Logo are trademarks or registered trademarks of HDMI Licensing LLC in the United States and other countries.

---



- The Spotify Software is subject to third party licenses found here : [www.spotify.com/connect/third-party-licenses](http://www.spotify.com/connect/third-party-licenses).
  - For more information about Spotify Connect, please visit [www.spotify.com/connect](http://www.spotify.com/connect)
-

## **13 OPEN SOURCE LICENSE NOTICE**

For further information on Open Sources used in this product, please visit the website:  
<http://opensource.samsung.com>

## **14 IMPORTANT NOTES ABOUT SERVICE**

Figures and illustrations in this User Manual are provided for reference only and may differ from actual product appearance.

# 15 SPECIFICATIONS AND GUIDE

## Specifications

Model Name	HW-Q70R
Weight	3.6 kg
Dimensions (W x H x D)	1100.0 x 59.0 x 100.0 mm
Operating Temperature Range	+5°C to +35°C
Operating Humidity Range	10 % ~ 75 %
AMPLIFIER Rated Output power	30W x 5 + 10W x 2, 6ohm x 4 + 4ohm x 3
Supported play formats	LPCM 8ch, Dolby Digital, Dolby Atmos (True HD / Digital Plus), DTS:X

Subwoofer Name	PS-WR75B
Weight	9.8 kg
Dimensions (W x H x D)	205.0 x 403.0 x 403.0 mm
AMPLIFIER Rated Output power	160W

### NOTES

- Samsung Electronics Co., Ltd reserves the right to change the specifications without notice.
- Weight and dimensions are approximate.

### Precaution : The Soundbar will restart automatically if you turn on/turn off Wi-Fi.

Wi-Fi Port deactivation method	Press at the center of the <b>WOOFER</b> (or <b>BASS</b> ) button on the remote control for 30 seconds or longer to turn the Wi-Fi On / Off.
Bluetooth Port deactivation method	Press the <b>NETWORK</b> button on the bottom panel of the Soundbar for 30 seconds to turn Bluetooth On / Off.









# INFORMACIÓN DE SEGURIDAD

## ADVERTENCIAS DE SEGURIDAD

PARA REDUCIR EL PELIGRO DE DESCARGA ELÉCTRICA, NO RETIRE LA TAPA (NI LA PARTE TRASERA).

NO CONTIENE ELEMENTOS QUE DEBA REEMPLAZAR EL USUARIO. EN CASO DE AVERÍA, SOLICITE LA AYUDA DE PERSONAL ESPECIALIZADO.

Consulte la tabla a continuación para obtener una explicación de los símbolos que podrían aparecer en su producto Samsung.

	<p style="text-align: center;"><b>PRECAUCIÓN</b> <b>RIESGO DE ELECTROCUCION.</b> <b>NO ABRIR.</b></p>	
	<p>Este símbolo indica que el dispositivo contiene alto voltaje. Es peligroso establecer cualquier tipo de contacto con cualquier parte interna del producto.</p>	
	<p>Este símbolo indica que con este producto se incluye documentación importante relativa a la operación y el mantenimiento.</p>	
	<p>Producto de Clase II: Este símbolo indica que no es necesaria una conexión eléctrica de seguridad (toma de tierra). Si un producto con un cable de alimentación no tiene este símbolo, el producto DEBE tener una conexión segura a una puesta a tierra.</p>	
	<p>Voltaje CA: Este símbolo indica que la tensión nominal marcada con el símbolo es CA.</p>	
	<p>Voltaje CC: Este símbolo indica que la tensión nominal marcada con el símbolo es CC.</p>	
	<p>Precaución, consulte las instrucciones antes de usar: Este símbolo indica que se debe consultar el manual del usuario para obtener información relacionada con la seguridad.</p>	

## ADVERTENCIA

- Para reducir el riesgo de incendio o de descarga eléctrica, no exponga este aparato a la lluvia ni a la humedad.

## PRECAUCIÓN

- PARA EVITAR DESCARGAS ELÉCTRICAS, INTRODUZCA TOTALMENTE EL ENCHUFE.
- Este aparato deberá conectarse siempre a una toma de alimentación principal con una conexión a tierra de protección.
- Para desconectar el aparato de la fuente de alimentación, el enchufe deberá ser desconectado de la toma principal, lo que significa que deberá disponer de fácil acceso al enchufe principal.
- No debe exponer este aparato a gotas ni salpicaduras de agua. No coloque en el aparato objetos con líquido, como jarrones.
- Para apagar completamente este aparato, debe desconectar su enchufe de la toma de corriente. Por tanto, el enchufe debe estar accesible en todo momento.



# PRECAUCIONES

1. Asegúrese de que la fuente de alimentación de CA de su hogar cumpla con los requisitos mencionados en la etiqueta de identificación ubicada en la parte inferior del producto. Instale el producto horizontalmente, sobre una base adecuada (mueble), con espacio suficiente a su alrededor para ventilación 7-10 cm. Asegúrese de que los orificios de ventilación no queden tapados. No coloque la unidad sobre amplificadores o cualquier otro equipo que pueda generar calor. Esta unidad se ha diseñado para utilizarse de forma continua. Para apagar completamente la unidad, desconecte el enchufe de CA de la toma de corriente. Desenchufe la unidad si no va utilizarla durante un tiempo prolongado.
2. Durante tormentas, desconecte el enchufe principal de CA de la toma de corriente. Los picos de tensión debidos a rayos podrían dañar la unidad.
3. No exponga la unidad a la luz directa del sol ni a otras fuentes de calor. Podrían sobrecalentarla y provocar una avería en la unidad.
4. Proteja el reproductor contra la humedad por ejemplo, jarrones) y calor excesivo (p. ej.: chimeneas) o equipos que creen campos magnéticos o eléctricos potentes. Desconecte el cable de alimentación de la fuente de CA si la unidad no funciona correctamente. El producto no ha sido creado para uso industrial. Este producto es sólo para uso personal. Es posible que se produzca condensación en el producto o en el disco en situaciones de temperaturas bajas. Si tiene que transportar el producto durante el invierno, espere 2 horas aproximadamente antes de usarlo hasta que la unidad haya alcanzado la temperatura de la sala.

5. Las pilas utilizadas en este producto contienen productos químicos que son peligrosos para el medio ambiente. No tire las pilas con el resto de la basura doméstica. No deseche las pilas en el fuego. No cortocircuite, desmonte ni sobrecaliente las baterías. Si las pilas se reemplazan de manera incorrecta existe peligro de explosión. Reemplácelas únicamente por el mismo tipo o un tipo equivalente.

## INFORMACIÓN SOBRE ESTE MANUAL

El manual del usuario tiene dos partes: este MANUAL DEL USUARIO sencillo y un MANUAL COMPLETO detallado que puede descargar.



### MANUAL DEL USUARIO

Consulte este manual para obtener información sobre instrucciones de seguridad, instalación del producto, componentes, conexiones y especificaciones del producto.



### MANUAL COMPLETO

Puede acceder al MANUAL COMPLETO en el Centro de Atención al Cliente en línea de Samsung escaneando el código QR. Para consultar el manual en su computadora o dispositivo móvil, descárguelo desde el sitio web de Samsung en formato de documento. (<http://www.samsung.com/support>)

El diseño, las especificaciones y la pantalla de la App están sujetos a cambio sin previo aviso.

# ÍNDICE

<b>01</b>	<b>Verificación de los Componentes</b>	<b>2</b>
	Colocación de las pilas antes de utilizar el control remoto (2 pilas AA)	2
<b>02</b>	<b>Descripción del Producto</b>	<b>3</b>
	Panel frontal/panel lateral derecho de la Soundbar	3
	Panel inferior de la Soundbar	3
<b>03</b>	<b>Conexión de la Soundbar</b>	<b>4</b>
	Conexión del suministro eléctrico	4
	Conexión de la Soundbar al subwoofer	5
	– Conexión automática entre el subwoofer y la Soundbar	5
	– Conexión manual del subwoofer en caso de error en la conexión automática	6
	Conexión del SWA-8500S (se vende por separado) a una Soundbar	7
<b>04</b>	<b>Conexión a su Televisor</b>	<b>9</b>
	Método 1. Conexión con un cable	9
	– Conexión de un televisor con un cable HDMI	9
	– Conexión con un cable óptico	10
	Método 2. Conexión inalámbrica	11
	– Conexión de un televisor vía Bluetooth	11
	– Conexión vía Wi-Fi	13
<b>05</b>	<b>Conexión de un Dispositivo Externo</b>	<b>15</b>
	Conexión con un cable HDMI (capaz de decodificar y reproducir Dolby Atmos)	15
	Conexión con un cable HDMI	16
	Conexión con un cable óptico	17

<b>06</b>	<b>Conexión de un Dispositivo móvil</b>	<b>18</b>
	Conexión vía Bluetooth	18
	Conexión a través de Wi-Fi (red inalámbrica)	19
<b>07</b>	<b>Uso del Control Remoto</b>	<b>20</b>
	Cómo utilizar el control remoto	20
	Ajuste del volumen de la Soundbar con el control remoto de un televisor	23
<b>08</b>	<b>Instalación del Soporte de montaje en la pared</b>	<b>24</b>
	Precauciones para la instalación	24
	Componentes de soporte	24
<b>09</b>	<b>Instalación del soporte de pie</b>	<b>26</b>
	Componentes del soporte de pie	26
<b>10</b>	<b>Actualización del Software</b>	<b>27</b>
<b>11</b>	<b>Solución de Problemas</b>	<b>28</b>
<b>12</b>	<b>Licencia</b>	<b>29</b>
<b>13</b>	<b>Aviso Sobre Licencia de código abierto</b>	<b>30</b>
<b>14</b>	<b>Nota Importante Sobre el Servicio</b>	<b>30</b>
<b>15</b>	<b>Especificaciones y Guía</b>	<b>31</b>
	Especificaciones	31

# 01 VERIFICACIÓN DE LOS COMPONENTES



Unidad principal de la Soundbar

Subwoofer

Control remoto/  
pilas

Cable HDMI

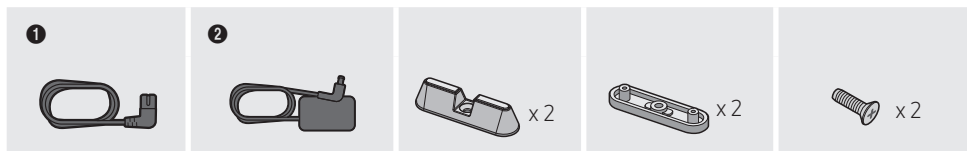

1



Cable de  
alimentación  
(Subwoofer)

2



Adaptador de CA/CC  
(Unidad principal)

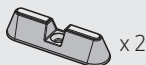

Soporte de pie x 2

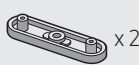

Soporte de sujeción x 2



Tornillo x 2  
(Soporte de pie)



Guía para montaje en la pared

Tornillo de sujeción x 2

Soporte de montaje  
en la pared x 2

Tornillo x 2  
(Soporte de pared)

- Para la fuente de alimentación y el consumo de energía, consulte la etiqueta pegada en el producto. (Etiqueta : Parte inferior de la unidad principal de la Soundbar)
- Los pasos para realizar la conexión eléctrica están enumerados (1, 2). Para obtener más información sobre las conexiones eléctricas, consulte la página 4.
- Para comprar componentes adicionales o cables optativos, comuníquese con un Centro de Servicios de Samsung o con el Centro de Atención al Cliente de Samsung.
- Según la región, el enchufe de CA puede variar en apariencia, o puede venir integrado con el adaptador de CA/CC.

## Colocación de las pilas antes de utilizar el control remoto (2 pilas AA)

Deslice la cubierta de las pilas en la dirección de la flecha hasta que la haya retirado completamente. Coloque 2 pilas AA (1.5V) tal como se indica para que la polaridad sea correcta. Vuelva a deslizar la cubierta de las pilas hacia su posición.

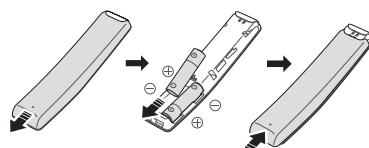

## 02 DESCRIPCIÓN DEL PRODUCTO

### Panel frontal/panel lateral derecho de la Soundbar

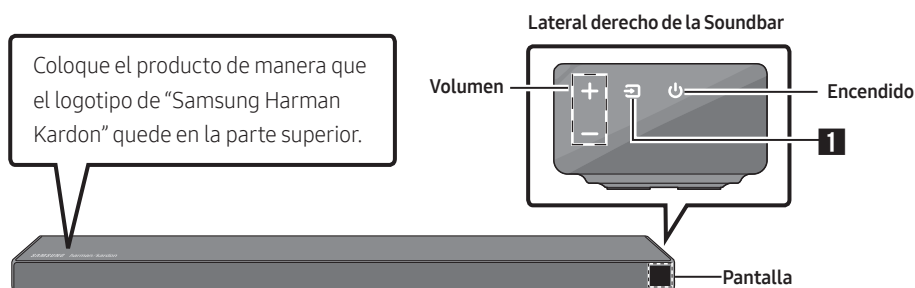

### Panel inferior de la Soundbar

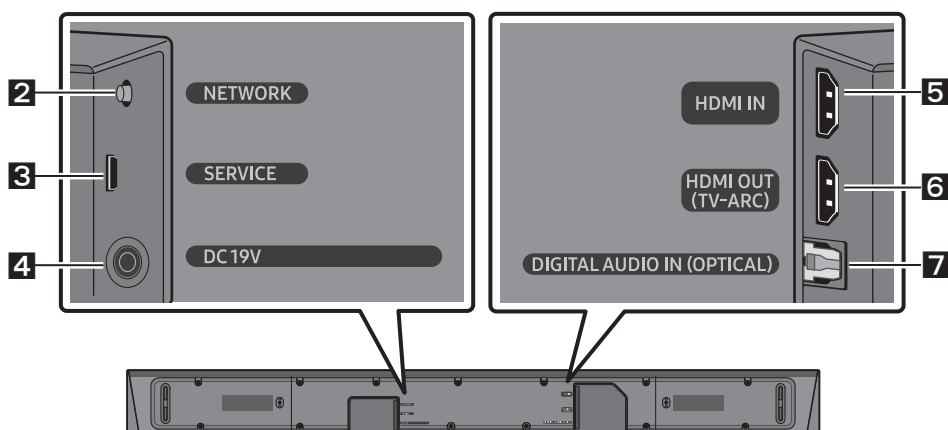

<b>1</b>	<b>Fuente</b>	Permite seleccionar el modo de entrada. (D.IN / HDMI / WIFI / BT)
<b>2</b>	<b>NETWORK</b>	Pulse aquí para conectar el producto a una red inalámbrica (Wi-Fi) a través de la aplicación <b>SmartThings</b> .
<b>3</b>	<b>SERVICE</b>	Conecte un dispositivo de almacenamiento USB para actualizar el software del producto.
<b>4</b>	<b>DC 19V</b>	Permite conectar el adaptador de energía CA/CC. (Entrada de la fuente de alimentación)
<b>5</b>	<b>HDMI IN</b>	Permite reproducir señales de audio y video digital de manera simultánea con un cable HDMI. Permite conectar la Soundbar a la salida HDMI de un dispositivo externo.
<b>6</b>	<b>HDMI OUT</b>	Permite conectar la Soundbar a un conector HDMI (ARC) de un TV.
<b>7</b>	<b>D.IN</b>	Permite conectar la Soundbar a la salida digital (óptica) de un dispositivo externo.

# 03 CONEXIÓN DE LA SOUNDBAR

## Conexión del suministro eléctrico

Utilice los componentes de alimentación (1, 2) para conectar el subwoofer y la Soundbar a un tomacorriente en el siguiente orden:

- 1 Conecte el cable de alimentación al subwoofer.
- 2 Conecte el adaptador de corriente a la Soundbar y luego a un tomacorriente.

Consulte las siguientes ilustraciones.

- Para la fuente de alimentación y el consumo de energía, consulte la etiqueta pegada en el producto.  
(Etiqueta : Parte inferior de la unidad principal de la Soundbar)

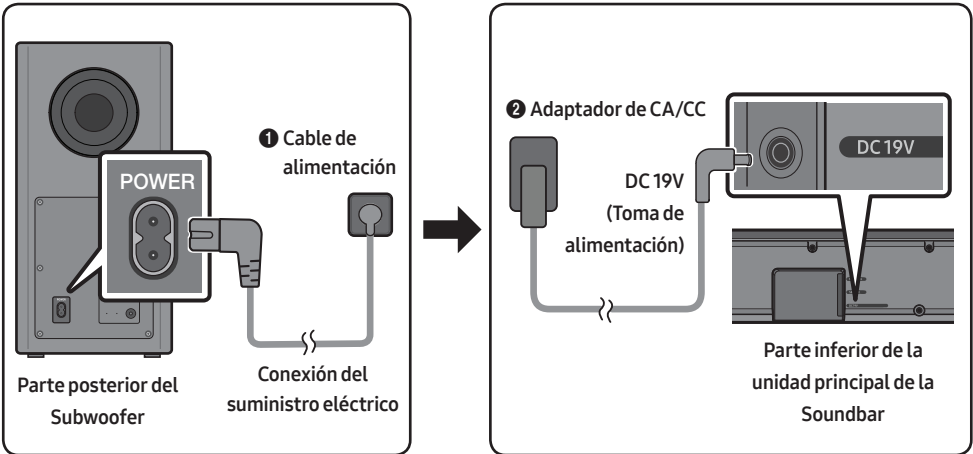

## Conexión de la Soundbar al subwoofer

Cuando el subwoofer está conectado, puede disfrutar de sonidos graves potentes.

### Conexión automática entre el subwoofer y la Soundbar

Cuando lo enciende después de conectar los cables de alimentación a la Soundbar y el subwoofer, el subwoofer se conectará automáticamente a la Soundbar.

- Cuando finaliza el emparejamiento automático, los indicadores azules de la parte posterior del subwoofer se encienden.

### Luces del indicador led en la parte posterior del subwoofer

LED	Estado	Descripción	Resolución
Azul	Activado	Se conectó correctamente (funcionamiento normal)	-
	Intermitente	Se está recuperando la conexión	Verifique si el cable de alimentación montado a la unidad de Soundbar principal está debidamente conectado o espere unos 5 minutos. Si el parpadeo persiste, intente conectar el subwoofer manualmente. Consulte la página 6.
Rojo	Activado	Modo De espera (con la unidad principal de la Soundbar apagada)	Verifique si el cable de alimentación de la unidad principal de la Soundbar está conectado correctamente.
		Se produjo un error en la conexión	Vuelva a conectarlo. Para realizar una conexión manual consulte las instrucciones de en la página 6.
Rojo y azul	Intermitente	No funciona correctamente	Consulte el manual para obtener la información de contacto del Centro de Servicios de Samsung.

## Conexión manual del subwoofer en caso de error en la conexión automática

### Antes de realizar el procedimiento de conexión manual que figura a continuación:

- Verifique si los cables de alimentación de la Soundbar y el subwoofer están conectados correctamente.
- Asegúrese de que la Soundbar esté encendida.

1. Mantenga presionado **ID SET** en la parte posterior del subwoofer durante al menos 5 segundos.
  - El indicador rojo de la parte posterior del subwoofer se apaga y el indicador azul parpadea.

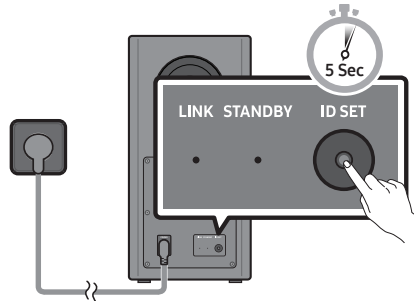

Parte posterior del Subwoofer

2. Mantenga presionado el botón **Arriba** en el control remoto al menos 5 segundos.
  - El mensaje **ID SET** aparece en la pantalla de la Soundbar durante un momento y luego desaparece.
  - La Soundbar se encenderá automáticamente cuando **ID SET** esté completo.

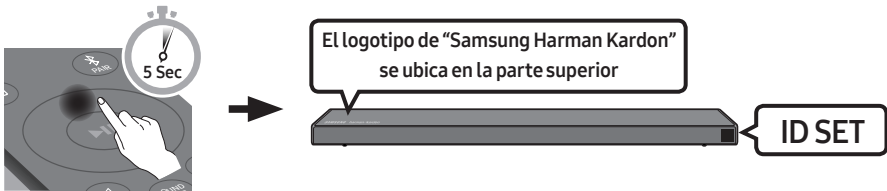

3. Verifique que el LINK LED no parpadee (conexión completa).

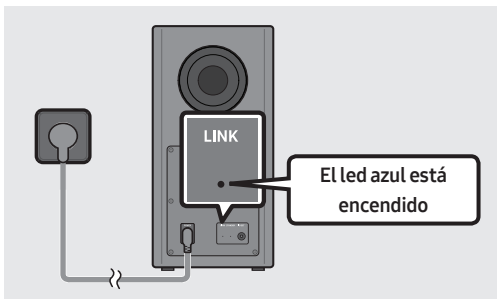

El indicador LINK LED deja de parpadear y queda encendido en azul intenso cuando se establece una conexión entre la Soundbar y el subwoofer inalámbrico.



# Conexión del SWA-8500S (se vende por separado) a una Soundbar

Conecte el Kit de parlante trasero inalámbrico de Samsung (SWA-8500S: se vende por separado) a la Soundbar para lograr un verdadero sonido envolvente inalámbrico.

1. Conecte el módulo receptor inalámbrico a 2 parlantes de sonido envolvente.
  - Los cables del parlante están codificados con colores.

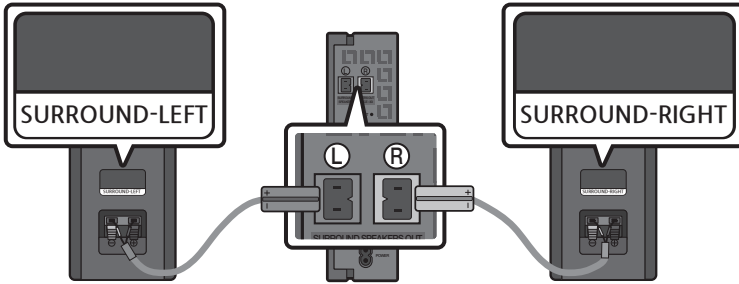

2. Verifique el estado de espera del módulo receptor inalámbrico luego de enchufarlo a un tomacorriente.
  - El indicador LED de LINK (LED azul) en el módulo receptor inalámbrico parpadea. Si el LED no parpadea, presione el botón **ID SET** en la parte posterior del módulo receptor inalámbrico con la punta de una lapicera por 5 o 6 segundos hasta que el indicador LED de LINK parpadee (en Azul). Para obtener más información sobre el LED, consulte el manual del usuario SWA-8500S.

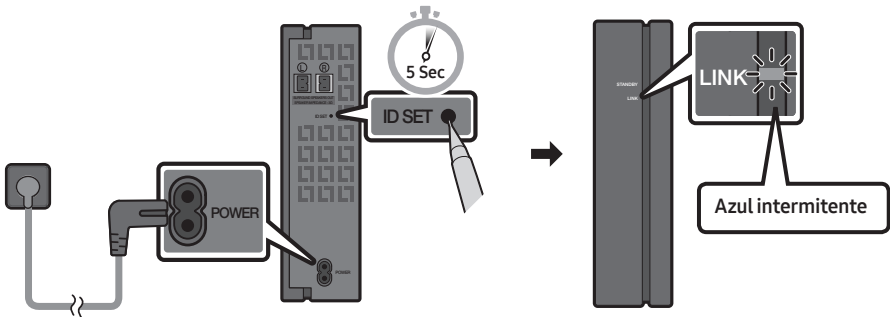

3. Mantenga presionado el botón **Arriba** en el control remoto al menos 5 segundos.
- El mensaje **ID SET** aparece en la pantalla de la Soundbar durante un momento y luego desaparece.
  - La Soundbar se encenderá automáticamente cuando **ID SET** esté completo.

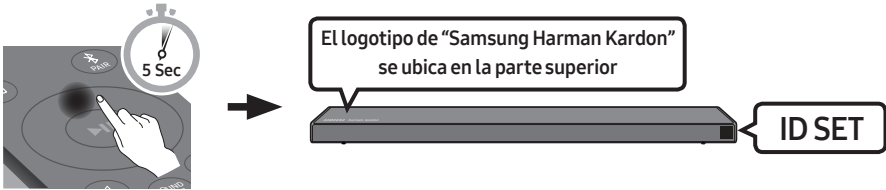

**⚠ PRECAUCIÓN**

- Si su Soundbar estaba reproduciendo música al momento de conectarse al SWA-8500S, es posible que escuche una reproducción defectuosa del woofer a medida que la conexión finaliza.

4. Verifique que el LINK LED no parpadee (conexión completa).

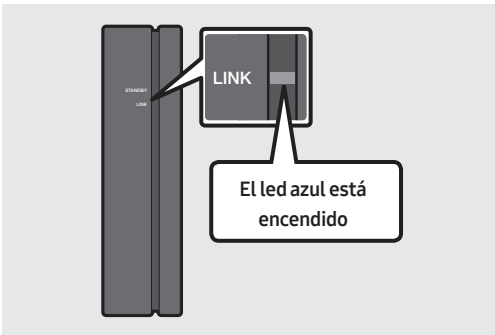

El indicador LINK LED deja de parpadear y queda encendido en azul intenso cuando se establece una conexión entre la Soundbar y el módulo receptor inalámbrico.

5. Si el SWA-8500S no se conecta, repita el procedimiento desde el Paso 2.

# 04 CONEXIÓN A SU TELEVISOR

Escuche el sonido de su televisor desde su Soundbar a través de conexiones por cable o inalámbricas.

- Cuando la Soundbar está conectada a un televisor Samsung seleccionado, esta se puede controlar mediante el control remoto del televisor.
  - Esta función es compatible con Samsung Smart TV, modelos 2017 o posteriores, que admitan Bluetooth cuando conecte la Soundbar al televisor usando un cable óptico.
  - Esta función también le permite utilizar el menú del televisor para ajustar el campo sonoro, varias configuraciones, el volumen y el silencio.

## Método 1. Conexión con un cable

Cuando el audio en una transmisión está codificado en Dolby Digital y el “Formato de salida de audio digital” en su televisor está configurado en PCM, recomendamos que cambie de configuración a Dolby Digital. Cuando se cambia la configuración en el televisor, experimentará una mejor calidad de sonido. (En el menú del televisor se pueden usar diferentes palabras para hacer referencia a Dolby Digital y PCM según el fabricante del televisor.)

### Conexión de un televisor con un cable HDMI

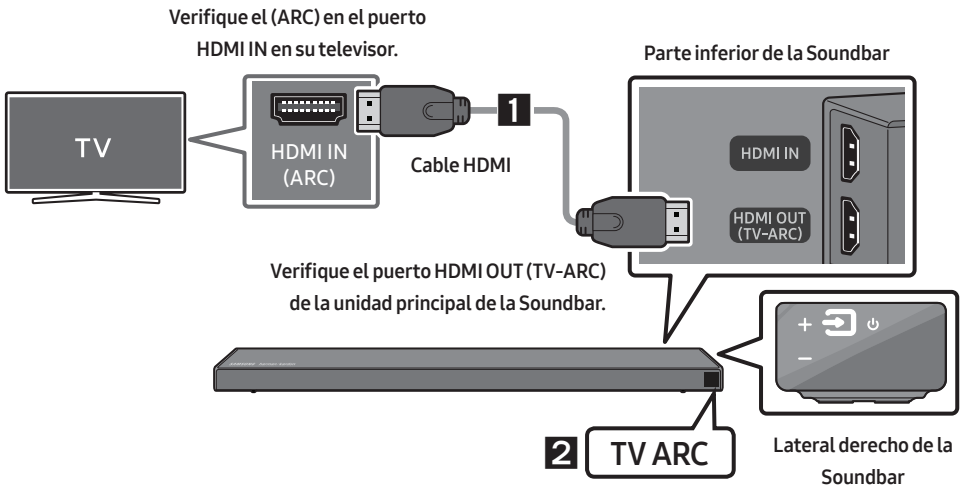

1. Mientras la Soundbar y el televisor están encendidos, conecte el cable HDMI como muestra la imagen.
2. En la ventana de visualización de la unidad principal de la Soundbar aparece “TV ARC” y la Soundbar reproduce el sonido del televisor.
  - Si no se escucha el sonido del televisor, presione el botón  (**Fuente**) en el control remoto o en el lateral derecho de la Soundbar para cambiar al modo “D.IN”. En la pantalla aparece “D.IN” y “TV ARC” en secuencia, y se escucha el sonido del televisor.

- Si el “TV ARC” no aparece en la ventana de visualización de la unidad principal de la Soundbar, verifique que el cable HDMI esté conectado al puerto correspondiente.
- Utilice los botones de volumen en el control remoto del televisor para cambiar el volumen de la Soundbar.

## Conexión con un cable óptico

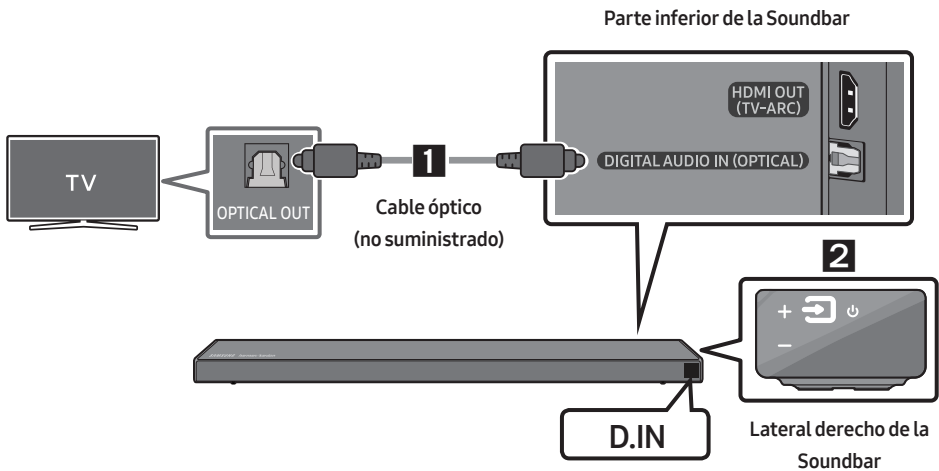

1. Conecte la toma **DIGITAL AUDIO IN (OPTICAL)** de la Soundbar a la toma OPTICAL OUT del televisor con un cable óptico (no suministrado) digital.
2. Presione el botón  (**Fuente**) en el panel lateral derecho o en el control remoto y luego seleccione el modo “**D.IN**”.

## **Auto Power Link**

La función Auto Power Link enciende automáticamente la Soundbar cuando el televisor está encendido.

1. Conecte la Soundbar y el televisor con un cable óptico (no suministrado) digital.
2. Pulse el botón **Izquierda** del control remoto durante 5 segundos para activar o desactivar Auto Power Link.
  - La función Auto Power Link está configurada en ON de manera predeterminada.  
(Para desactivar esta función, mantenga pulsado el botón **Izquierda** del control remoto durante 5 segundos).
  - Según el dispositivo conectado, es posible que la función Auto Power Link no funcione.
  - Esta función solo está disponible en modo “**D.IN**”.



## Método 2. Conexión inalámbrica

### Conexión de un televisor vía Bluetooth

Cuando un televisor está conectado a través de Bluetooth, puede escuchar sonido estéreo sin utilizar varios cables.

- Solo puede conectar un televisor a la vez.

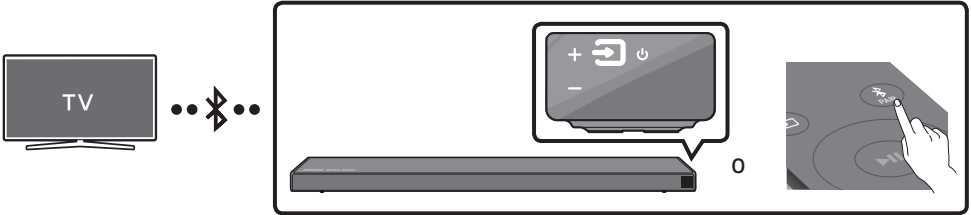

### La conexión inicial

1. Presione el botón **PAIR** en el control remoto para ingresar al modo "BT PAIRING".
  - (O) a. Presione el botón **(Fuente)** en el panel a la derecha y luego seleccione "BT". "BT" cambia automáticamente a "BT READY" a los pocos segundos si no hay ningún dispositivo Bluetooth conectado a la Soundbar.
    - b. Cuando aparezca "BT READY", mantenga presionado el botón **(Fuente)** que se encuentra en el panel a la derecha de la Soundbar durante más de 5 segundos hasta que aparezca "BT PAIRING".
2. Seleccione el modo Bluetooth en el televisor. (Para obtener más información, consulte el manual del televisor).
3. Seleccione "[AV] Samsung Soundbar Q70R" en la lista que aparece en la pantalla del televisor. La Soundbar disponible aparece con la indicación "Need Pairing" o "Paired" en la lista de dispositivos Bluetooth del televisor. Para conectar la Soundbar, seleccione el mensaje y establezca una conexión.
  - Cuando el televisor está conectado, aparecerá [Nombre del televisor] → "BT" en la pantalla frontal de la Soundbar.
4. Ahora puede escuchar el sonido del televisor a través de la Soundbar.

### Si el dispositivo no se conecta



- Si la lista de la Soundbar que se conectó anteriormente (p. ej. "[AV] Samsung Soundbar Q70R") aparece en la lista, bórrela.
- Luego, repita del Paso 1 al 3.

## Desconexión de la Soundbar del televisor

Presione el botón  (**Fuente**) en el panel lateral derecho o en el control remoto y cambie a un modo que no sea "BT".

- La desconexión lleva tiempo porque el televisor debe recibir una respuesta de la Soundbar. (El tiempo que dura la desconexión puede variar según el modelo del televisor).
- Para cancelar la conexión automática de Bluetooth entre la Soundbar y el televisor, pulse el botón **▶II (Reproducir/Pausar)** del control remoto durante 5 segundos con la Soundbar en el estado "**BT READY**". (Alternar Encendido → Apagado)

## ¿Cuál es la diferencia entre BT READY y BT PAIRING?

- **BT READY** : En este modo, puede buscar los televisores que se conectaron anteriormente o conectar un dispositivo móvil que conectó anteriormente a la Soundbar.
- **BT PAIRING** : En este modo, puede conectar un dispositivo nuevo a la Soundbar. (Pulse el botón  **PAIR** del control remoto o mantenga pulsado el botón  (**Fuente**) del lado derecho de la Soundbar durante más de 5 segundos, mientras la Soundbar esté en modo "BT".)

## NOTAS

- Si le pide un código PIN mientras conecta un dispositivo Bluetooth, ingrese <0000>.
- En el modo Conexión Bluetooth, se perderá la conexión Bluetooth si la distancia entre la Soundbar y el dispositivo Bluetooth supera los 10 m.
- La Soundbar se apaga automáticamente después de permanecer 18 minutos en estado Preparada.
- Es posible que la Soundbar no realice la búsqueda de dispositivos Bluetooth ni se conecte correctamente en los siguientes casos:
  - Si hay un gran campo eléctrico alrededor de la Soundbar.
  - Si varios dispositivos Bluetooth se emparejan de manera simultánea con la Soundbar.
  - Si el dispositivo Bluetooth se apaga, no se encuentra en el lugar o no funciona correctamente.
- Los dispositivos electrónicos pueden ocasionar interferencias de radio. Los dispositivos que generan ondas electromagnéticas deberán mantenerse alejados de la unidad principal de la Soundbar, p. ej., dispositivos con redes LAN inalámbricas, microondas, etc.

## Conexión vía Wi-Fi

### Lista de verificación de la conexión previa

1. Confirme que su **Samsung Smart TV fue lanzado después de 2013**. Esta función es compatible únicamente con los Samsung Smart TV lanzados después de 2013.
2. Asegúrese de que el **enrutador inalámbrico (Wi-Fi)** funcione y esté listo para usar.
3. Asegúrese de que el **televisor esté conectado al enrutador inalámbrico (su red de Wi-Fi)**.

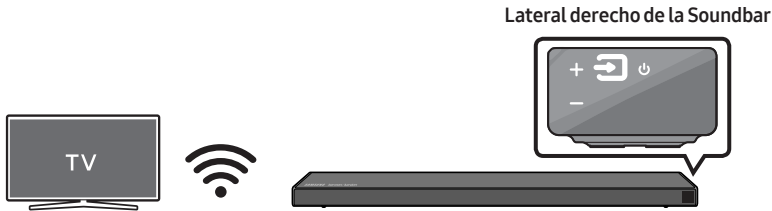

### Paso 1: Conexión de la Soundbar a la red Wi-Fi

1. Presione el botón (**Fuente**) a la derecha de la Soundbar o en el control remoto para seleccionar el modo **"WIFI"**.
  - Cuando utilice uno de los televisores Samsung seleccionados (SmartTVs Samsung de 2016 a 2018 que admitan Bluetooth.)
    - Si selecciona el modo **"WIFI"** cuando el televisor está encendido, la pantalla del televisor muestra una ventana emergente con instrucciones sobre cómo conectar de manera automática la Soundbar al enrutador inalámbrico (Wi-Fi). Consulte las instrucciones en la ventana emergente del televisor.

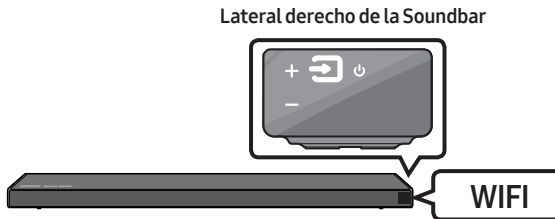

2. Conecte su dispositivo móvil (teléfono inteligente, tableta, etc.) a la misma red Wi-Fi que está conectado el televisor.

3. Instale y ejecute la aplicación **SmartThings** en su dispositivo móvil (teléfono inteligente, tableta, etc.).

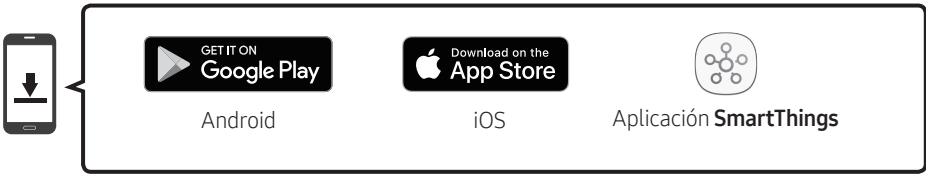

4. Follow the instructions in the app screen on the mobile device to connect the Soundbar to your Wi-Fi network.
5. Siga las instrucciones que aparecen en la pantalla de la aplicación en el dispositivo móvil para conectar la Soundbar a la red Wi-Fi.

## Paso 2: Configuración de Ajustes en el televisor

- Si el televisor se desconecta de la red inalámbrica luego de cambiar la fuente de entrada a la Soundbar, utilice el menú del televisor para conectarlo nuevamente a la red.

### Para los TV lanzados en el 2019

Inicio (🏠) → Config. (⚙️) → Sonido → Salida del sonido → [AV] Samsung Soundbar Q70R (Wi-Fi)

### Para los TV lanzados en el 2018

Inicio (🏠) → Config. (⚙️) → Sonido → Salida del sonido → [AV] Samsung Soundbar Q70R (Wi-Fi)

### Para los TV lanzados en el 2017

Inicio (🏠) → Config. (⚙️) → Sonido → Salida del sonido → [AV] Samsung Soundbar Q70R (Wi-Fi)

### Para los TV lanzados en el 2016

Inicio (🏠) → Config. (⚙️) → Sonido → Seleccionar altavoz → [AV] Samsung Soundbar Q70R (Wi-Fi)

### Para los TV lanzados en el 2015

Menú → Sonido → Lista de altavoces

### For TVs released in 2014

Menú → Sonido → Ajustes del altavoz → Multiroom Link - Config.

## NOTAS

- El televisor y la Soundbar deben estar conectados a la misma red inalámbrica (Wi-Fi).
- Si el enrutador inalámbrico (Wi-Fi) utiliza un canal de selección dinámica de frecuencias (Dynamic Frequency Selection, DFS), no podrá establecer una conexión Wi-Fi entre el televisor y la Soundbar. Para más detalles, comuníquese con su proveedor de servicios de internet.
- Si la conexión wifi de 5 GHz no es buena, utilice la banda ancha de 2.4 GHz.
- Debido a que los menús pueden variar en función del año de fabricación, consulte el manual de su TV.



# 05 CONEXIÓN DE UN DISPOSITIVO EXTERNO

Conéctese a un dispositivo externo a través de una red por cable o inalámbrica para reproducir el sonido de ese dispositivo externo a través de la Soundbar.

## Conexión con un cable HDMI (capaz de decodificar y reproducir Dolby Atmos)

- **Cuando use Dolby Atmos®:** Si la fuente de entrada es Dolby Atmos®, se utilizan los canales 3.1.2 como salida. Cuando Dolby Atmos® está activo, los modos de efecto de sonido de la Soundbar controlados por el botón **SOUND MODE** no están disponibles.
- **Importante:** Este producto admite Dolby Atmos® solo en modo HDMI.

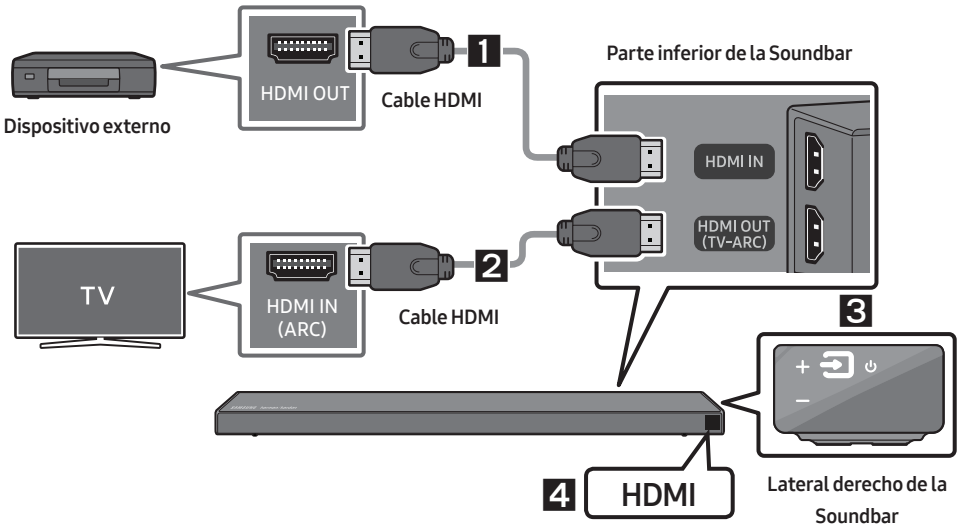

1. Conecte un cable HDMI desde la toma **HDMI IN** en la parte inferior del producto a la toma HDMI OUT en su dispositivo digital.
2. Conecte un cable HDMI del conector **HDMI OUT (TV-ARC)** en la parte posterior del producto al conector HDMI IN del televisor.
3. Presione el botón (**Fuente**) en el panel lateral derecho o en el control remoto y luego seleccione "HDMI".
4. El modo "HDMI" se muestra en el panel de visualización de la Soundbar y se reproduce el sonido.

### NOTA

- Cuando se activa Dolby Atmos®, aparece "DOLBY ATMOS" en la pantalla frontal.

## Cómo configurar Dolby Atmos® en su reproductor de Blu-ray u otro dispositivo.

- Abra las opciones de salida de audio en el menú de configuraciones de su reproductor de Blu-ray u otro dispositivo, y asegúrese de que esté seleccionada la opción “Sin encriptar” para el flujo de bit. Por ejemplo, en un reproductor de Blu-ray de Samsung, vaya a Menú de inicio → Sonido → Salida digital y luego seleccione Secuencia de bits (sin procesar).
- Si las opciones de Salida de audio incluyen Audio secundario, asegúrese de que esté en la posición Apagado.
- Asegúrese de que el contenido admita Dolby Atmos®.

## Conexión con un cable HDMI

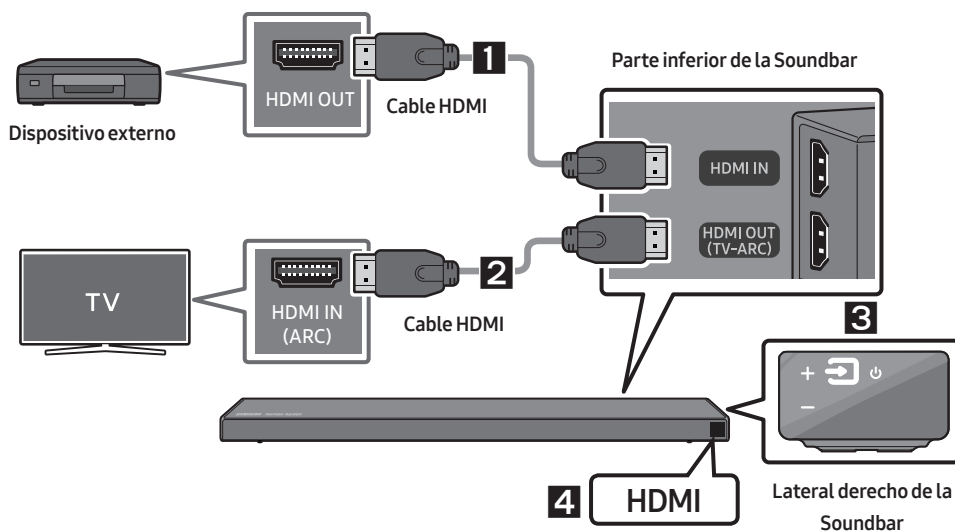

1. Conecte un cable HDMI desde la toma **HDMI IN** en la parte inferior del producto a la toma HDMI OUT en su dispositivo digital.
2. Conecte un cable HDMI del conector **HDMI OUT (TV-ARC)** en la parte posterior del producto al conector HDMI IN del televisor.
3. Presione el botón  (**Fuente**) en el panel lateral derecho o en el control remoto y luego seleccione “HDMI”.
4. El modo “HDMI” se muestra en el panel de visualización de la Soundbar y se reproduce el sonido.

## Conexión con un cable óptico

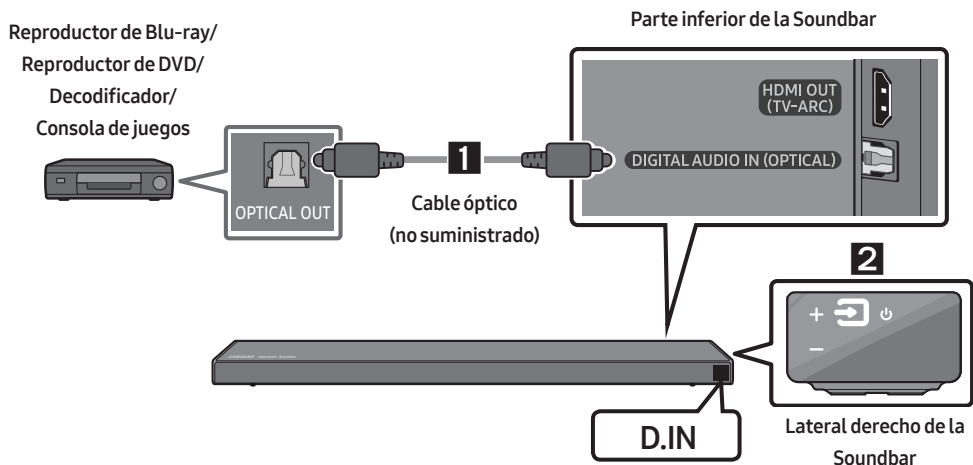

1. Conecte la **DIGITAL AUDIO IN (OPTICAL)** de la unidad principal a la toma OPTICAL OUT del dispositivo fuente con un cable óptico (no suministrado) digital.
2. Seleccione el modo **"D.IN"** presionando el botón  (**Fuente**) en el panel lateral derecho o en el control remoto.

# 06 CONEXIÓN DE UN DISPOSITIVO MÓVIL

## Conexión vía Bluetooth

Cuando un dispositivo móvil está conectado a través de Bluetooth, puede escuchar sonido estéreo sin utilizar varios cables.

- No puede conectar más de un dispositivo Bluetooth a la vez.

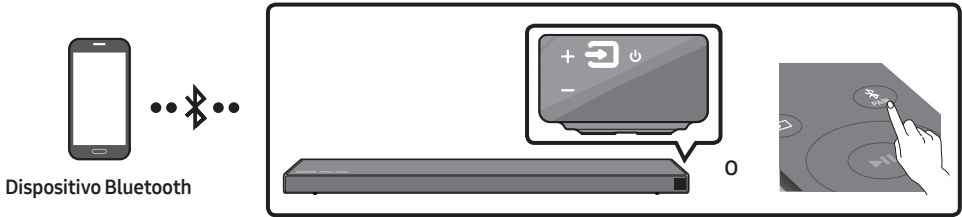

### La conexión inicial

1. Presione el botón **PAIR** en el control remoto para ingresar al modo **"BT PAIRING"**.  
(O)
  - a. Presione el botón **(Fuente)** en el panel a la derecha y luego seleccione **"BT"**.  
"BT" cambia automáticamente a **"BT READY"** a los pocos segundos si no hay ningún dispositivo Bluetooth conectado a la Soundbar.
  - b. Cuando aparezca **"BT READY"**, mantenga presionado el botón **(Fuente)** que se encuentra en el panel a la derecha de la Soundbar durante más de 5 segundos hasta que aparezca **"BT PAIRING"**.
2. Seleccione **"[AV] Samsung Soundbar Q70R"** en la lista.
  - Cuando una Soundbar está conectada al dispositivo Bluetooth, aparecerá **[Nombre del dispositivo Bluetooth] → "BT"** en la pantalla frontal.
3. Reproduzca archivos de música que se encuentran en el dispositivo, conectado vía Bluetooth, a través de la Soundbar.

### Si el dispositivo no se conecta

- Si la lista de la Soundbar que se conectó anteriormente (p. ej. **"[AV] Samsung Soundbar Q70R"**) aparece en la lista, bórrela.
- Después repita los pasos 1 y 2.

### NOTA

- Cuando ya ha conectado por primera vez la Soundbar a su dispositivo móvil, utilice el modo **"BT READY"** para volver a conectarlo. Consulte la **Página 12** para obtener detalles.

**Para obtener más información sobre las conexiones Bluetooth, consulte "Conexión de un televisor vía Bluetooth" en las páginas 11 y 12.**

# Conexión a través de Wi-Fi (red inalámbrica)

- Conecte una Soundbar a la red Wi-Fi para acceder a una amplia variedad de servicios de transmisión de música y radio por internet. Conecte varias Soundbars a la red Wi-Fi para utilizar reproducciones agrupadas o el modo Sonido estéreo.
- Para conectar una Soundbar a un dispositivo móvil a través de una red inalámbrica (Wi-Fi), es necesaria la aplicación **SmartThings**.

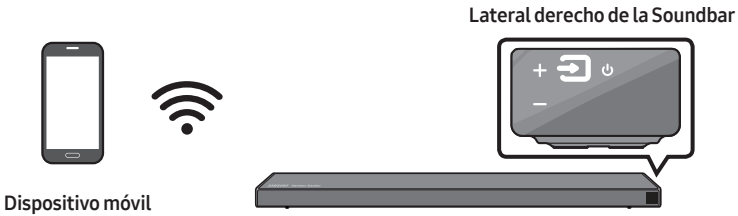

## La conexión inicial

1. Presione el botón  (**Fuente**) a la derecha de la Soundbar o en el control remoto para seleccionar el modo "WIFI".

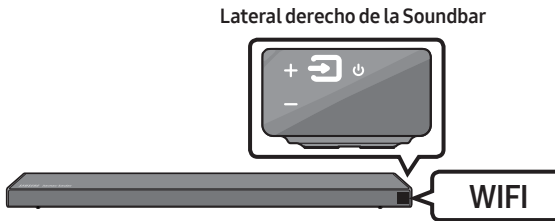

2. Instale y ejecute la aplicación **SmartThings** en su dispositivo móvil (p. ej., teléfono inteligente o tableta).

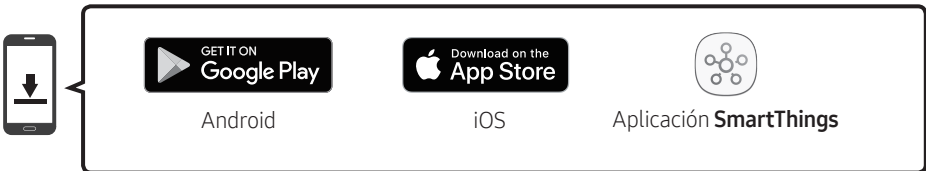

3. Siga las instrucciones que aparecen en la pantalla de la aplicación en el dispositivo móvil para conectar la Soundbar a la red Wi-Fi.

## NOTA



- Para aprender a utilizar la aplicación **SmartThings** y conectarse a otros dispositivos (de Amazon, y al SWA-8500S, etc.), consulte el MANUAL COMPLETO para su Soundbar en el sitio web de Samsung ([www.samsung.com/support](http://www.samsung.com/support)).



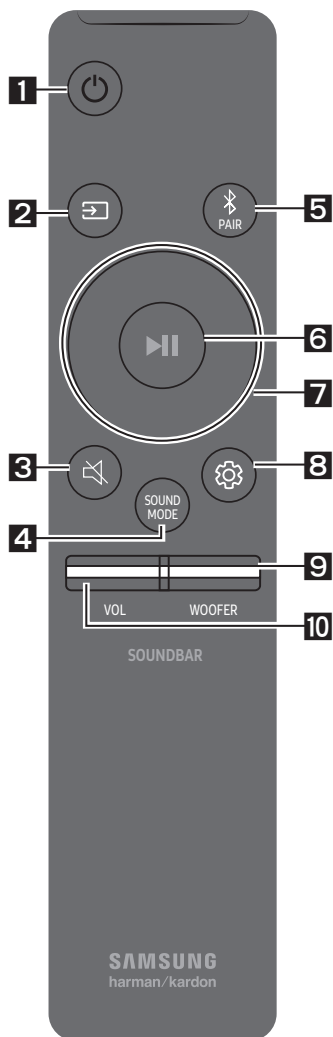

# 07 USO DEL CONTROL REMOTO

## Cómo utilizar el control remoto

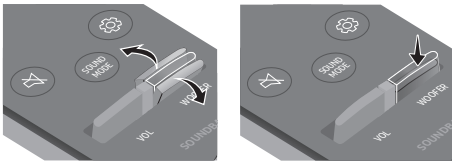

<b>1</b>	 <b>Encender</b>	Enciende y apaga la Soundbar.
<b>2</b>	 <b>Fuente</b>	Presione el botón Fuente para seleccionar una fuente que esté conectada a la Soundbar.
<b>3</b>	 <b>Silencio</b>	Presione el botón  ( <b>Silencio</b> ) para silenciar el sonido. Vuelva a presionarlo para reanudar el sonido.
<b>4</b>	 <b>SOUND MODE</b>	Puede seleccionar el modo de sonido deseado eligiendo <b>STANDARD, SURROUND, GAME PRO</b> o <b>ADAPTIVE SOUND</b> .
<b>5</b>	 <b>Bluetooth PAIR</b>	Presione el botón  <b>PAIR</b> . En la pantalla de la Soundbar aparece " <b>BT PAIRING</b> ". Puede conectar la Soundbar a un nuevo dispositivo con Bluetooth en este modo seleccionando la Soundbar desde la lista de búsqueda del dispositivo con Bluetooth.

<p><b>6</b></p>	 <p>Reproducir/ Pausar (BT/Wi-Fi)</p>	<p>Presione el botón ►   para pausar un archivo de música temporalmente. Si vuelve a presionar el botón, se reproduce el archivo de música.</p>
<p><b>7</b></p>	 <p>Arriba/Abajo/ Izquierda/ Derecha</p>	 <p>Presione las áreas indicadas para seleccionar Arriba/Abajo/Izquierda/Derecha.</p> <p>Presione Arriba/abajo/izquierda/derecha para seleccionar o configurar las funciones.</p> <ul style="list-style-type: none"> <li>• <b>Saltear canciones</b> Presione el botón <b>Derecha</b> para seleccionar el próximo archivo de música. Presione el botón <b>Izquierda</b> para seleccionar el archivo de música anterior.</li> <li>• <b>Anynet+ / Auto Power Link</b> Puede encender o apagar Anynet+ y Auto Power Link. Anynet+ y Auto Power Link se encienden y apagan usando los botones <b>Derecha</b> y <b>Izquierda</b> respectivamente. <ul style="list-style-type: none"> <li>– Anynet+ : Si la Soundbar está conectada a un televisor Samsung con un cable HDMI, puede controlar la Soundbar desde un control remoto de un televisor Samsung. Mantenga presionado el botón <b>Derecha</b> durante 5 segundos para alternar entre ON y OFF, y encender o apagar Anynet+.</li> <li>– Auto Power Link : Si la Soundbar se conecta a su televisor a través de un cable óptico digital, puede encenderse automáticamente al encender su televisor. Mantenga presionado el botón <b>Izquierda</b> durante 5 segundos para alternar entre ON y OFF, y encender o apagar Auto Power Link.</li> <li>– La función Anynet+/Auto Power Link está configurada en ON de manera predeterminada.</li> </ul> </li> <li>• <b>ID SET</b> Mantenga presionado el botón <b>Arriba</b> durante 5 segundos para completar la <b>ID SET</b> (cuando se conecte a un elemento accesorio).</li> </ul>

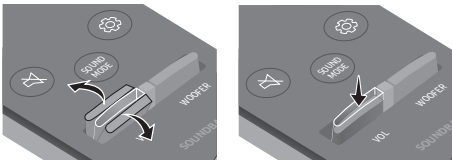
<p><b>8</b></p>	 <p><b>Control de sonido</b></p>	<p>Puede seleccionar <b>TREBLE, BASS, SYNC, CENTER LEVEL, SIDE LEVEL, FRONT TOP LEVEL, REAR LEVEL</b> y <b>VIRTUAL ON/OFF</b>.</p> <ul style="list-style-type: none"> <li>• Para controlar el volumen de los sonidos agudos o graves, seleccione <b>TREBLE</b> o <b>BASS</b> en Ajustes de sonido y luego ajuste el volumen entre -6 y +6 con los botones <b>Arriba/Abajo</b>.</li> <li>• Para controlar el volumen de cada parlante, seleccione <b>CENTER LEVEL, SIDE LEVEL</b> o <b>FRONT TOP LEVEL</b> en Ajustes de sonido, y luego ajuste el volumen entre -6 y +6 con los botones <b>Arriba/Abajo</b>.</li> <li>• Si el video y el audio entre el televisor y la Soundbar no están sincronizados, seleccione <b>SYNC</b> en Control de sonido y, luego, defina la demora de audio entre 0 y 300 milisegundos con los botones <b>Arriba/Abajo</b>.</li> <li>• Si los parlantes de sonido envolvente están conectados, seleccione <b>REAR LEVEL</b> y luego utilice los botones <b>Arriba/Abajo</b> para ajustar el volumen entre el rango -6 y +6. La función de altavoz <b>VIRTUAL</b> se puede configurar en <b>ON/OFF</b> con los botones <b>Arriba/Abajo</b>.</li> <li>• La opción <b>SYNC</b> solo se admite en algunas funciones.</li> </ul>
<p><b>9</b></p>	 <p><b>WOOFER</b></p>	 <p>Presione el botón hacia arriba o hacia abajo para ajustar el volumen del subwoofer a -12 o entre -6 y +6. Para ajustar el nivel de volumen del subwoofer en 0, presione el botón.</p>
<p><b>10</b></p>	 <p><b>VOL</b></p>	 <p>Mueva el botón hacia arriba o hacia abajo para ajustar el volumen.</p> <ul style="list-style-type: none"> <li>• <b>Silencio</b> Presione el botón <b>VOL</b> para silenciar el sonido. Vuelva a presionarlo para reanudar el sonido.</li> </ul>



## Ajuste del volumen de la Soundbar con el control remoto de un televisor

Si tiene un televisor Samsung, puede ajustar el volumen de la Soundbar usando el control remoto con puerto infrarrojo que viene con su televisor Samsung.

Primero, use el menú del televisor para configurar el audio del televisor en su televisor Samsung a altavoces externos, luego use el control remoto Samsung para controlar el volumen de la Soundbar. Para obtener más información, consulte el manual del usuario del televisor. El modo predeterminado para esta función se controla a través de un control remoto de televisor Samsung. Si su televisor no es Samsung, siga las instrucciones que figuran a continuación para cambiar la configuración de esta función.

1. Apague la Soundbar.

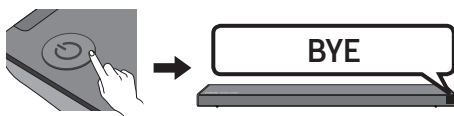

2. Si no desea usar esta función, mantenga presionado hacia arriba el botón **WOOFER** repetidamente durante 5 segundos hasta que aparezca **"OFF-TV REMOTE"** en la pantalla.

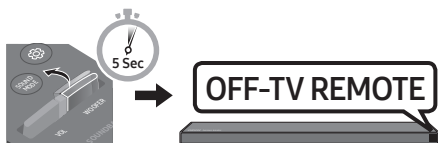

3. Si desea controlar la Soundbar usando esta función, mantenga presionado hacia arriba el botón **WOOFER** repetidamente durante 5 segundos hasta que aparezca **"ALL-TV REMOTE"** en la pantalla. Luego, use el menú del televisor para seleccionar altavoces externos.

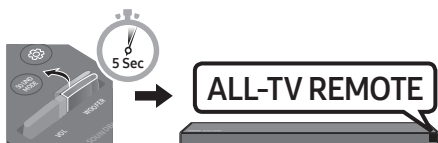

4. Si quiere que la Soundbar vuelva al modo predeterminado (control a partir del control remoto de un televisor Samsung), mantenga levantado el botón del **WOOFER** durante 5 segundos repetidamente hasta que aparezca **"SAMSUNG-TV REMOTE"** (control remoto televisor Samsung) en la pantalla.

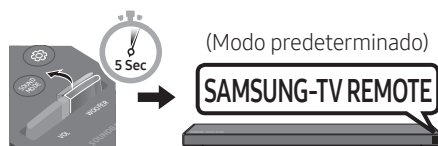

- Cada vez que mueve hacia arriba el botón **WOOFER** y lo mantiene presionado durante 5 segundos, cambia el modo en el siguiente orden: **"SAMSUNG-TV REMOTE"** (Modo predeterminado) → **"OFF-TV REMOTE"** → **"ALL-TV REMOTE"**.
- Según el control remoto, es posible que esta función no esté disponible.
- Para conocer los fabricantes cuyos productos son compatibles con esta función, consulte el **MANUAL COMPLETO** de su Soundbar en el sitio web de Samsung ([www.samsung.com/support](http://www.samsung.com/support)).
- Esta función de control del volumen funciona únicamente con los controles remotos con puerto infrarrojo del televisor. No funciona con los controles remotos Bluetooth del televisor (controles que requieren emparejamiento).

# 08 INSTALACIÓN DEL SOPORTE DE MONTAJE EN LA PARED

## Precauciones para la instalación

- Instálelo en una pared vertical únicamente.
- No lo instale en un lugar donde la temperatura sea alta o haya humedad.
- Verifique si la pared es lo suficientemente resistente como para soportar el peso del producto.  
Si no lo es, refuerce la pared o elija otro lugar para realizar la instalación.
- Compre y utilice tornillos de fijación o pernos adecuados para el tipo de pared que usted tiene (placa de sello, placa de hierro, madera, etc.). Si es posible, fije los tornillos de sujeción en los pernos de la pared.
- Compre tornillos para realizar montajes en la pared según el tipo y el espesor de la pared en la que desea colocar la Soundbar.
  - Diámetro: M5
  - Longitud: Se recomienda 35 mm o más.
- Conecte los cables de la unidad a los dispositivos externos antes de instalar la Soundbar en la pared.
- Asegúrese de que la unidad esté apagada y desconéctela antes de instalarla. De lo contrario, se puede producir una descarga eléctrica.

## Componentes de soporte



Guía para montaje en la pared



Tornillo de sujeción



Tornillo



Soporte de montaje en la pared

1. Coloque la **Guía para montaje en la pared** sobre la superficie de la pared.
  - La **Guía para montaje en la pared** debe estar nivelada.
  - Si el televisor está colocado en la pared, instale la Soundbar a al menos 5 cm debajo del televisor.

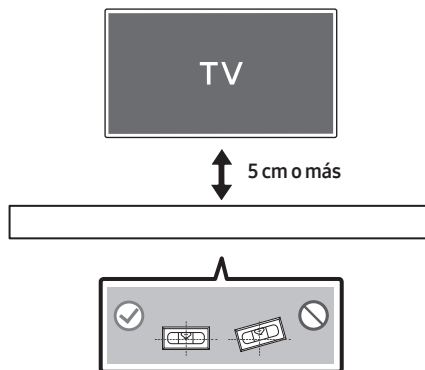

2. Haga coincidir la **Línea central de la guía para montaje en la pared** con el centro de su televisor (si va a montar la Soundbar debajo de su televisor) y luego fije la **Guía para montaje en la pared** a la pared con cinta adhesiva.

- Si no la va a montar debajo del televisor, coloque la **Línea central** en el centro del área de instalación.

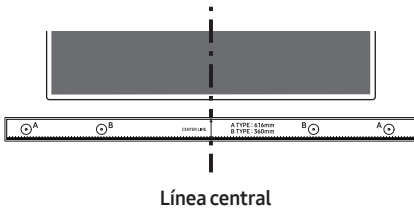

3. Pase la punta de una lapicera o la punta de un lápiz fino por el centro de las imágenes **A-TYPE** en cada extremo de la Guía para montaje en la pared para marcar los orificios en donde irán los tornillos de sujeción. Luego, quite la **Guía para montaje en la pared**.

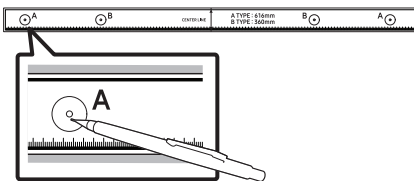

4. Utilizando una broca del tamaño adecuado, taladre un orificio en la pared en cada una de las marcas.

- Si las marcas no coinciden con la posición de los pernos, asegúrese de colocar tacos o pernos de expansión tipo Molly adecuados dentro de los orificios antes de colocar los tornillos de sujeción. Si utiliza tacos o pernos de expansión tipo Molly, asegúrese de que los orificios que taladre sean lo suficientemente grandes para los tacos o pernos que va a utilizar.

5. Pase un tornillo (no suministrado) por cada **Tornillo de sujeción** y luego ajuste cada tornillo con firmeza en un orificio de soporte del tornillo.

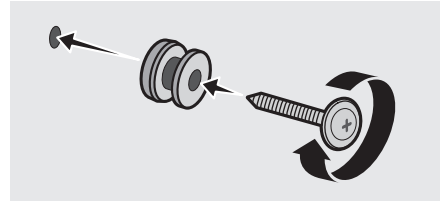

6. Instale los dos **Soporte de montaje para pared** en la dirección correcta en la parte inferior de la Soundbar utilizando 2 **Tornillos**.

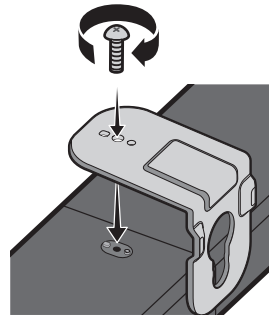

- Retire los **Soportes de pie** y los **Soportes de sujeción** si están conectados.
- Al realizar el montaje, asegúrese de que los ganchos para colgar de los **Soportes de pared** queden ubicados detrás de la parte posterior de la Soundbar.

**Parte posterior de la Soundbar**

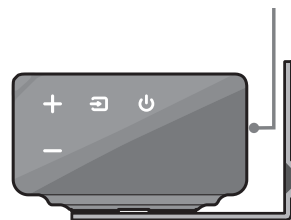

**Extremo derecho de la Soundbar**

7. Para instalar la Soundbar con el **Soporte de montaje en la pared** ya colocado, cuelgue el soporte de montaje en la pared de los **Tornillos de sujeción** que están en la pared.

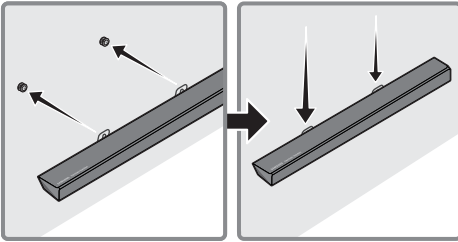

8. Deslice la Soundbar hacia abajo, como se muestra a continuación, de manera que los **Soportes de montaje para pared** se apoyen firmemente en los **Tornillos de sujeción**.

- Inserte los **Tornillos de sujeción** en la parte ancha (inferior) de los **Soportes de montaje para pared** y, luego, deslícelos hacia abajo de manera que se apoyen firmemente en los **Tornillos de sujeción**.

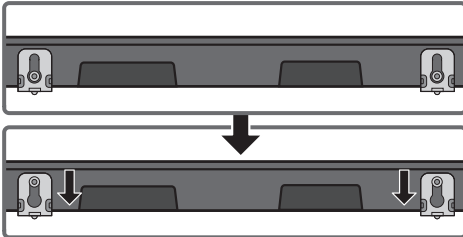

## 09 INSTALACIÓN DEL SOPORTE DE PIE

### Componentes del soporte de pie

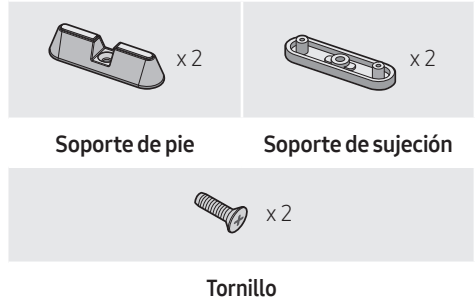

- Los **Soportes de pie** elevan la Soundbar para que pueda instalarla frente a su televisor y por encima de las patas del soporte para TV. Consulte la siguiente ilustración.
- Puede configurar los **Soportes de pie** a tres alturas diferentes.
- Usando los **Soportes de pie**, puede ajustar la distancia entre la Soundbar y su televisor para que se ajuste a la forma de su soporte para TV.

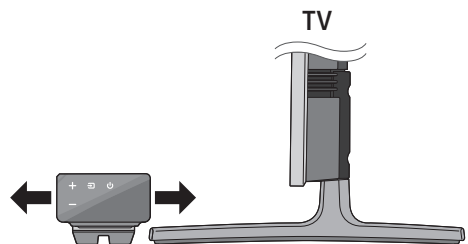

## Elevar la Soundbar 15 mm

1. Utilice los 2 **Tornillos** suministrados para fijar los dos **Soportes de pie** al ensamblaje del soporte de pared en el panel inferior de la Soundbar.

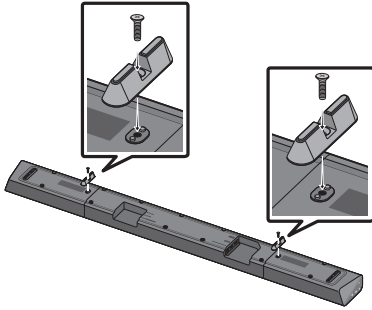

## Elevar la Soundbar 20 mm

1. Fije los dos **Soportes de pie** a los dos **Soportes de sujeción**, como se muestra en la siguiente figura.

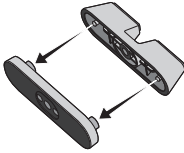

2. Utilice los 2 **Tornillos** suministrados para fijar los dos **Soportes de pie** al ensamblaje del soporte de pared en el panel inferior de la Soundbar.

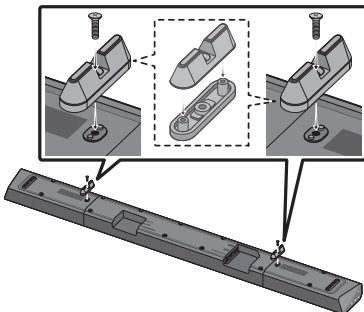

# 10 ACTUALIZACIÓN DEL SOFTWARE

Cuando la Soundbar se conecta a internet, el software se actualiza automáticamente, incluso si la Soundbar está apagada.

- Para utilizar la función Actualización automática, la Soundbar debe estar conectada a internet. La conexión Wi-Fi a la Soundbar se interrumpirá si se desconecta el cable de alimentación o si se interrumpe el servicio eléctrico. Si se interrumpe el suministro eléctrico, cuando vuelva la energía o cuando usted vuelva a conectar el cable, encienda la Soundbar, y luego, vuelva a conectarla a internet.

# 11 SOLUCIÓN DE PROBLEMAS

Antes de buscar ayuda, controle lo siguiente.

## La unidad no enciende.

¿Está el cable de alimentación enchufado en el tomacorriente?

- Conecte el enchufe al toma corriente.

## No puede utilizar una función cuando presiona el botón.

¿Hay electricidad estática en el aire?

- Desconecte el enchufe y vuelva a conectarlo.

## No se escucha el sonido en el modo BT.

- Consulte las secciones de conexión vía Bluetooth en las páginas 11 y 18.

## No se escucha el sonido.

¿Está activada la función Silencio?

- Presione el botón  (Silencio) para cancelar la función de silencio.

¿Se encuentra el volumen en mínimo?

- Ajuste el volumen.

## El control remoto no funciona.

¿Las pilas se agotaron?

- Reemplácelas por pilas nuevas.

¿El control remoto y la unidad principal de la Soundbar están muy alejados?

- Acerque el control remoto a la unidad principal de la Soundbar.

## El led rojo en el subwoofer parpadea y el subwoofer no emite sonido.

Este problema puede presentarse si el subwoofer no está conectado a la unidad principal de la Soundbar.

- Intente conectar el subwoofer otra vez. (Consulte la página 5)

## El subwoofer zumba y vibra de una forma notable.

Intente ajustar la vibración del subwoofer.

- Mueva el botón del **WOOFER** en el control remoto hacia arriba o hacia abajo para ajustar el volumen del subwoofer. (a -12, o entre -6 ~ +6)

## No se puede conectar al televisor.

Si se conecta a través de una red por cable

- Verifique que el cable esté conectado correctamente.
  - Revise el nombre del puerto para asegurarse de que el cable esté conectado en el puerto correcto. Para ver las instrucciones, vea la página donde se explica cada método de conexión.
- Presione el botón  (**Fuente**) en el panel lateral derecho de la Soundbar o en el control remoto para verificar si el modo es correcto.

Si se conecta a través de una red inalámbrica

→ **Conexión vía Bluetooth**

1. Cambie la Soundbar al modo “**BT PAIRING**” y, luego, utilice el televisor para buscar nuevamente. (Consulte la página 11 para obtener detalles.)

## → Conexión vía Wi-Fi

1. Verifique que el modelo del televisor sea compatible.
  - Únicamente los **Samsung Smart TV** lanzados después de 2013 son compatibles.
2. Verifique que el televisor esté conectado a la red Wi-Fi.
  - Si el televisor no está conectado a la red Wi-Fi, utilice el menú de la red en el televisor para establecer la conexión. (Consulte el manual del usuario del televisor)
3. Verifique que la Soundbar esté conectada a la red Wi-Fi.
  - Cuando la Soundbar esté conectada, aparecerá en la lista de altavoces de su dispositivo móvil al ejecutar la aplicación **SmartThings**. Consulte la página 19 para obtener más información.
4. Busque un canal de DFS.
  - Si el enrutador inalámbrico (Wi-Fi) utiliza un canal de DFS, no podrá establecer una conexión Wi-Fi entre el televisor y la Soundbar. Para obtener detalles, comuníquese con su proveedor de servicios de internet.

## 12 LICENCIA



Manufactured under license from Dolby Laboratories. Dolby, Dolby Atmos, Dolby Audio, Dolby Digital Plus, Pro Logic, and the double-D symbol are trademarks of Dolby Laboratories.



For DTS patents, see <http://patents.dts.com>. Manufactured under license from DTS Licensing Limited. DTS, the Symbol, & DTS and the Symbol together, DTS:X, and the DTS:X logo are registered trademarks and/or trademarks of DTS, Inc. in the United States and/or other countries. © DTS, Inc. All Rights Reserved.



The terms HDMI and HDMI High-Definition Multimedia Interface, and the HDMI Logo are trademarks or registered trademarks of HDMI Licensing LLC in the United States and other countries.



- El software Spotify está sujeto a licencias de terceros incluidas en el siguiente sitio: [www.spotify.com/connect/third-party-licenses](http://www.spotify.com/connect/third-party-licenses).
  - Para obtener información adicional sobre Spotify Connect, visite [www.spotify.com/connect](http://www.spotify.com/connect)
-

## **13 AVISO SOBRE LICENCIA DE CÓDIGO ABIERTO**

Para más información sobre Fuentes abiertas utilizadas en este producto, visite el sitio web:  
<http://opensource.samsung.com>

## **14 NOTA IMPORTANTE SOBRE EL SERVICIO**

Las figuras e ilustraciones de este Manual del usuario se facilitan sólo como referencia y pueden diferir del aspecto real del producto.



# 15 ESPECIFICACIONES Y GUÍA

## Especificaciones

Nombre del modelo	HW-Q70R
Peso	3,6 kg
Dimensiones (An x Al x Pr)	1100,0 x 59,0 x 100,0 mm
Rango de temperatura de servicio	+5 °C a +35 °C
Rango de humedad de servicio	10 % a 75 %
AMPLIFICADOR Potencia nominal de salida	30W x 5 + 10W x 2, 6 ohmios x 4 + 4 ohmios x 3
Formatos de reproducción compatibles	LPCM 8ch, Dolby Digital, Dolby Atmos (True HD / Digital Plus), DTS:X

Nombre del subwoofer	PS-WR75B
Peso	9,8 kg
Dimensiones (An x Al x Pr)	205,0 x 403,0 x 403,0 mm
AMPLIFICADOR Potencia nominal de salida	160W

### NOTAS

- Samsung Electronics Co., Ltd se reserva el derecho a cambiar las especificaciones sin previo aviso.
- Los pesos y dimensiones son aproximados.

### Precaución : La Soundbar se reiniciará automáticamente si conecta/desconecta el servicio Wi-Fi.

Wi-Fi Método de desactivación del puerto	Presione el centro del botón <b>WOOFER</b> (o <b>BASS</b> ) en el control remoto durante 30 segundos o más para activar o desactivar el Wi-Fi.
Bluetooth Método de desactivación del puerto	Presione el botón <b>NETWORK</b> en el panel inferior de la Soundbar durante 30 segundos para activar/desactivar el Bluetooth.



© 2019 Samsung Electronics Co., Ltd. All rights reserved.

## Contact SAMSUNG WORLD WIDE

If you have any questions or comments relating to Samsung products, please contact the SAMSUNG customer care Center.

Country	Contact Center ☎	Web Site
■ Latin America		
MEXICO	01-800-SAMSUNG (726-7864)	<a href="http://www.samsung.com/mx/support">www.samsung.com/mx/support</a>
BRAZIL	0800-124-421 (Demais cidades e regiões) 4004-0000 (Capitais e grandes centros)	<a href="http://www.samsung.com/br/support">www.samsung.com/br/support</a>
COSTA RICA	00-800-1-SAMSUNG (726-7864)	<a href="http://www.samsung.com/latin/support">www.samsung.com/latin/support</a> (Spanish) <a href="http://www.samsung.com/latin_en/support">www.samsung.com/latin_en/support</a> (English)
DOMINICAN REPUBLIC	1-809-200-7264	
ECUADOR	1-800-SAMSUNG (72-6786)	
EL SALVADOR	8000-SAMSUNG (726-7864)	
GUATEMALA	1-800-299-0033	
HONDURAS	800-2791-9111	
JAMAICA	1-800-SAMSUNG (726-7864)	
NICARAGUA	001-800-5077267	
PANAMA	800-0101	
PUERTO RICO	1-800-682-3180	
TRINIDAD & TOBAGO	1-800-SAMSUNG (726-7864)	<a href="http://www.samsung.com/latin/support">www.samsung.com/latin/support</a> (Spanish) <a href="http://www.samsung.com/latin_en/support">www.samsung.com/latin_en/support</a> (English)
VENEZUELA	0-800-SAMSUNG (726-7864)	
COLOMBIA	Bogotá en el 600 12 72 Sin costo en todo el país 01 8000 112 112 Y desde tu celular #726	<a href="http://www.samsung.com/co/support">www.samsung.com/co/support</a>
CHILE	800-SAMSUNG (726-7864)	<a href="http://www.samsung.com/cl/support">www.samsung.com/cl/support</a>
BOLIVIA	800-10-7260	
PERU	080077708 Desde teléfonos fijos, públicos o celulares	<a href="http://www.samsung.com/pe/support">www.samsung.com/pe/support</a>
ARGENTINA	0800-555-SAMS (7267)	<a href="http://www.samsung.com/ar">www.samsung.com/ar</a>
URUGUAY	0800-SAMS (7267)	<a href="http://www.samsung.com/uy">www.samsung.com/uy</a>
PARAGUAY	0800-11-SAMS (7267)	<a href="http://www.samsung.com/py">www.samsung.com/py</a>



AH81-09727A-00  
NSPBI00381A-00



AH81-09727A-00  
NSPBI00381A-00