

Smart-UPS™ X-serien 120 VDC Installation av externt batteri:

Viktiga säkerhetsmeddelanden

SPARA DESSA INSTRUKTIONER – Denna manual innehåller viktiga instruktioner vilka bör följas under installation och vid underhåll av Smart-UPS-enheten och dess batterier.

Läs instruktionerna noggrant för att bli bekant med utrustningen innan du försöker installera, driva, serva eller underhålla UPS-enheten. Följande särskilda meddelanden kan visas i detta dokument eller på utrustningen för att varna för potentiella risker eller belysa information som tydliggör eller förenklar en procedur.



Tillägget av denna symbol på en säkerhetsproduktetikett om “Fara” eller “Varning” anger att en elektrisk fara finns vilket kommer att resultera i en personskada om instruktionerna inte följs.



Detta är varningssymbolen. Den används för att varna dig för potentiella faror för personskador. Lyd alla säkerhetsmeddelanden som följer denna symbol för att undvika eventuella skador eller dödsfall.

FARA

FARA indikerar en farlig situation som, om den inte undviks, kommer att resultera i dödsfall eller allvarlig personskada.

VARNING

VARNING indikerar en farlig situation som, om den inte undviks, kan resultera i dödsfall eller allvarlig personskada.

FÖRSIKTIGT

FÖRSIKTIGT indikerar en farlig situation som, om den inte undviks, kan resultera i mindre eller måttlig personskada.

OBS

OBS används för att hantera metoder som inte är relaterade till fysisk skada.

Riktlinjer för hantering av produkten



<18 kg
<40 lb



18-32 kg
40-70 lb



32-55 kg
70-120 lb



>55 kg
>120 lb



Säkerhet och allmän information

Läs säkerhetsföreskrifterna som medföljer i leveransen före installation.

- Enheten är endast avsedd för inomhusbruk.
- Använd inte denna enhet i direkt solljus, i kontakt med vätskor eller där det är mycket dammigt eller fuktigt.
- Kontrollera att luftventilerna på de externa batterierna (XLBP:er) inte är blockerade. Lämna tillräckligt utrymme fritt för ordentlig ventilation.
- Batteriet håller normalt i två till fem år. Miljöfaktorer påverkar batteriets livstid. Höga omgivningstemperaturer, dålig nätström och frekventa, korta urladdningar ger batteriet kortare livslängd.
- Installera alltid XLBP:erna längst ner i racket. UPS:en måste installeras ovanför XLBP:erna.

Delar

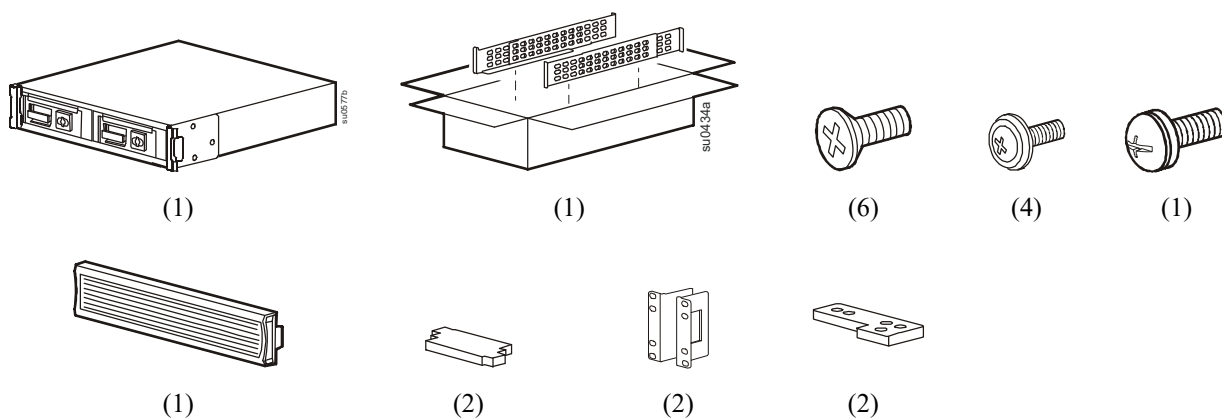

Specifikationer

För ytterligare specifikationer, se APC:s webbplats på www.apc.com.

Miljö

Temperatur	Drift	0° till 40° C (32° till 104° F)
	Förvaring	-15° till 45° C (5° till 113° F) ladda UPS-batteriet var sjätte månad
Max höjd över havet	Drift	3 000 m (10 000 fot)
	Förvaring	15 000 m (50 000 fot)
Luftfuktighet	0% till 95 % relativ luftfuktighet, ickekondenserande	

Batteri

FÖRSIKTIGT

RISK FÖR VÄTESULFIDGAS OCH MYCKET RÖK

- Byt batteriet minst vart femte år.
- Byt ut batteriet omedelbart när UPS-enheten visar att ett batteribyte är nödvändigt.
- Byt ut batteriet när det har nått slutet på sin livslängd.
- Byt ut batterierna med samma antal och typ av batterier som installerats i utrustningen från början.
- Byt ut batteriet omedelbart när UPS-enheten indikerar ett överhettningssvärde för batteriet, att UPS-enheten är överhettad internt eller när det finns bevis för elektrolytläckage. Stäng av UPS-enheten, koppla ur den från nätingången med AC och koppla ur batterierna. Använd inte UPS-enheten förrän.
- *Byt ut alla batterimoduler (inklusive modulerna i externa batteripaket) vilka är äldre än ett år vid installation av ytterligare batteripaket eller utbyte av batterimodul(erna).

Underlåtenhet att följa dessa instruktioner kan leda till skada på utrustningen samt mindre eller måttlig personskada.

* Kontakta APC av Schneider Electric's globala kundsupport för att fastställa åldern på de installerade batterimodulerna.

Installation

Ta bort fraktkonsolerna

1

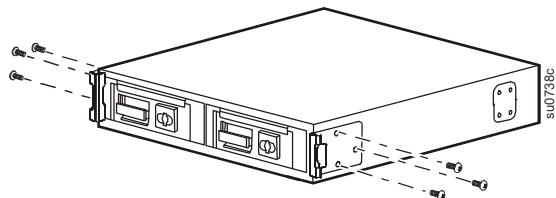

2

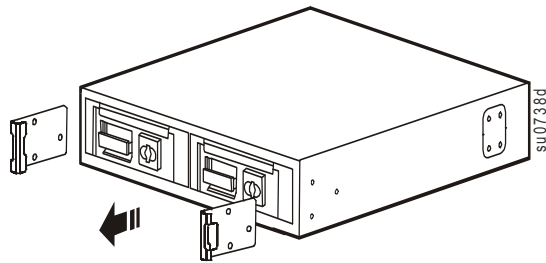

Ta bort batteriet

⚠ FÖRSIKTIGT

RISK FÖR FALLANDE UTRUSTNING

- Varje batteri väger 23 kg (51 lbs).
- Använd alltid säkra lyfttekniker som är adekvata för utrustningens vikt.
- Avlägsna batteriet innan du installerar UPS:en.
- Ta loss batterierna innan de installeras i ett rack.
- Använd batterimodulhandtaget och dra ut eller skjuta in batterimoduler ur UPS-enheten.
- Använd inte batterimodulen för att lyfta upp eller transportera batterimodulen.

Underlåtenhet att följa dessa instruktioner kan leda till skador på utrustning eller mindre eller måttliga personskador.

1

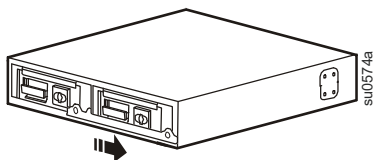

2

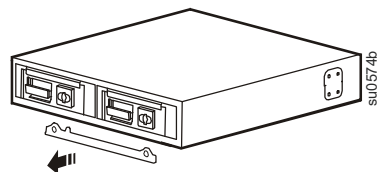

3

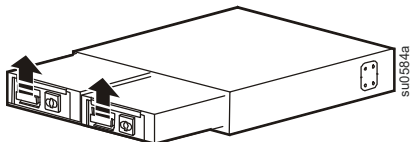

4

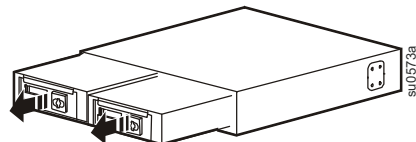

Installation i fyrposters rack

Rackfästena kan variera mellan olika modeller.

1

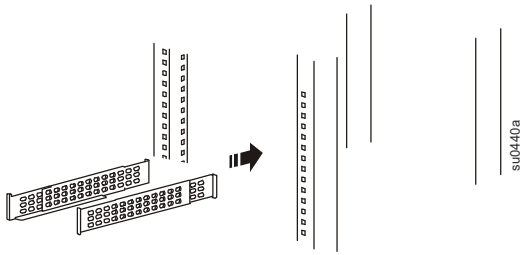

2

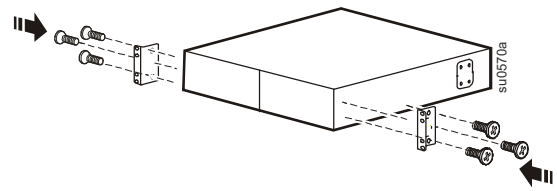

3

Använd APC:s fyrposters skensats.

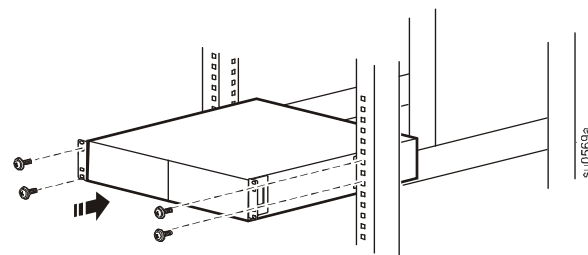

4

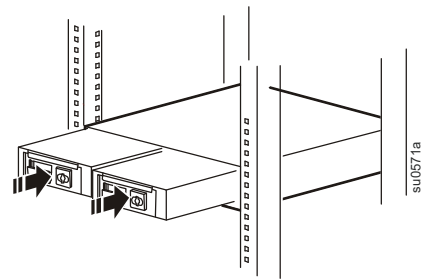

5

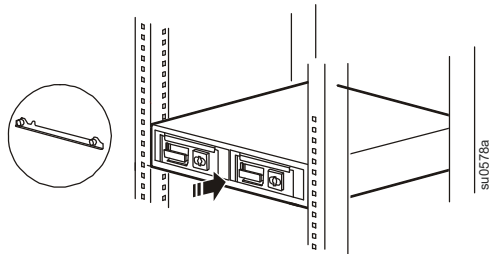

6

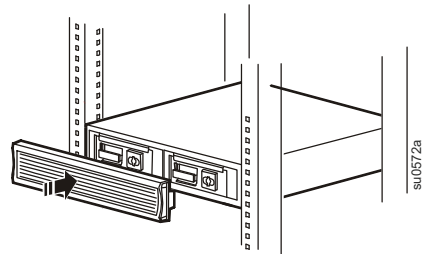

Tvåposters rack

1

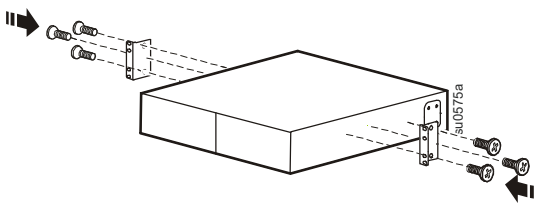

2

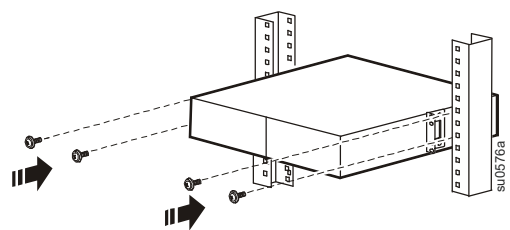

3

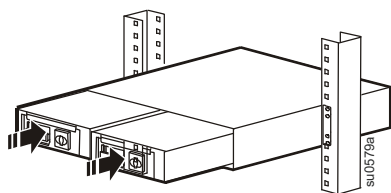

4

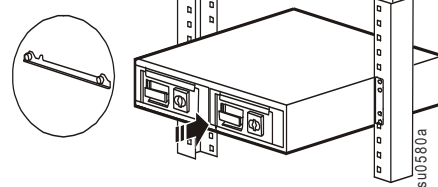

5

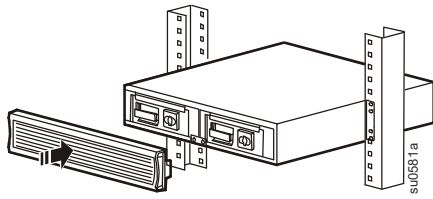

Konvertering från rack till tower

1

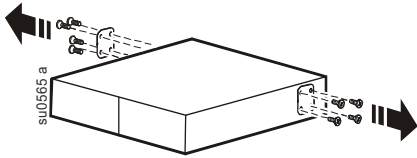

2

Använd stabiliseringsfoten som medföljer UPS:en.

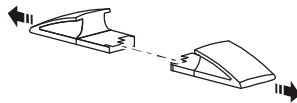

3

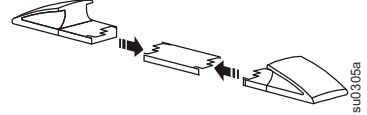

4

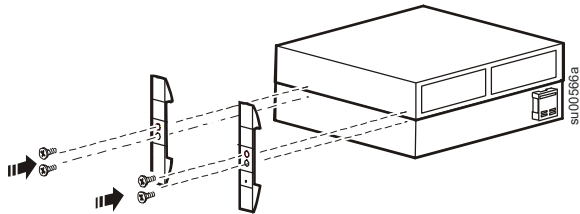

5

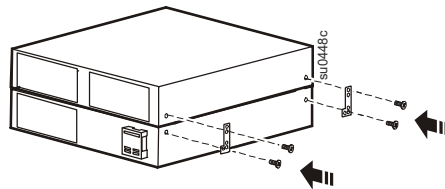

6

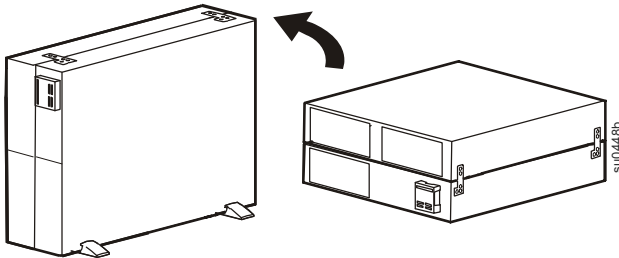

7

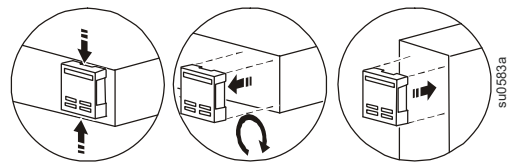

8

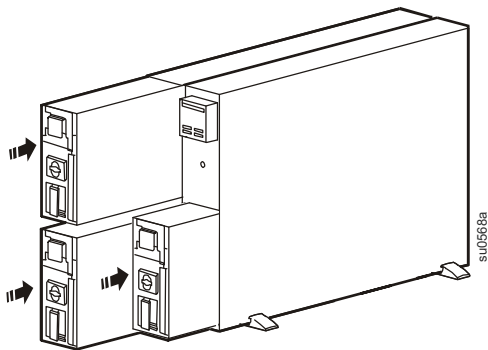

9

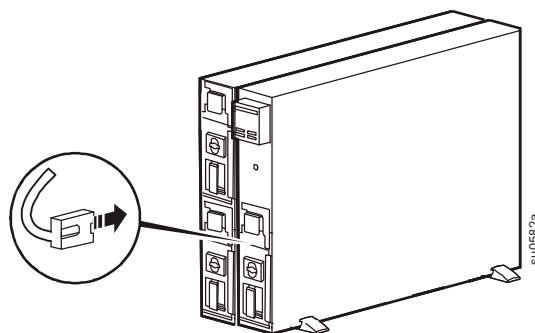

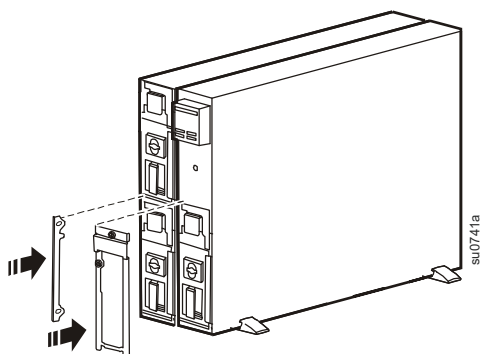
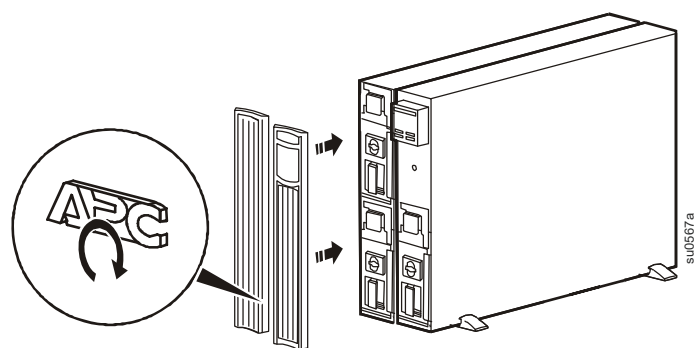
10**11**

Anslut de externa batterierna

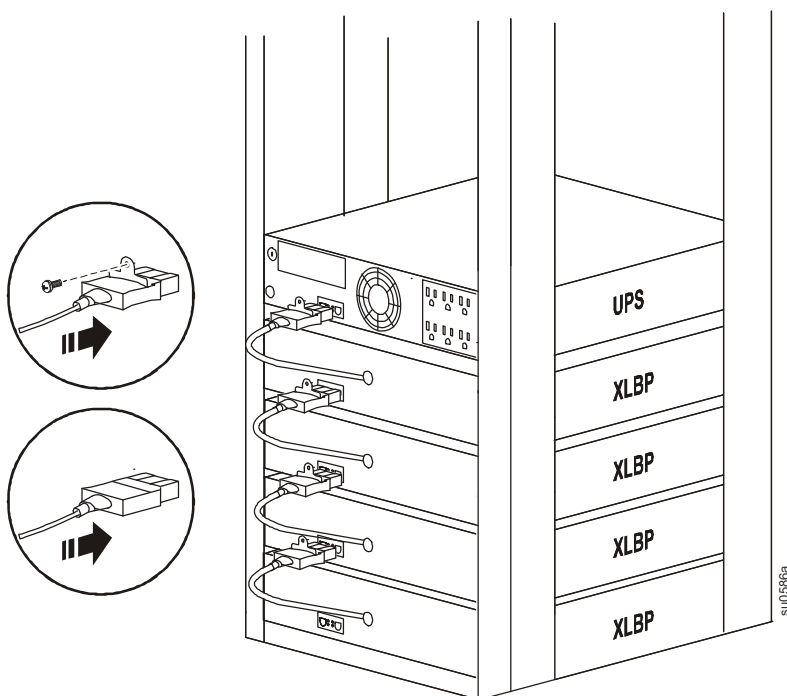

Anslutningarna på XLBP:erna kan variera mellan olika modeller.

En batteriförlängningskabel kan beställas som tillbehör från APC, se www.apc.com.

Service

Om enheten kräver service ska du inte returnera den till återförsäljaren. Följ nedanstående steg:

1. Läs avsnittet *Felsökning* i handboken för att eliminera vanliga problem.
2. Om problemet kvarstår ska du kontakta APC:s kundtjänst på APC:s webbplats: **www.apc.com**.
 - a. Anteckna modellnummer och serienummer samt inköpsdatum. Modell- och serienummer finns på enhetens bakpanel.
 - b. Ring APC:s kundtjänst så kommer en tekniker att försöka lösa problemet via telefon. Om detta inte är möjligt utfärdar teknikern ett s.k. RMA-nummer (Returned Material Authorization Number).
 - c. Reparationen är gratis under enhetens garantiperiod.
 - d. Tiden för service och retur kan variera mellan olika länder. Se APC:s webbplats för landsspecifika instruktioner.
3. Undvik skada vid transport genom korrekt förpackning av enheten. Använd aldrig polystyrenkuler i förpackningen. Skador som uppstår under transport omfattas inte av garantin.
 - a. **Koppla alltid från UPS-enhetens batteri före transport i enlighet med bestämmelserna från U.S. Department of Transportation (DOT) och IATA.** Batteriet kan sitta kvar i enheten.
 - b. Interna batterier kan vara anslutna i XLBP:erna under transport (om tillämpligt, det är inte alla enheter som har XLBP:er).
4. Skriv det RMA-nummer som du har fått från kundtjänst på förpackningens utsida.
5. Skicka tillbaka enheten med försäkrad, förbetald transport till adressen du fick av kundtjänst.

Transportera enheten

1. Stäng av och koppla från all ansluten utrustning.
2. Koppla bort enheten från elnätet.
3. Koppla bort alla interna och externa batterier (om möjligt).
4. Följ transportinstruktionerna som beskrivs under *Service* i den här handboken.

Två års fabriksgaranti

Schneider Electric IT Corporation (SEIT) garanterar att dess produkter är fria från material- och tillverkningsdefekter under en period på tre (3) år från inköpsdatum, med undantag av batterierna, som har en garantiperiod på två (2) år från inköpsdatum. Under den här garantin är SEIT förpliktade att, efter eget val, reparera eller byta defekta produkter. Reparation eller byte av defekt produkt eller del därav förlänger inte den ursprungliga garantiperioden.

Denna garanti gäller endast för den ursprungliga köparen som måste registrera produkten inom tio dagar från inköpsdatum. Produkter kan registreras online på warranty.apc.com.

SEIT ska inte hållas ansvarigt under garantiperioden om tester och undersökningar utesluter att den påstådda defekten hos produkten inte finns eller om den har orsakats av slutanvändaren eller någon tredje persons felanvändning, vårdslöshet, felaktig installation eller tester eller om produkten används i strid mot SEIT:s rekommendationer eller specifikationer. Vidare skall SEIT inte hållas ansvarigt för defekter som orsakats av: 1) icke auktoriserade försök att reparera eller modifiera produkten, 2) felaktig eller otillräcklig spänning eller anslutning, 3) felaktiga platsförhållanden, 4) Force majeure, 5) utsättning för element eller 6) stöld. Inte i något fall skall SEIT ha något ansvar under denna garantiperiod för någon produkt där serienumret har ändrats, flyttats eller tagits bort.

MED UNDANTAG AV VAD SOM ANGES OVAN FINNS DET INGA GARANTIER, UTTALADE ELLER UNDERFÖRSTÅDDA, ENLIGT LAG ELLER ANDRA, FÖR PRODUKTER SOM SÅLTS, SERVATS ELLER LEVERERATS UNDER DETTA AVTAL ELLER I SAMBAND MED DETTA.

SEIT FRÅNSÄGER SIG ALLA UNDERFÖRSTÅDDA GARANTIER OM SÄLJBARHET, TILLFREDSSTÄLLELSE OCH LÄMPLIGHET FÖR ETT SÄRSKILT SYFTE.

SEIT UTTRYCKT GARANTIER KOMMER INTE ATT FÖRSTORAS, FÖRMINSKAS ELLER PÅVERKAS AV OCH INGET ÅTAGANDE ELLER ANSVAR KOMMER ATT KOMMA FRÅN SEIT SOM ÅSTADKOMMITS PÅ GRUND AV TEKNISK ELLER ANDRA RÅD ELLER SERVICE I SAMBAND MED PRODUKTERNA.

DE FÖREGÅENDE GARANTIerna OCH ÅTGÄRDerna ÄR EXKLUSIVA OCH GÄLLER I STÄLLET FÖR ALLA ANDRA GARANTIER OCH ÅTGÄRDER. GARANTIerna SOM FRAMLAGTS OVAN UTGÖR SEIT:S ENDA ANSVAR OCH KÖPARENS EXKLUSIVA ERSÄTTNING FÖR EVENTUELLA BROTT MOT SÅDANA GARANTIER. SEITS GARANTIER GÄLLER ENDAST ORIGINALKÖPAREN OCH ÖVERGÅR INTE TILL TREDJE PART.

SEIT, DERAS TJÄNSTEMÄN, DIREKTÖRER, FILIALER ELLER ANSTÄLLDA, KAN UNDER INGA OMSTÄNDIGHETER HÅLLAS ANSVARIGA FÖR NÅGON FORM AV INDIREKTA, SPECIELLA ELLER FÖLJDAKTIGA SKADOR ELLER SKADESTÅNDSANSPRÅK SOM UPPKOMMIT PÅ GRUND AV ANVÄNDNING, SERVICE ELLER INSTALLATION, AV PRODUKTERNA, OAVSETT OM SÅDANA SKADOR UPPSTÅR GENOM BROTT MOT GARANTIBESTÄMMELSERNA ELLER AVTALSBRÖTT, OBEROENDE AV FEL, OAKTSAMHET ELLER STRIKT ANSVAR ELLER OM SEIT HAR GETT RÅD I FÖRVÅG OM MÖJLIGHETEN TILL SÅDANA SKADOR. SEIT ÅTAR SIG SÄRSKILT INTE NÅGOT ANSVAR FÖR NÅGRA KOSTNADER, SOM T.EX. FÖRLUST AV INTÄKTER ELLER VINSTER (OAVSETT OM DE ÄR DIREKTA ELLER INDIREKTA), FÖRLUST AV UTRUSTNING, FÖRLORAD ANVÄNDNING AV UTRUSTNINGEN, FÖRLUST AV PROGRAMVARA, FÖRLUST AV DATA, KOSTNADER FÖR ERSÄTTNINGUTRUSTNING, KRAV FRÅN TREDJE PART ELLER ANNAT.

INGENTING I DENNA BEGRÄNSADE GARANTI SKALL EFTERSTRÄVA ATT UTESLUTA ELLER BEGRÄNSA SEIT:S ANSVAR FÖR DÖDSFALL ELLER PERSONSKADOR SOM ORSAKATS AV DESS OAKTSAMHET ELLER BEDRÄGLIG ORIKTIG FRAMSTÄLLNING, ELLER I DEN UTSTRÄCKNING ATT DET INTE KAN UTESLUTAS ELLER BEGRÄNSAS AV GÄLLANDE LAG.

För att erhålla service under garantin måste du få ett RMA-nummer (Returned Material Authorization) från kundtjänst. Kunder med garantianspråk kan använda SEIT:s nätverk med kundtjänst världen över via APC:s webbplats: www.apc.com. Välj ditt land i rullgardinsmenyn. Öppna supportfliken överst på webbsidan för att få information om kundsupport i din region. Produkterna måste returneras med transportkostnaderna förbetalda och ha en kort beskrivning av det inträffade problemet bifogad, samt bevis på datum och inköpsställe.

APC:s globala kundtjänst

Kundtjänst för denna eller någon annan APC-produkt finns tillgänglig utan kostnad på något av följande sätt:

- Besök APC:s webbplats om du vill se dokument i APC:s kunskapsbasen och skicka begäran om kundsupport.
 - **www.apc.com** (Företagets huvudkontor)
Gå till din lokala APC-webbplats för information om specifika länder som erbjuder kundsupport.
 - **www.apc.com/support/**
Global support genom att söka i APC:s kunskapsbas och använda e-support.
- Kontakta APC:s kundtjänst via telefon eller e-post.
 - Lokala, landsspecifika centra: gå till **www.apc.com/support/contact** för kontaktinformation.

Kontakta APC-representanten eller en annan distributör som du har köpt din APC-produkt hos, för information om hur du erhåller lokal kundsupport.