

## Anexo para a Instalação: Unidade de Distribuição de Ar de Montagem na Lateral do Rack

### Visão geral da instalação do trilho de montagem



Nota

Estas instruções se aplicam somente a aplicações com espaço estreito entre os trilhos verticais.

Os trilhos de montagem podem ser ajustados para se adequarem a uma ampla gama de profundidades de gabinetes. Antes de instalar os trilhos, meça a distância entre os trilhos verticais dianteiros e traseiros do gabinete. **Será necessário reposicionar o suporte de montagem traseiro quando os trilhos de montagem forem utilizados em aplicações de trilhos verticais com espaço estreito.**

**Distância profunda do trilho vertical —**  
**698,5 a 762 mm (27.5 a 30.0 in.)**  
(não são necessários ajustes)

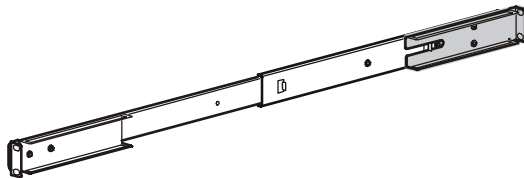

**Distância estreita do trilho vertical —**  
**412,8 a 482,6 mm (16.25 a 19.0 in.)**  
(poderá ser necessário reposicionar o suporte de montagem traseiro)

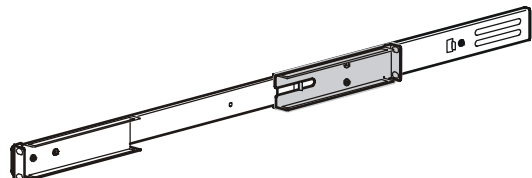

### Ferramentas necessárias – não fornecidas

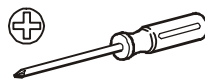

Chave de fenda Phillips P2

## Ajuste dos trilhos de montagem



Nota

Realize este procedimento para os suportes de montagem do lado esquerdo e direito.

1. Retire e jogue fora os dois parafusos de ajuste que fixam o parafuso de montagem traseiro ao trilho de montagem.

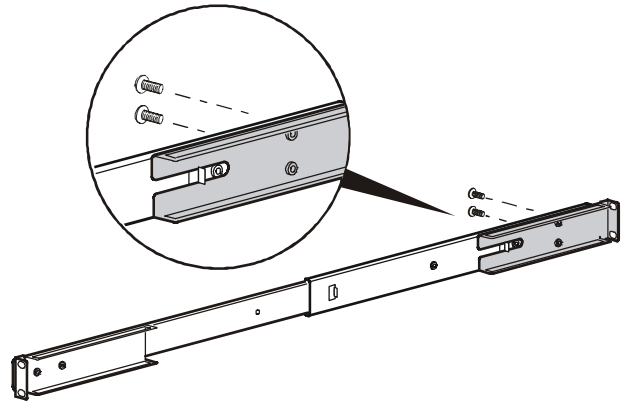

2. Reposicione o suporte de montagem traseiro deslizando-o para a patilha dianteira do trilho de montagem.

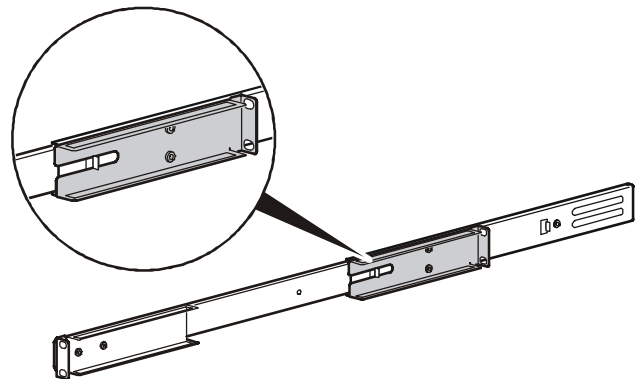

Nota

O suporte de montagem traseiro deslizará livremente na patilha dianteira do trilho de montagem, até que o conjunto do trilho fique ligado ao gabinete.



Consulte as instruções de instalação da Unidade de Distribuição de Ar do Trilho de Montagem Lateral para obter mais informações sobre como instalar os trilhos de montagem no gabinete.



990-2287-024



01/2005