

Smart-UPS™ X シリーズ 120 VDC 拡張バッテリーパックの据付

重要な安全性メッセージ

本指示手順を保管してください - この説明書には Smart-UPS およびバッテリーの設置と保守の際に従うべき重要な注意事項が記載されています。

装置の設置、運用、修理、保守を実施しようとする前に、これらの指示手順を注意深くよくお読みいただき、機器をよく理解してください。危険の可能性を警告するため、あるいは手順を明確にするまたは簡単にする情報に注意を促すため、次の特別メッセージが本掲示全体を通じ、または機器上に示されている場合があります。



「危険」または「警告」のどちらかの製品安全ラベルに追加のこのシンボルがあるときは、その指示に従わない場合に人身傷害につながる電氣的危険性が存在することを示します。



これは安全に関する注意を示す記号です。この記号は人体への危害の危険性あることを注意するために使用されます。怪我や死亡の可能性を回避するために、この記号に記載している続く安全に関するメッセージすべてを遵守してください。

⚠ 危険

危険は危険となりうる可能性を示しており、回避措置を講じない場合は、死亡または重傷につながります。

⚠ 警告

警告は危険となりうる可能性を示しており、回避措置を講じない場合は、軽度または中度の怪我につながる恐れがあります。

⚠ 注意

注意 は危険となりうる可能性を示しており、回避措置を講じない場合は、軽度または中度の怪我につながる恐れがあります。

通知

製品使用上の留意事項について記載しています。但し、身体的損傷に関するものではありません。

製品取り扱いガイドライン



<18 kg
<40 lb



18-32 kg
40-70 lb



32-55 kg
70-120 lb



>55 kg
>120 lb



安全性および一般情報

設置する前に、パッケージに含まれている「安全ガイド」を読んでください。

- 本装置は屋内専用に設計されています。
- 本装置を、直射日光が当たる場所、液体に触れるような場所、あるいは過度のほこりや湿度のある場所では作動しないでください。
- 拡張バッテリーパック (XLBP) の通気孔が塞がれていないことを確認してください。適度な換気を得るための適切なスペースを確保してください。
- バッテリーの標準的な寿命は2～5年です。使用環境の条件によってバッテリーの寿命が変わります。なお、大気温度が高い条件下での使用、商用電源の低品質、短時間の頻繁な放電はバッテリーの寿命を短くします。
- 常に XLBP はラック底部に取り付けてください。UPS は XLBP の上に取り付ける必要があります。

パッケージの内容

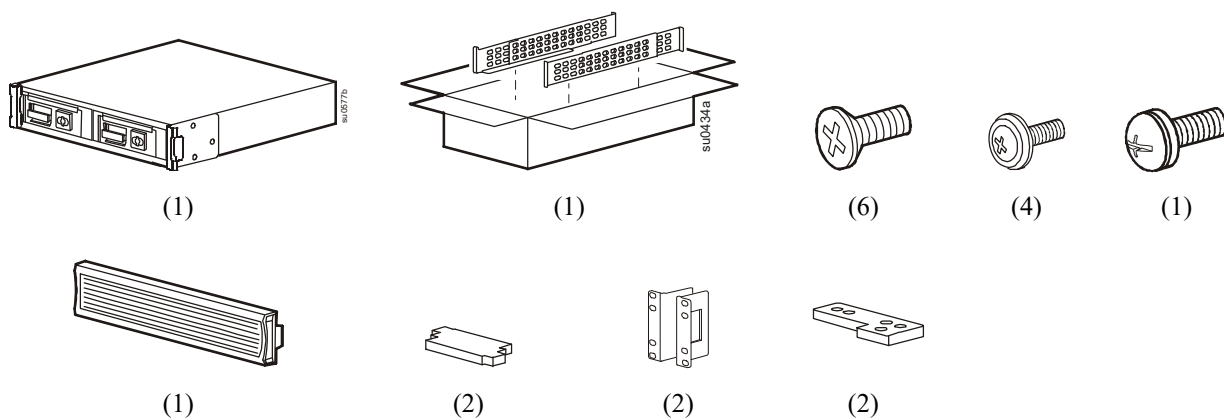

仕様

追加の仕様については、APC の Web サイト (www.apc.com) を参照してください。

環境要件

温度	動作時	0° ~ 40° C (32° ~ 104°F)
	保管時	-15° ~ 45° C (5° ~ 113° F) UPS のバッテリーは 6ヶ月おきに補充電してください
最大高度	動作時	3,000 m (10,000 フィート)
	保管時	15,000 m (10,000 フィート)
湿度	相対湿度 0% ~ 95%、結露なきこと	

バッテリー

⚠ 注意

硫化水素や過度の煙のリスク

- ・ 最低5年ごとにバッテリーを交換してください。
- ・ UPSがバッテリー交換が必要であることを示した場合、すぐにバッテリーを交換してください。
- ・ バッテリーの寿命が尽きた場合、交換してください。
- ・ バッテリーは、もともと装置に取り付けられていたものと同じ数と種類のもので交換してください。
- ・ UPS は、温度条件、または UPS の内部温度、または電解質漏出の証拠があるときにバッテリーを示すときにすぐにバッテリーを取り付けます。UPS の電源を切り、AC 入力からそれを抜いて、バッテリーを外します。電池を交換するまで、UPS を動作させないでください。
- ・ *追加のバッテリーパックを取り付けたり、バッテリーモジュールを交換する場合、1年以上経過している全てのバッテリーモジュール(外部バッテリーパックのモジュールを含む)を交換してください。

これらの指示に正しく従ってください。装置の損傷、軽度または中程度の傷害の危険性はありません。

*お取り付けのバッテリーモジュールの使用年数を調べるには、APC by Schneider Electric のワールドワイドカスタマサポートにお問い合わせください。

インストール

輸送用金具の取外

①

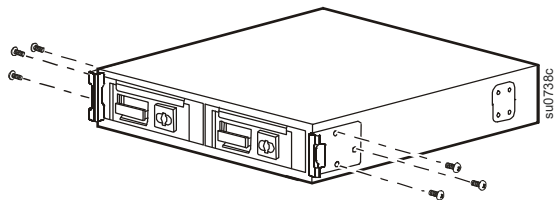

②

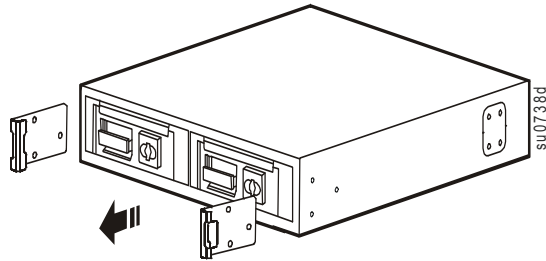

バッテリーの取外

⚠ 注意

落下装置の危険性リスク。

- ・ 各バッテリーは重量が23 kg (51 lb) あります。
- ・ 必ず機器の重量に適した安全な持ち上げ方法を使用してください。
- ・ UPSをインストールする前に、バッテリーモジュールを取り外してください。
- ・ ラックに取り付ける前にバッテリーを取り外してください。
- ・ バッテリーモジュールのハンドルを使い、バッテリーモジュールをスライドさせてUPSから出し入れします。
- ・ バッテリーモジュールのハンドルを使ってバッテリーモジュールを持ち上げたり、運んだりしないでください。

これらの指示手順に従わない場合、機器の破損や軽度または中等度のケガにつながるおそれがあります。

①

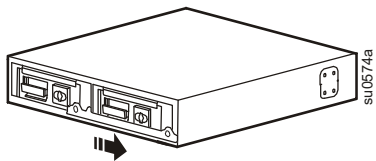

②

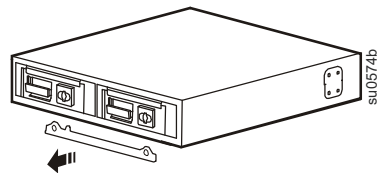

③

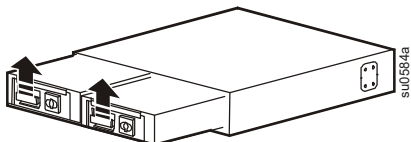

④

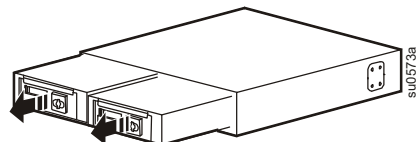

4 ポストラックでの取付

ラックマウント金具はモデルによって異なる場合があります。

1

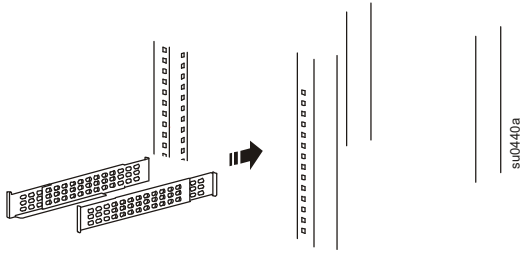

2

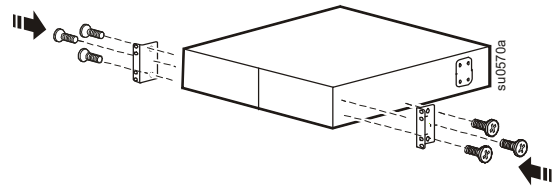

3

APC Four-Post Rail Kit を使用してください。

4

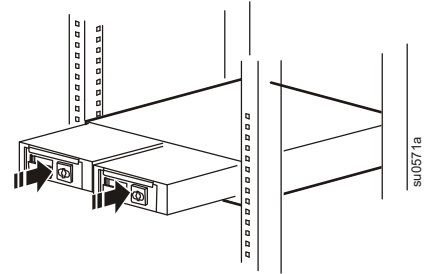
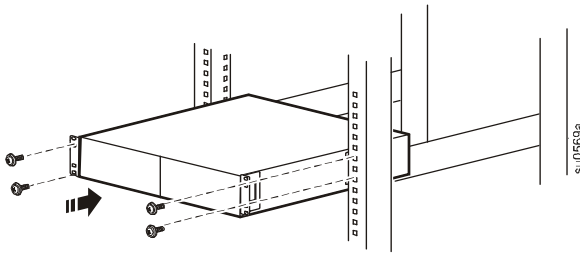

5

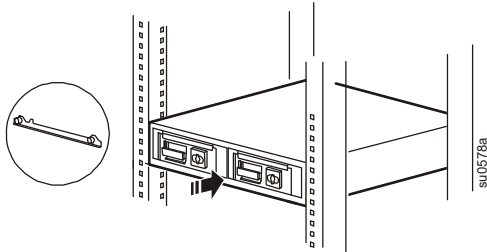

6

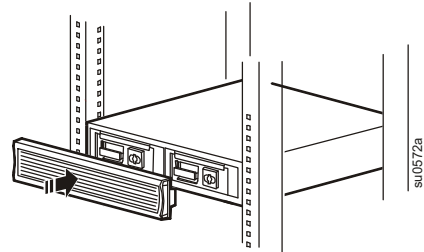

2 ポストラック

1

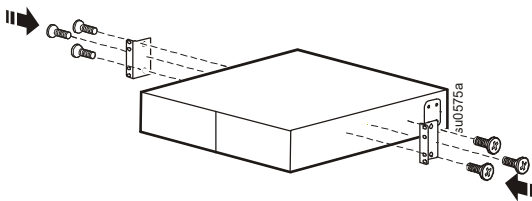

2

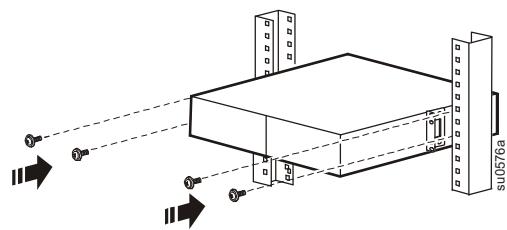

3

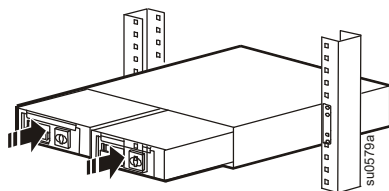

4

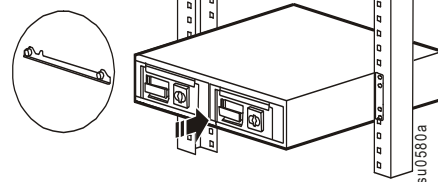

5

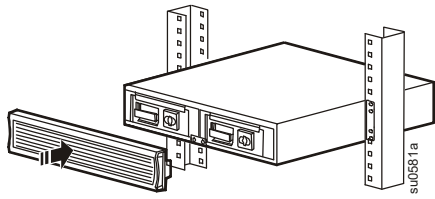

ラック型からタワー型への変換

1

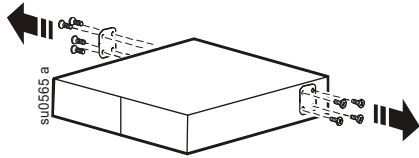

2

UPS に付属の転倒防止金具を使用してください。

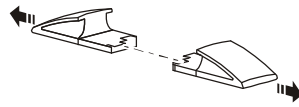

3

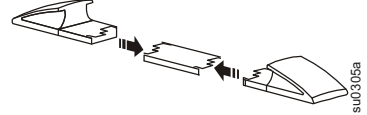

4

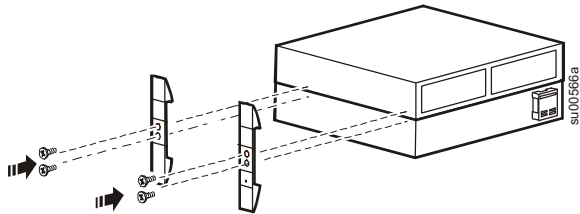

5

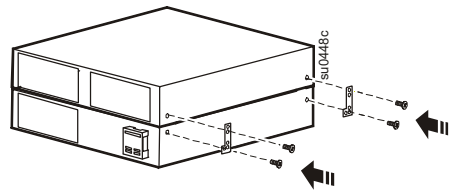

6

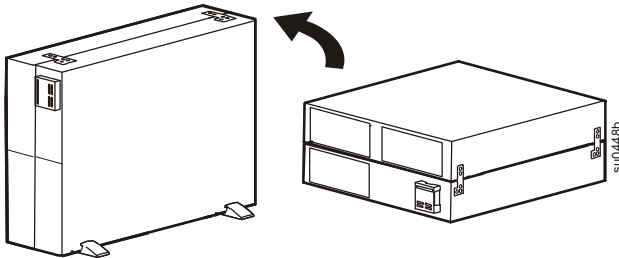

7

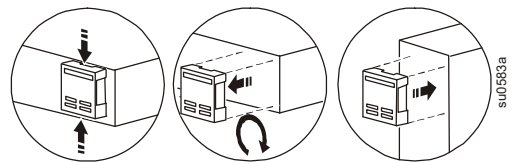

8

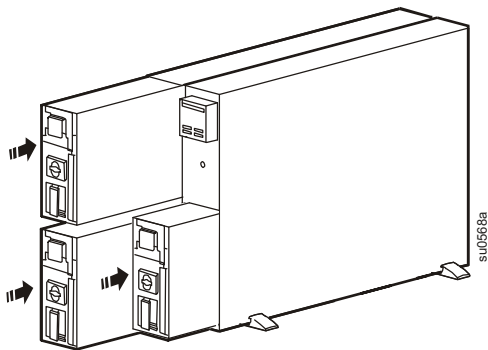

9

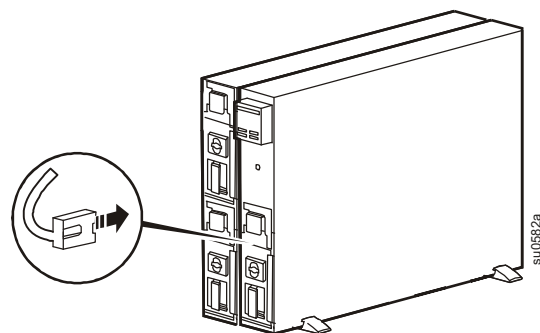

10

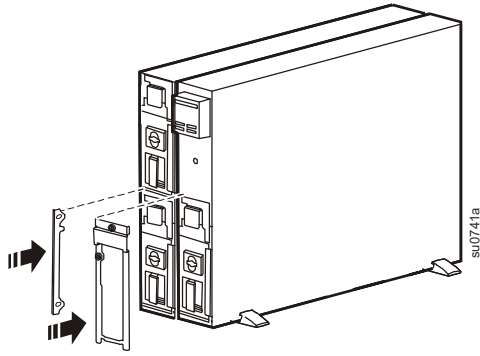

11

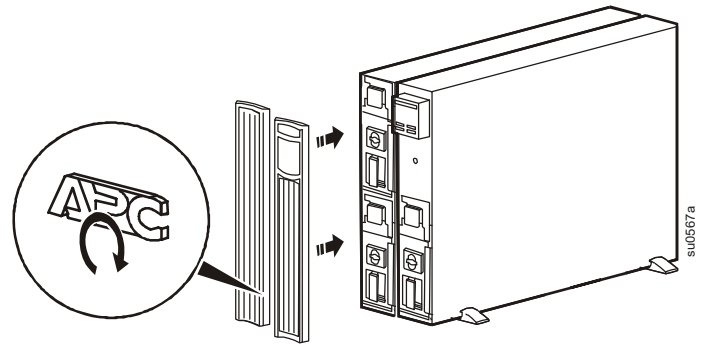

拡張バッテリーパックの接続

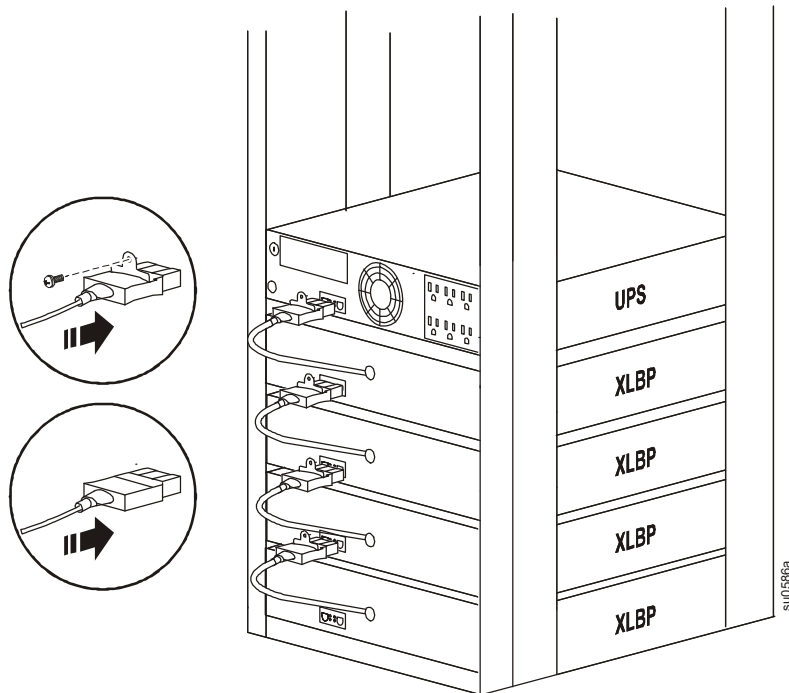

XLBP コネクタはモデルによって変わる場合があります

オプションのバッテリー用延長ケーブルは APC から購入いただけます。 www.apc.com を参照してください。

修理サービス

本装置の修理が必要な場合は、販売店に返送せずに、以下の手順に従ってください。

1. このマニュアルの「トラブルシューティング」のセクションを参照し、よくある問題であれば解決を試みてください。
2. トラブルシューティングで問題が解決できない場合は、APC Web サイト www.apc.com/support から APC カスタマサポート宛にお問い合わせください。
 - a. 型式番号とシリアル番号と購入日をメモに書き留めてください。型式番号とシリアル番号はユニットの背面パネルに記載されています。
 - b. APC カスタマサービスにご連絡いただいた場合は、担当技師が電話で問題の解決を図ります。電話による解決が難しいと判断された場合には、担当者が RMA 番号（修理受付整理番号）をお知らせします。
 - c. 保証期間中の修理は無償です。
 - d. サービスの手順と返却はそれぞれの国によって変わります。各国別の説明については、APC Web サイトを参照してください。
3. 輸送中の破損を防ぐため、本装置は適切に梱包してください。梱包には粒状の発泡スチロールを使用しないでください。輸送中に発生した破損は保証の対象にはなりません。
 - a. UPS の場合は、米国運輸省 (DOT) および国際航空運送協会 (IATA) の規定に準じ、輸送の前には必ずバッテリーの接続を外す必要があります。バッテリーは装置に取り付けた状態でも搬送可能です。
 - b. 搬送中、内部バッテリーは XLBP 内に接続したままにすることができます（該当する場合、すべての装置が XLBP を備えているわけではありません）。
4. カスタマサポートから提供された RMA 番号を梱包の外側に明記してください。
5. 本装置には保険をかけ、送料元払いにて、カスタマサポートが指定した住所にご返送ください。

装置の搬送

1. シャットダウンして、接続機器のすべての接続を外します。
2. 装置のプラグを商用電源から取り外します。
3. 内部および外部バッテリー（該当する場合）のすべての接続を外します。
4. このマニュアルの「サービス」セクションに概要されている搬送に関する指示に従ってください。

2年間の工場保証

Schneider Electric IT Corporation (SEIT) は、お客様が製品を購入された日から2年間は、その材料や加工に欠陥がないことを保証します。SEITは保証期間内に欠陥が見つかった製品に対する保証は、製品の修理もしくは交換に限定されます。本項に記載の欠陥製品または部品の修理や交換により元の保証期間が延長されることはありません。

本保証は購入後10日間以内に適切に登録された製品に対し、製品を新規購入されたお客様ご本人にのみ適用されます。「製品」はオンライン (<https://clubapc.jp/>) で登録することができます。

申し立てられた「製品」の欠陥がSEITのテストまたは検査の結果存在しないと判明した場合、あるいはお客様または第三者の誤用、過失、不適切な設置、テスト、操作、またはAPCの推奨事項や仕様に反した「製品」の使用によるものであることが判明した場合、SEITは本保証下での責任を負わないものとします。さらに、SEITは以下の結果から生じた欠陥には責任を負わないものとします。1) 「製品」の承認されていない修理、不正改造の試み、2) 不正または不適切な電源電圧または接続、3) 不適切な現場の動作条件、4) 不可抗力、5) 天災、または6) 盗難。SEITはいかなる場合にも、シリアル番号が変更、摩損、削除されていた場合、本保証下での「製品」に対する責任を負わないものとします。

上記の場合を除き、本契約に基づき、またはここに記載された条件に同意の下で購入、サービス、設置をした製品に対し、法律の運用その他により明示的または黙示的に適用される保証事項はありません。

SEITは、製品の市場性、満足度、特定の目的に対する適合性に関する黙示的な保証についてはすべてその責任を負わないものとします。

本製品に関してSEITが提供する技術面その他のアドバイスまたはサービスによってSEITの明示的な保証が拡大、縮小、または影響を受けることはなく、またかかるアドバイスやサービスからはいかなる義務または責務も派生しないものとします。

以上の保証および賠償は限定的なものであり、その他の保証や賠償すべてに代わるものです。上記の記載の保証が当該保証のあらゆる不履行に対するSEITの唯一の責務であり、購入者の法的救済です。SEITの保証は当初の購入者のみに適用され、いかなる第三者にも拡大適用されません。

いかなる場合も、製品の使用、サービス、または設置から生じたいかなる間接的、特別、結果的、懲罰的損害についても、その損害が契約の記述または不法行為の有無を問わず、過失または怠慢、厳格責任に関係なく、SEITが事前にそのような損害の可能性を通知したかどうかに関わらず、SEIT、同社幹部、取締役、支社、従業員はその責任を負わないものとします。特に、利益損失、収入損失直接、間接を問わず、機器の損失、機器の使用機会の損失、ソフトウェアの損失、データの損失、交換の代価、第三者による代価要求等のあらゆる代価に対してSEITは責任を負わないものとします。

この限定保証には、SEITの怠慢または悪意の不実表示または適用法によって除外または限定できない範囲から生じた死亡またはケガに対するSEITの責任を除外、限定することを求めるものは一切ありません。

保証期間中に製品に欠陥が生じた場合は、カスタマーサポートにご連絡の上、RMA番号（修理受付整理番号）をお取りください。保証請求の対象となるお客様は、APC by Schneider Electricのウェブサイトを通じて、SEITのワールドワイドカスタマーサポートネットワークにアクセスしていただくことができます。ページ上部の国選択ドロップダウンメニューから該当する国を選択してください。Webページの上で「SUPPORT」（サポート）タブを開くと、お住まいの地域のカスタマーサポートの情報が記載されています。

APC ワールドワイドカスタマサポート

本製品もしくは他の APC 製品を対象とするカスタマサポートは無料で次のように提供されています。

- APC の Web サイトを閲覧されますと、APC Knowledge Base 内の資料を参照したり、お客様のご要望を送信していただくことができます。
 - **www.apc.com** (APC 本社)
特定の国の情報については、ローカライズした APC の Web サイトにアクセスします。それぞれのページにカスタマサポート情報があります。
 - **www.apc.com/support/**
グローバルサポートには、APC Knowledge Base 内での検索および e-support があります。
- APC カスタマサポートには電話または E-mail で問い合わせることもできます。
 - 地域、国別のセンタ：**www.apc.com/support/contact** にアクセスして、連絡先情報を参照してください。

お住まいの地域のカスタマサポートについては、APC 製品を購入された APC 営業担当または販売店にお問い合わせください。