

Guia de Instalação do Smart-UPSTM On-Line SRT8K/SRT10K Montagem em Torre/Rack 6U

Informações Importantes sobre Segurança

GUARDE ESTAS INSTRUÇÕES – Este Guia de Segurança contém instruções importantes que devem ser seguidas durante a instalação e manutenção dos Smart-UPS e baterias.

Leia estas instruções com atenção e analise o equipamento para se familiarizar com o dispositivo antes de tentar instalá-lo, operá-lo ou repará-lo. As seguintes mensagens especiais podem aparecer ao longo deste boletim ou no equipamento para alertar para possíveis perigos ou para chamar a atenção para informações que esclarecem ou simplificam um procedimento.



A adição do símbolo de Perigo ou Advertência indica que há um risco elétrico que poderá resultar em danos pessoais se as instruções não forem seguidas.



Este é o símbolo de alerta de segurança. Ele é usado para alertá-lo sobre possíveis perigos que podem provocar ferimentos. Siga todas as mensagens de segurança que acompanham este símbolo para evitar possíveis ferimentos ou morte.

PERIGO

PERIGO indica uma situação iminente perigosa que, caso não seja evitada, **resultará em morte** ou lesão séria.

ADVERTÊNCIA

ADVERTÊNCIA indica uma situação perigosa que, se não for evitada, pode dar como **resultado a morte** ou um ferimento grave.

CUIDADO

CUIDADO indica uma situação perigosa que, se não for evitada, pode dar como **resultado um ferimento leve** ou moderada.

AVISO

AVISO é utilizado para tratar práticas não relacionadas com um ferimento físico.

Diretrizes de Manipulação de Produto



<18 kg
<40 lb



18-32 kg
40-70 lb



32-55 kg
70-120 lb



>55 kg
>120 lb



Informações de Segurança ou Gerais

- Siga todas as normas e códigos de eletricidade nacionais e locais.
- O cabeamento deve ser feito por um eletricista qualificado.
- Não trabalhe sozinho em condições de risco.
- **Alterações e modificações nesta unidade que não sejam expressamente aprovadas pela Schneider Electric IT Corporation podem anular a garantia.**
- Este UPS se destina apenas a uso interno.
- Não opere esta unidade sob luz solar direta, em contato com líquidos ou onde exista muita poeira ou umidade.
- Certifique-se que as aberturas para ventilação do UPS não estejam bloqueadas. Reserve espaço para uma ventilação adequada.
- Para o UPS com cabo de tensão instalado na fábrica, conecte o cabo de alimentação do UPS diretamente a uma tomada na parede. Não use protetores de sobrecarga ou extensões.
- O equipamento é pesado Sempre pratique técnicas de elevação segura e adequadas para o peso do equipamento.
- As baterias são pesadas. Remova as baterias antes de instalar o UPS e as baterias externas (XLBP) em um rack.
- Sempre instalar os XLBP na parte inferior quando montado em rack. O UPS deve ser instalado acima dos XLBPs.
- Sempre instalar os equipamentos periféricos acima do UPS quando montado em rack.

Segurança na desenergização

- O UPS contém baterias internas e pode apresentar um risco de choque mesmo quando desconectado da eletricidade AC e DC
- Os conectores de saída AC e DC podem ser energizados por controle remoto ou automático a qualquer momento.
- Antes de instalar ou reparar o equipamento, verifique se:
 - Disjuntor principal de entrada está na posição **OFF**
 - Baterias internas do UPS foram removidas
 - Módulos de baterias XLBP estão desconectados

Segurança do sistema elétrico

- Não manuseie nenhum conector metálico antes que a energia tenha sido desligada.
- Nos modelos com uma entrada com fio, a conexão com a instalação elétrica principal deve ser feita por um eletricista qualificado.
- Somente para modelos de 230 V: Para manter a conformidade com a diretiva EMC para produtos vendidos na Europa, o comprimento máximo dos fios de saída e cabos de rede conectados com a UPS não pode ser maior do que dez metros.
- O condutor de aterramento de proteção do UPS carrega a corrente de fuga dos dispositivos da carga (computadores e equipamentos). Um condutor aterrado isolado deve ser instalado como parte do circuito de derivação que fornece alimentação de entrada para o UPS. O condutor deve ter o mesmo tamanho e material de isolamento que os condutores de alimentação da instalação elétrica aterrado e não aterrado. O condutor será tipicamente verde, com ou sem uma faixa amarela.
- A corrente de fuga para um UPS de tipo A, plugável, pode exceder 3,5 mA quando um terminal de aterramento separado é utilizado.
- O condutor de aterramento de entrada do UPS deve estar devidamente ligado ao aterramento de proteção no painel de serviço.
- Se a potência de entrada do UPS for fornecida por um sistema separado, o condutor de aterramento deve ser ligado ao transformador de alimentação ou gerador.

Segurança da bateria

- Não é necessário aterrar o sistema de bateria. O usuário tem a opção de referenciar o sistema de bateria à terra do chassi em um terminal de bateria positivo ou negativo.
- Substitua baterias pelo mesmo número e tipo de baterias instaladas originalmente no equipamento.
- As baterias duram geralmente dois a cinco anos. Fatores ambientais afetam a vida útil da bateria. Altas temperaturas, energia da rede elétrica de baixa qualidade e descargas frequentes e de curta duração irão reduzir a vida útil da bateria. As baterias devem ser substituídas antes do fim da vida útil.
- Substitua as baterias imediatamente quando a unidade indicar que a substituição da bateria é necessária.
- A Schneider Electric usa baterias de chumbo-ácido, seladas e livres de manutenção. Em uso e manuseio normais, não há contato com os componentes internos da bateria. Sobrecarga, o superaquecimento ou o mau uso das baterias podem resultar na descarga do eletrólito da bateria. Os eletrólitos liberados são tóxicos e podem ser nocivos à pele e aos olhos.
- CUIDADO: Antes de instalar ou substituir as baterias, remova joias, bijuterias ou acessórios tais como correntes, relógios de pulso e anéis.
Use ferramentas que tenham os cabos isolados. Um curto-circuito de corrente elevada, transmitido através de materiais condutivos pode causar queimaduras graves.
- CUIDADO: Não descarte as baterias no fogo. As baterias podem explodir.
- CUIDADO: Não abra nem danifique as baterias. O material liberado é nocivo à pele e aos olhos e pode ser tóxico.

Segurança durante o cabeamento

- Verifique se toda a instalação elétrica e circuitos de baixa tensão (controle) estão desenergizados e bloqueados antes de instalar cabos ou fazer conexões, seja na caixa de junção ou no UPS.
- É necessário que um electricista qualificado faça o cabeamento.
- Verifique as normas e códigos locais e nacionais antes de fazer o cabeamento.
- Alívio de tensão é necessário para todo o cabeamento (fornecido com produtos selecionados). Alívios de tensão de encaixe são recomendados.
- Todas as aberturas que permitem o acesso a terminais de cabeamento do UPS devem ser fechadas. O não cumprimento dessas instruções pode resultar em ferimentos pessoais ou danos aos equipamentos.
- Selecione as dimensões dos cabos e os conectores de acordo com as normas e códigos nacionais e locais.

Informações gerais



- O UPS irá reconhecer até 10 conjuntos de baterias externas conectados ao UPS.
Observação: Para cada XLBP que foi acrescentado, será exigido o aumento do tempo de recarga.
- O modelo e os números de série estão localizados em uma pequena etiqueta no painel traseiro. Para alguns modelos, existe uma etiqueta adicional localizada no chassi sob o painel frontal.
- Sempre recicle as baterias usadas.
- Recicle a embalagem ou guarde-os para reutilização.

Aviso de frequência de rádio Classe A FCC

Este equipamento foi testado e mostrou-se conforme com os limites para um dispositivo digital de Classe A, de acordo com a parte 15 das regras da FCC. Esses limites foram elaborados para oferecer proteção razoável contra interferências prejudiciais quando o equipamento é operado em ambiente comercial. Esse equipamento gera, utiliza e pode radiar energia de frequência de rádio e, se não instalado e utilizado de acordo com o manual de instruções, pode causar interferência prejudicial a comunicações de rádio. A operação deste equipamento em uma área residencial pode causar interferência prejudicial e nesse caso, o usuário será solicitado a corrigir a interferência sob sua própria despesa.

Conteúdo da Embalagem

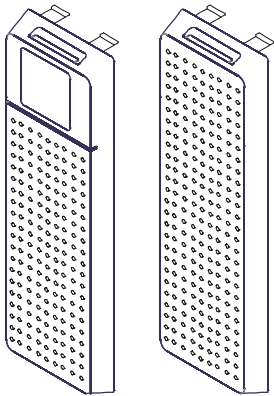
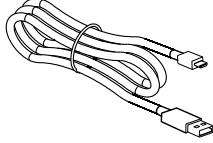
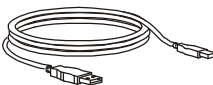
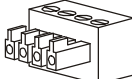
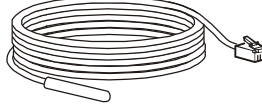
Inspecione o conteúdo logo ao recebê-lo. Notifique a transportadora e o revendedor se a unidade estiver danificada.

Incluído em todos os modelos			
Painéis frontais 	Cabo micro USB  Cabo USB 	Bloco terminal do EPO  Sensor de temperatura 	Orientação sobre download do software PowerChute 

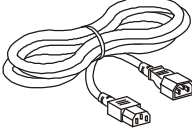
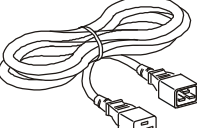
Incluído somente nos modelos XLI/XLT-IEC Três cabos de energia de saída	
Um C13/C14, 10 A, 2 m 	Dois C19/C20, 16 A, 2,5 m 

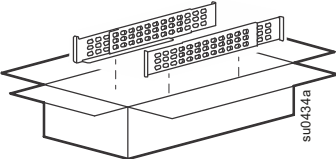
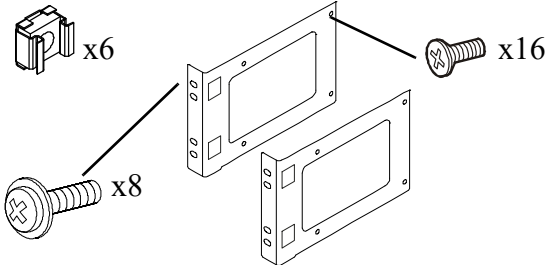
Incluído somente nos modelos de montagem em rack	
Kit de trilhos com instruções e ferramentas para instalar os trilhos no rack. 	<ul style="list-style-type: none">• 2 par de suportes de montagem de prateleira• 16 parafusos de cabeça chata para segurar os suportes de montagem de prateleira para o UPS• 8 parafusos ornamentais para fixar suportes de montagem em rack aos trilhos• 6 porcas gaiola 

Especificações

Para mais especificações adicionais, consulte o Web site da APC by Schneider Electric em www.apc.com.

Ambientais

Temperatura	Tensão de	0° a 40° C (32° a 104° F)
	Armazenamento	-15° a 45° C (5° a 113° F)
Altitude máxima	Tensão de	0 - 3.000 m (0 - 10.000 ft)
	Armazenamento	0 - 15.000 m (50.000 ft)
Umidade		0% a 95% de umidade relativa, não condensante
Código de Proteção Internacional		IP20
Grau de poluição		2
Observação: Carregue o módulo da bateria a cada seis meses durante o armazenamento. Fatores ambientais afetam a vida útil da bateria. Altas temperaturas, umidade alta, energia da rede elétrica de baixa qualidade e descargas freqüentes e de curta duração irão reduzir a vida útil da bateria.		

Físicas

O UPS é pesado. Siga todas as diretrizes de levantamento.

Peso da unidade sem a embalagem	111,8 kg (246 lb)
Peso da unidade com a embalagem	Modelos para montagem em rack: 126,8 kg (279 lb) Modelos em torre: 130 kg (286 lb)
Dimensões da unidade sem embalagem	432 mm L x 715 mm P x 263 mm A 17 pol P x 28,15 pol L x 10,35 pol A
Dimensões da unidade com embalagem	600 mm L x 1000 mm P x 461 mm A 23,62 pol L x 39,4 pol P x 18,2 pol A
O modelo e os números de série estão localizados em uma pequena etiqueta no painel traseiro.	

Bateria

CUIDADO

RISCO DE GÁS DE SULFIDOS DE HIDROGÊNIO E FUMAÇA EXCESSIVA

- Substitua a bateria pelo menos a cada 5 anos.
- Substitua a bateria imediatamente quando o UPS indicar que a substituição da bateria é necessária.
- Substitua a bateria no final da vida útil.
- Substitua baterias pelo mesmo número e tipo de baterias instaladas originalmente no equipamento.
- Substitua a bateria imediatamente quando o UPS indicar uma condição de superaquecimento da bateria ou quando houver evidência de vazamento de eletrólito. Desligue o UPS, desconecte-o da entrada CA, e desconecte as baterias. Não opere o UPS até que as baterias tenham sido substituídas.
- *Substitua todos os módulos de bateria (incluindo os módulos nos kits de bateria externa) que são mais antigos do que um ano, quando instalando kits de bateria adicional ou substituindo o(s) módulo(s) de bateria.

O não cumprimento destas instruções pode resultar em danos ao equipamento e ferimentos leves ou moderados.

*Entre em contato com a APC by Schneider Electric Worldwide Customer Support para determinar a idade da instalado.

NOTA: Entre em contato com o Atendimento ao Cliente Mundial da APC by Schneider Electric quando o alerta de *sobreaquecimento de Bateria* aparecer no visor LCD.

Tipo de bateria	Livre de manutenção, à prova de vazamentos, vedação contra, ácido de chumbo.
Módulo de bateria de reposição Este UPS possui módulos substituíveis das baterias. Consulte o manual do usuário de bateria de reposição adequado para obter as instruções de instalação. Fale com o revendedor ou entre em contato com a APC pelo site da Schneider Electric www.apc.com para informações sobre baterias de reposição.	APCRBC140
Número de módulos de baterias	4 módulos de bateria
Tensão para cada módulo de bateria Tensão total para o UPS Classificação Ah	96 VDC ± 192 VDC 5 Ah por módulo de bateria
Comprimento do cabo XLBP	500 mm (19,7 pol.)

Módulo de bateria	UPS	XLBP
APCRBC140	SRT8KXLx/SRT8KRMXLx/SRT10KXLx/SRT10KRMXLx	SRT192BP2/SRT192RMBP2

Continuação das Especificações

Elétrica

Categoria de sobretensão	II
Sistema de distribuição de alimentação da rede elétrica aplicável	Sistema de alimentação TN
Padrão aplicável*	IEC 62040-1

* Aplicável apenas para os modelos SRT8KXLI, SRT8KRMXLI, SRT10KXLI, e SRT10KRMXLI.

CUIDADO: Para reduzir o risco de incêndio, conecte o UPS somente a um circuito fornecido com a proteção máxima de sobrecorrente de circuito ramificado recomendada de acordo com o Código Elétrico Nacional, ANSI/NFPA 70 e o Código Elétrico Canadense, Parte I, C22.1.

Modelos	Classificação	
	Online	Modo Verde
SRT8KXLT	8 kVA/8 kW	8 kVA
SRT8KRMXLT		
SRT8KXLT-IEC		
SRT8KRMXLT-IEC		
SRT8KXLI		
SRT8KRMXLI		
SRT10KXLT	10 kVA/10 kW	10 kVA
SRT10KRMXLT		
SRT10KXLT-IEC		
SRT10KRMXLT-IEC		
SRT10KXLI		
SRT10KRMXLI		

Saída	
Frequência de saída	50 Hz/60 Hz \pm 3 Hz
Tensão nominal de saída	SRT8KXLI/SRT8KRMXLI/SRT10KXLI/SRT10KRMXLI: 220 Vac / 230 Vac / 240 Vac SRT8KXLT/SRT8KRMXLT/SRT10KXLT/SRT10KRMXLT: 208 Vac / 240 Vac SRT8KXLT-IEC/SRT8KRMXLT-IEC/SRT10KXLT-IEC/SRT10KRMXLT-IEC: 208 Vac / 240 Vac
Entrada	
Frequência de entrada	40 Hz - 70 Hz
Tensão nominal de entrada	SRT8KXLI/SRT8KRMXLI/SRT10KXLI/SRT10KRMXLI: 220 Vac / 230 Vac / 240 Vac SRT8KXLT/SRT8KRMXLT/SRT10KXLT/SRT10KRMXLT: 208 Vac / 240 Vac SRT8KXLT-IEC/SRT8KRMXLT-IEC/SRT10KXLT-IEC/SRT10KRMXLT-IEC: 208 Vac / 240 Vac

Remova os módulos de bateria

⚠ CUIDADO

RISCO DE QUEDA DO EQUIPAMENTO

- O equipamento é pesado. Cada módulo da bateria pesa 17 kg (37 lb).
- Sempre pratique técnicas de elevação seguras e adequadas para o peso do equipamento.
- Remova os módulos da bateria antes de instalar o UPS.
- Use a alavanca do módulo da bateria para deslizar os módulos da bateria para dentro e para fora do UPS.
- Não use a alavanca do módulo da bateria para levantar e transportar o módulo de bateria.

O não cumprimento destas instruções pode resultar em danos ao equipamento e ferimentos leves ou moderados.

- ❶ Afrouxe os parafusos de orelha, e remova as tampas do compartimento de bateria.

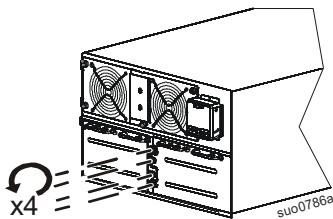

- ❷ Desconecte e remova quatro módulos de bateria.

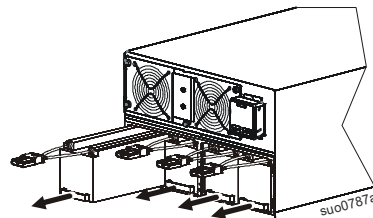

Instalação com montagem em rack

Consulte o guia de instalação do kit de trilhos para obter instruções sobre a instalação em rack.

⚠ CUIDADO

RISCO DE QUEDA DO EQUIPAMENTO

- Pratique técnicas corretas de elevação adequadas ao peso do equipamento.
- Instale os XLBPs na parte inferior do rack.
- Instale o UPS acima do XLPBs.
- Fixe os suportes de montagem em rack na unidade utilizando todos os parafusos fornecidos para este fim.
- Fixe a unidade no rack utilizando todos os parafusos fornecidos para este fim.

O não cumprimento destas instruções pode resultar em danos ao equipamento e ferimentos leves ou moderados.

- ❶ Fixe os quatro suportes ao UPS.
Use seis parafusos em cada suporte.

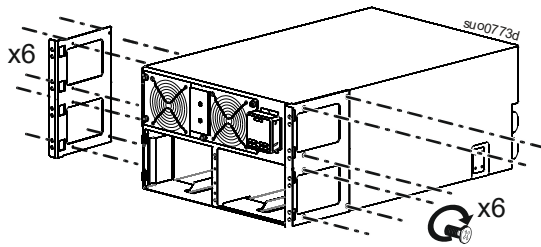

- ❷ Instale os trilhos. Siga as instruções de instalação do trilho no kit de trilhos.
Instale as seis porcas gaiola

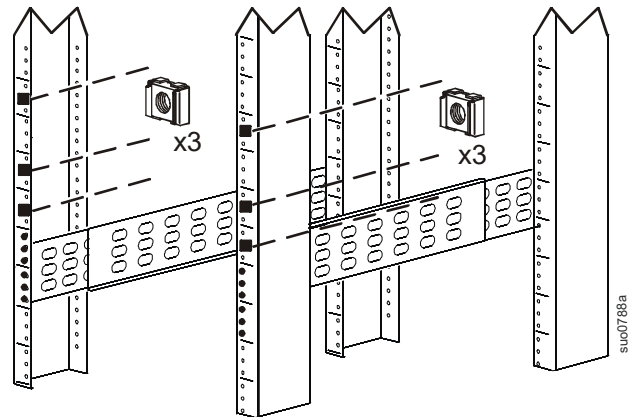

- ❸ Apoie o UPS nas prateleiras do trilho. Deslize o UPS no rack.

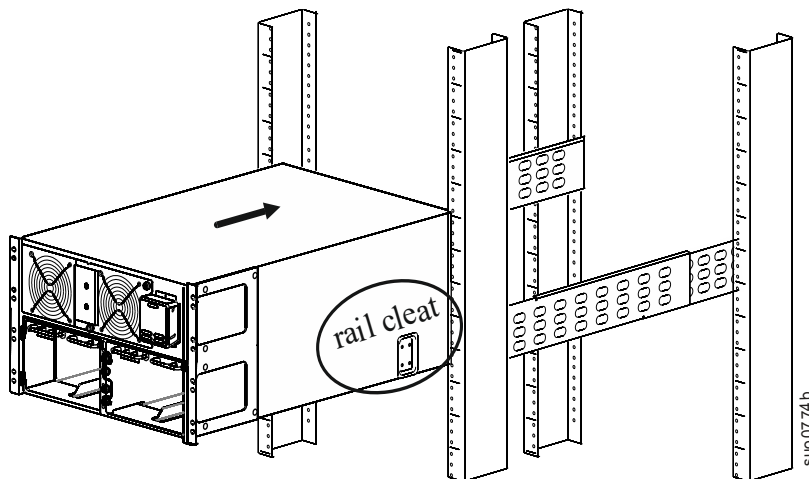

- 4** Fixe o UPS ao rack.
Use quatro parafusos em cada suporte.

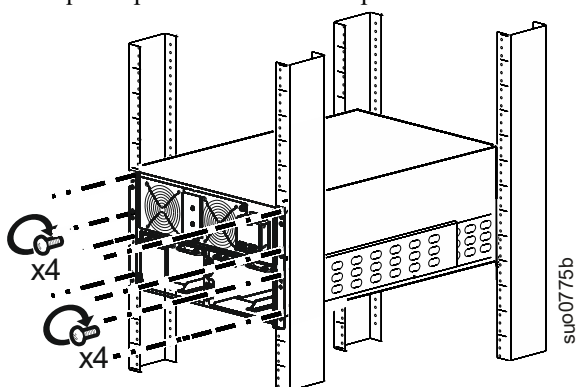

- 5** Instale quatro módulos de bateria.

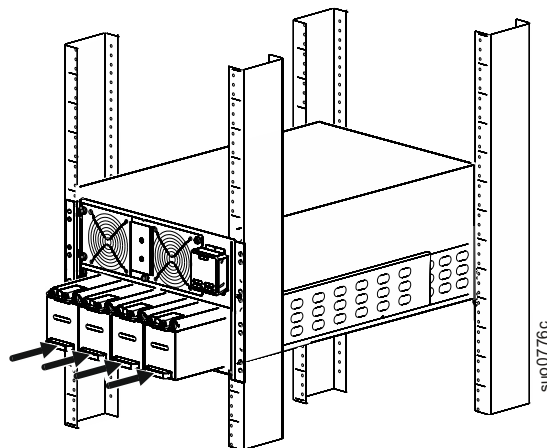

- 6** Depois que o UPS está ligado ao ramo de alimentação do circuito complete os passos 6-8.

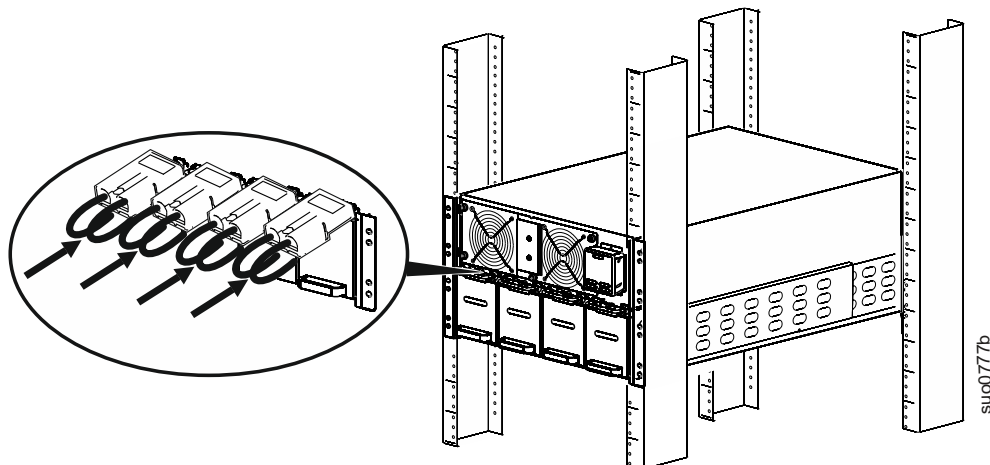

- 7** Reinstale as tampas do compartimento das baterias.
Aperte os parafusos de orelha para fixar as tampas.

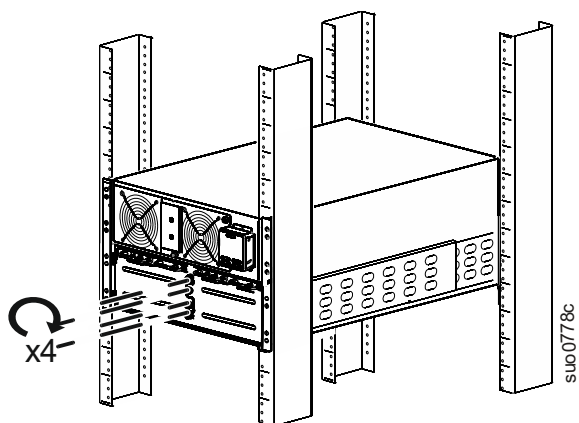

- 8** Instale os dois painéis

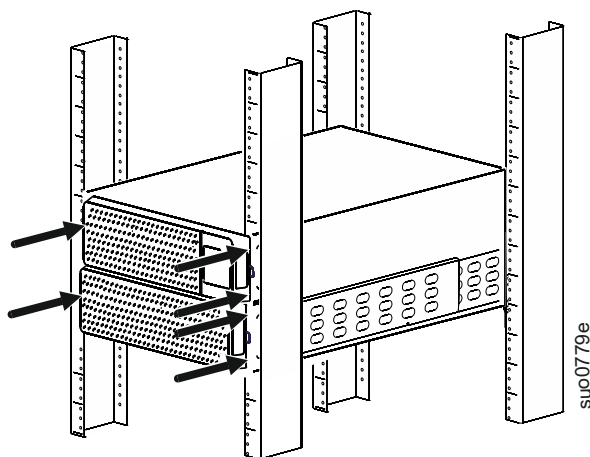

Instalação em torre

⚠ CUIDADO

RISCO DE QUEDAS DO EQUIPAMENTO

- O equipamento é pesado. Cada módulo da bateria pesa 17 kg (37 lb).
- Sempre pratique técnicas de elevação seguras e adequadas para o peso do equipamento.
- Remova os módulos da bateria antes de instalar o UPS.
- Use a alavanca do módulo da bateria para deslizar os módulos da bateria para dentro e para fora do UPS.
- Não use a alavanca do módulo da bateria para levantar e transportar o módulo de bateria.

O não cumprimento destas instruções pode resultar em danos ao equipamento e ferimentos leves ou moderados.

- ❶ Instale quatro módulos de bateria.

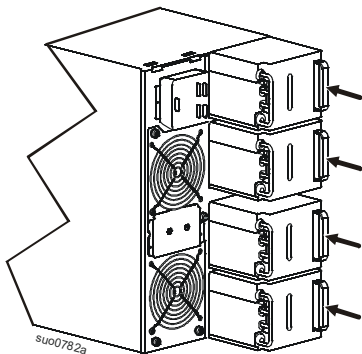

- ❷ Depois que o UPS estiver ligado à instalação elétrica complete os passos 2-5. Conecte todos os quatro módulos da bateria.

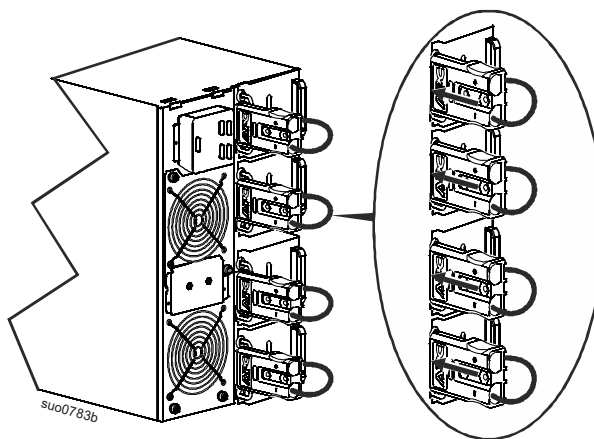

- ❸ Reinstale as tampas do compartimento das baterias. Aperte os parafusos de orelha para fixar as tampas.

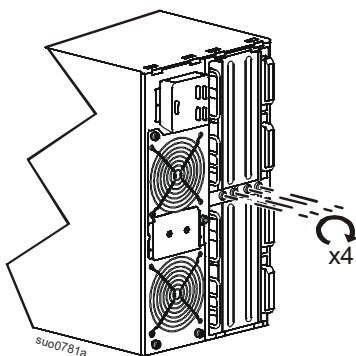

- ❹ Gire o painel de exibição um quarto de volta no sentido horário.

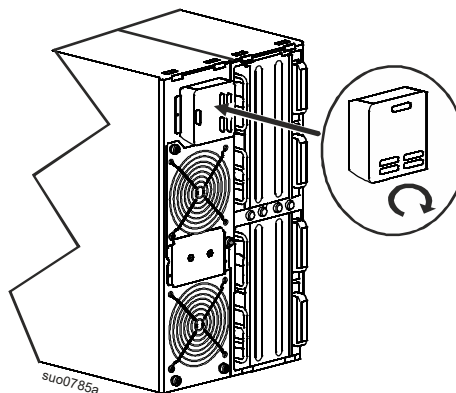

- 5 Instale os dois painéis

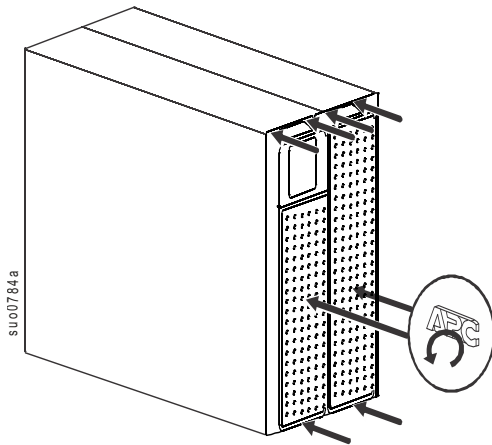

Recursos do painel frontal

- 1 Painel da interface de exibição
- 2 Portas do compartimento da bateria do UPS x2
- 3 Conectores da bateria do no-break x4
- 4 Chanfraduras x2

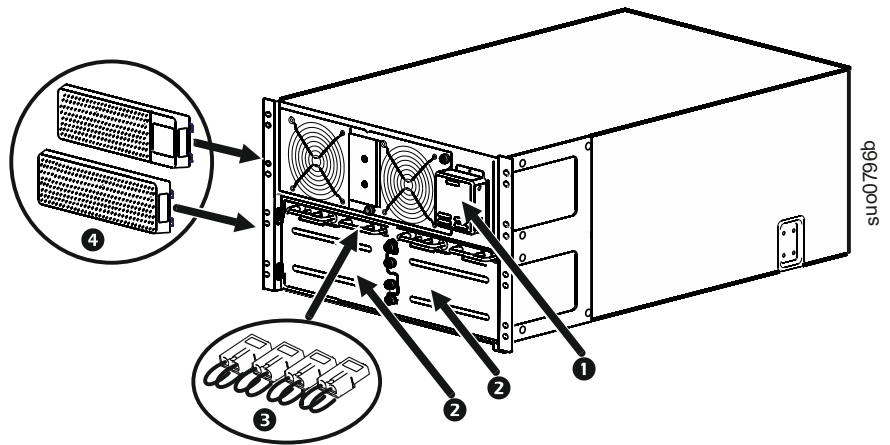

Recursos do painel traseiro

Observação: Consulte a tabela “A chave para identificar as características do painel traseiro” na página 15, que fornece uma chave para os números da chamada dos gráficos do painel traseiro descritos neste manual.

SRT8KXLT/SRT8KRMXLT/SRT10KXLT/SRT10KRMXLT

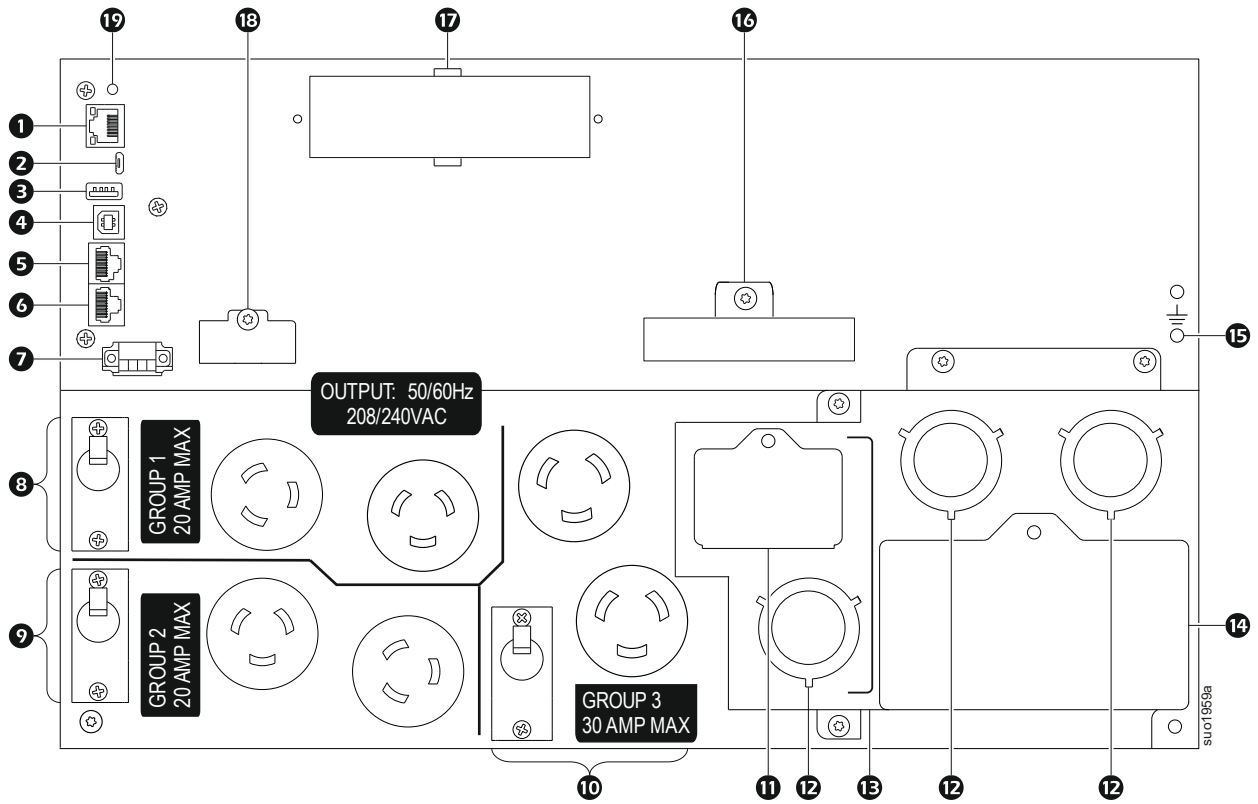

SRT8KXLT-IEC/SRT8KRMXLT-IEC/SRT10KXLT-IEC/SRT10KRMXLT-IEC

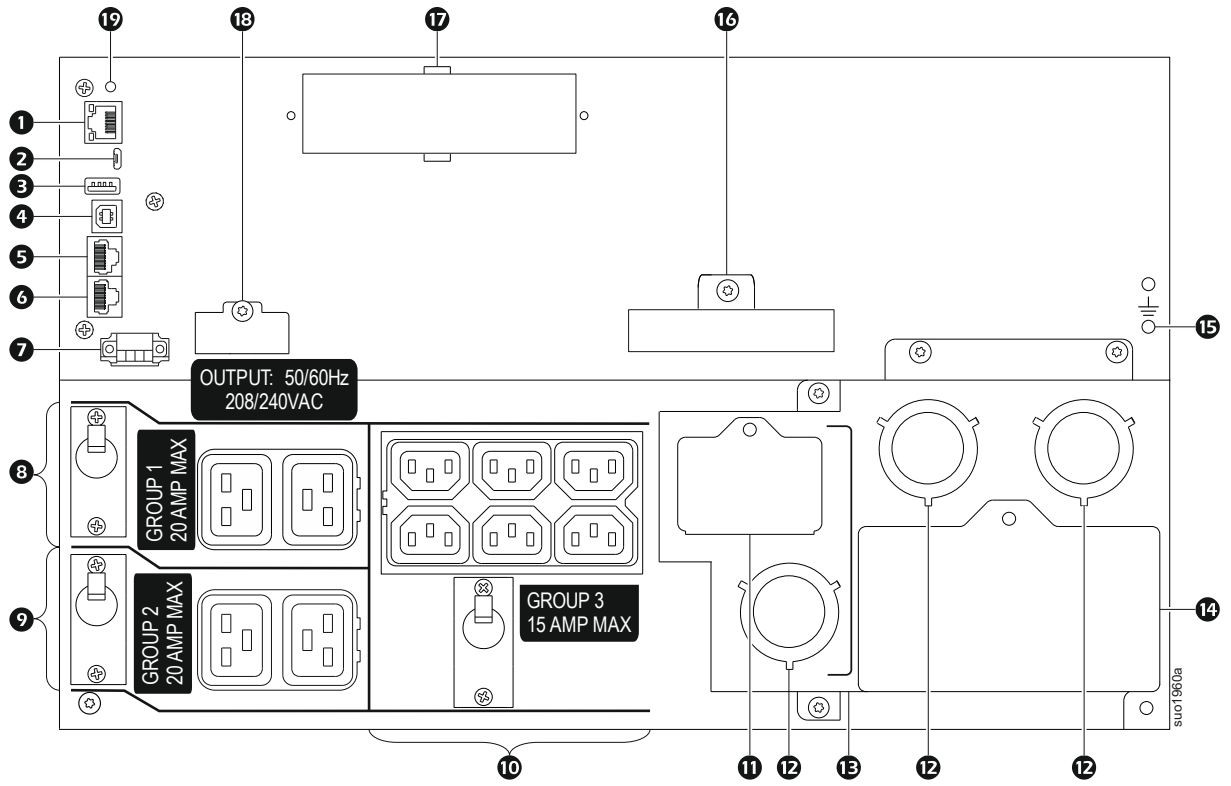

SRT8KXLI/SRT8KRMXLI/SRT10KXLI/SRT10KRMXLI

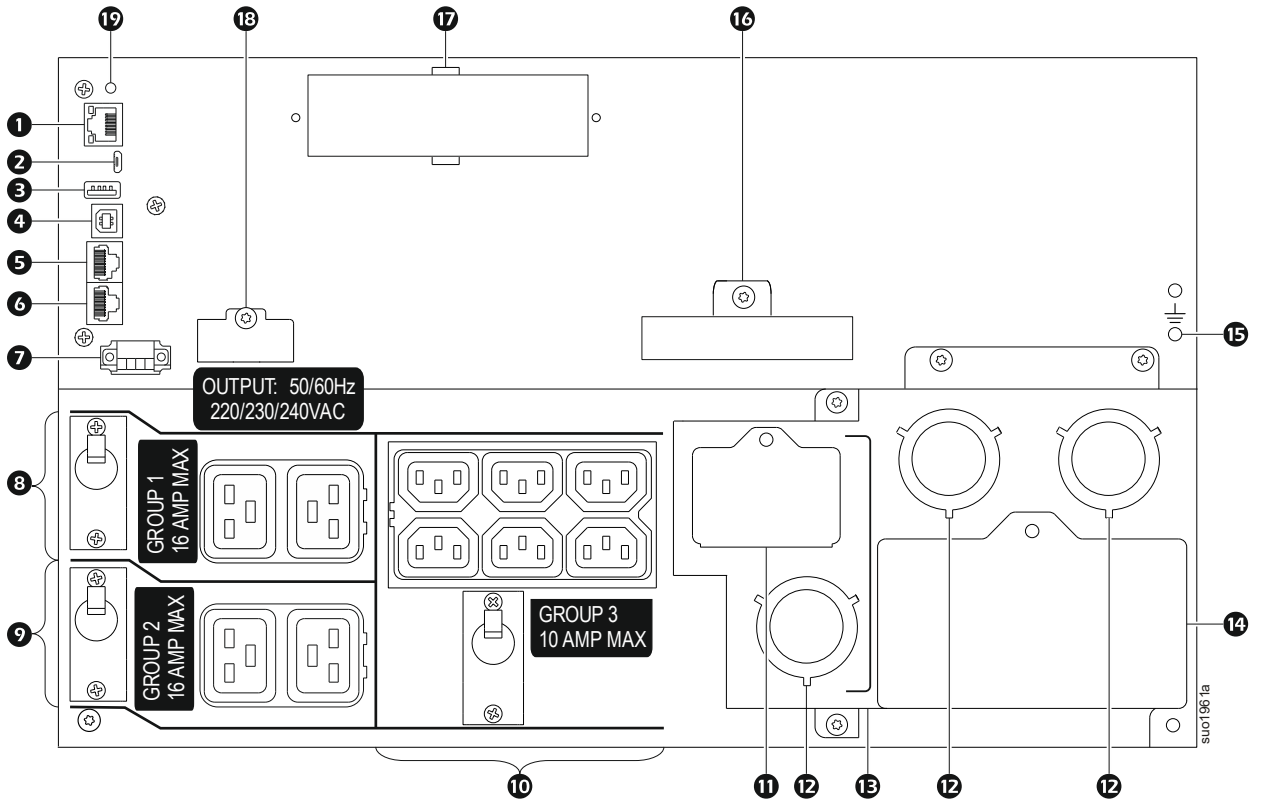

A chave para identificar as características do painel traseiro

❶	Porta de rede	Use a porta da rede para conectar o UPS à rede.
❷	Porta do console	Use a porta do Console para configurar os recursos de gerenciamento de rede.
❸	Porta USB	Conector para pendrive USB.
❹	Porta USB da UPS	A porta USB é usado para conectar um servidor de comunicação do sistema operacional nativo, ou para o software se comunicar com o UPS. Observação: As portas serial e USB não podem ser utilizadas ao mesmo tempo. A porta serial ou a porta USB deverão ser usadas
❺	Portas de E/S universais	Use para conectar: <ul style="list-style-type: none"> • Sensor de Temperatura AP9335T (fornecido) • Sensor de temperatura/umidade AP9335TH (não fornecido) • Conector do Relé de Entrada/Saída AP9810 (não fornecido), suporta dois contatos de entrada e um relé de saída
❻	Comunicação serial	A porta serial é usada para se comunicar com o UPS. Use somente kits de interface fornecidos ou aprovados pela Schneider Electric. Qualquer outro cabo de interface serial será incompatível com o conector do UPS.
❼	Terminal do EPO	O terminal do EPO (Emergency Power Off, desligamento de emergência) permite que o usuário conecte o UPS a um sistema EPO central.
❽	Grupo de tomadas controláveis 1, com disjuntor	Conecte dispositivos eletrônicos a essas saídas. No caso de ocorrer uma condição de sobrecarga, desconecte equipamentos não essenciais. Em seguida rearme o disjuntor.
❾	Grupo de tomadas controláveis 2, com disjuntor	Conecte dispositivos eletrônicos a essas saídas. No caso de ocorrer uma condição de sobrecarga, desconecte equipamentos não essenciais. Em seguida rearme o disjuntor.
❿	Grupo de tomadas controláveis 3, com disjuntor	Conecte dispositivos eletrônicos a essas saídas. No caso de ocorrer uma condição de sobrecarga, desconecte equipamentos não essenciais. Em seguida rearme o disjuntor.
⓫	Painel de inspeção de saída AC	Remova o painel de inspeção de configuração de cabeamento do bloco terminal de saída. O bloco terminal está localizado atrás da tampa de inspeção. Consulte o “Especificações do Cabeamento” na página 16 para especificações sobre o cabeamento.
⓬	Caixa de fiação de entrada/saída	Remova a caixa para conectar os fios de entrada e saída aos blocos terminais de cabeamento.
⓭	Painel de inspeção de entrada AC	Remova o painel de inspeção de configuração de cabeamento do bloco terminal de entrada. O bloco terminal está localizado atrás da tampa de inspeção. Consulte o “Especificações do Cabeamento” na página 16 para especificações sobre o cabeamento.
⓮	Knockouts de cabeamento AC	Retire os painéis perfurados de 38,1 mm (1,5 pol.) para entrada e saída de cabos AC. Instale alívios de tensão adequados (não fornecidos).
⓯	Parafusos de aterramento do chassi	O UPS e o XLBPs possuem parafusos de aterramento para a conexão de cabos de aterramento. Antes de conectar o cabo de aterramento, desconecte o UPS da energia principal.
⓰	Conectores de energia e de comunicação da bateria externa	Utilize os cabos de energia e de comunicação da bateria externa para conectar o UPS e o XLBP. O XLBPs oferece um tempo de execução estendido durante quedas de energia. O UPS irá reconhecer automaticamente até 10 conjuntos de baterias externas.
⓱	SmartSlot	O SmartSlot pode ser utilizado para ligar os acessórios de gerenciamento opcionais.
⓲	Porta PRL COMM	Essa porta não é utilizada com esses produtos.
⓳	Botão Redefinir	Use o botão de redefinição para reiniciar a interface do gerenciamento de rede. Observação: Um reinício da interface de gerenciamento de rede não afeta a operação do UPS.

Especificações do Cabeamento

⚠ CUIDADO

RISCO DE CHOQUE ELÉTRICO

- Siga todas as normas e códigos de eletricidade nacionais e locais.
- O cabeamento deve ser feito por um eletricista qualificado.
- Utilize alavancas de contração por encaixe(s) fornecidas com a unidade.
- O UPS deve ser conectado a uma instalação elétrica, equipada com um disjuntor conforme especificado nas tabelas abaixo.
- O dimensionamento dos cabos deve estar conforme as normas nacionais e códigos de eletricidade locais.
- Entrada de torque do parafuso do terminal recomenda o seguinte: 16 lbf-pol (2 Nm).

O não cumprimento destas instruções pode resultar em ferimentos leves ou moderados.

Alimentação única						
Sistema	Cabeamento	Número de fases	Tensão	Corrente a plena carga (nominal)	Disjuntor de entrada externo (típico)	Bitola do cabo (típica)
SRT8KXLT	Entrada	1	208/240 Vac	47 A	60 A/2 polos	16 mm ² ou 6 AWG
	Saída	1	208/240 Vac	40 A		16 mm ² ou 6 AWG
SRT10KXLT	Entrada	1	208/240 Vac	56 A	70 A/2 polos	25 mm ² ou 4 AWG
	Saída	1	208/240 Vac	49 A		16 mm ² ou 6 AWG
SRT8KXLI	Entrada	1	220/230/240 Vac	44 A	63 A/2 polos	16 mm ² ou 6 AWG
	Saída	1	220/230/240 Vac	38 A		16 mm ² ou 6 AWG
	Entrada	3	380/400/415 Vac	15 A 44 A*	63 A/4 polos	16 mm ² ou 6 AWG
	Saída	1	220/230/240 Vac	38 A		16 mm ² ou 6 AWG
SRT10KXLI	Entrada	1	220/230/240 Vac	54 A	80 A/2 polos	25 mm ² ou 4 AWG
	Saída	1	220/230/240 Vac	47 A		16 mm ² ou 6 AWG
	Entrada	3	380/400/415 Vac	18 A 54 A*	80 A/4 polos	25 mm ² ou 4 AWG
	Saída	1	220/230/240 Vac	47 A		16 mm ² ou 6 AWG

* Corrente de fase 1 (L1) enquanto em modo de bypass

Continuação das Especificações do Cabeamento

Alimentação dupla								
Sistema	Cabeamento	Número de fases	Tensão	Corrente a plena carga (nominal)	Disjuntor de entrada externo (típico)	Bypass do circuito de entrada externo (típico)	Bitola do cabo (típica)	Bitola do bypass (típica)
SRT8KXLI	Entrada	1	220/230/240 Vac	44 A	63 A/2 polos	63 A/2 polos	16 mm ² ou 6 AWG	16 mm ² ou 6 AWG
	Entrada	3	380/400/415 Vac	15 A	20 A/4 polos	63 A/2 polos	4 mm ² ou 12 AWG	16 mm ² ou 6 AWG
	Saída	1	220/230/240 Vac	38 A			16 mm ² ou 6 AWG	16 mm ² ou 6 AWG
SRT10KXLI	Entrada	1	220/230/240 Vac	54 A	80 A/2 polos	80 A/2 polos	25 mm ² ou 4 AWG	25 mm ² ou 4 AWG
	Entrada	3	380/400/415 Vac	18 A	25 A/4 polos	80 A/2 polos	4 mm ² ou 12 AWG	25 mm ² ou 4 AWG
	Saída	1	220/230/240 Vac	47 A			16 mm ² ou 6 AWG	16 mm ² ou 6 AWG

Cabeamento do UPS

⚠ CUIDADO

RISCO DE CHOQUE ELÉTRICO

- Siga todas as normas e códigos de eletricidade nacionais e locais.
- O cabeamento deve ser feito por um electricista qualificado.
- Desligue a rede de energia elétrica, as baterias internas e externas antes de instalar ou fazer a manutenção do UPS ou os equipamentos conectados.
- Os conectores de saída de CA e CC podem ser energizados por controle remoto ou automático a qualquer momento.
- Desligue os equipamentos do UPS antes de consertar qualquer equipamento.
- Não use o UPS como uma desconexão de segurança.
- Instale relevos de tensão de encaixe de 1 1/2 pol. (38,1 mm).
- Descasque o isolamento do cabo 20 mm (0,75 polegadas) para expor o fio. Fixe o condutor exposto no borne.
- Os jumpers usam parafusos Torx T25.
- Os blocos de terminais usam parafusos sextavados 4 mm (5/32 pol.).

O não cumprimento destas instruções pode resultar em ferimentos leves ou moderados.

Remova os cinco parafusos Phillips #2 que fixam a caixa de cabeamento ao UPS.

Puxe a caixa de cabos para fora do UPS.

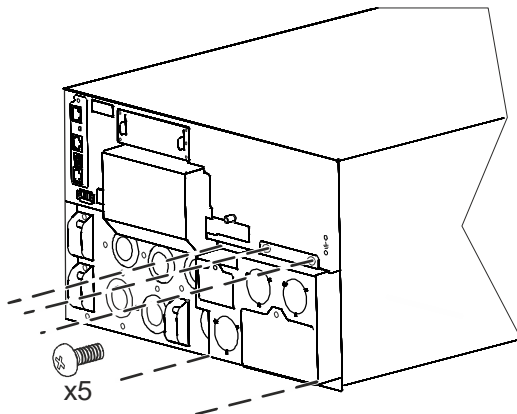

Instale os aliviadores de tensão (não fornecidos) para a configuração de cabeamento que será utilizada.

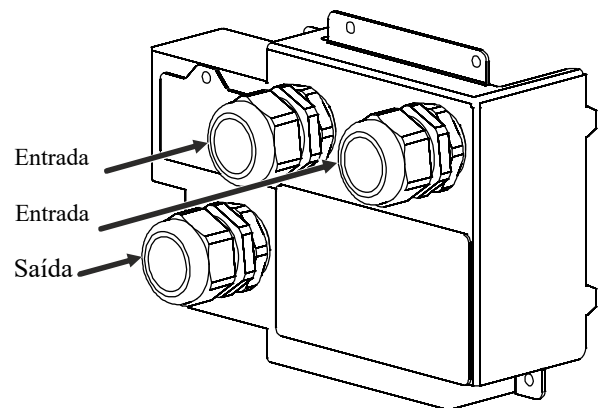

Cabeamento de entrada

Monofásico XLI, alimentação única

Deixe as ligações de bypass e de fase no lugar.

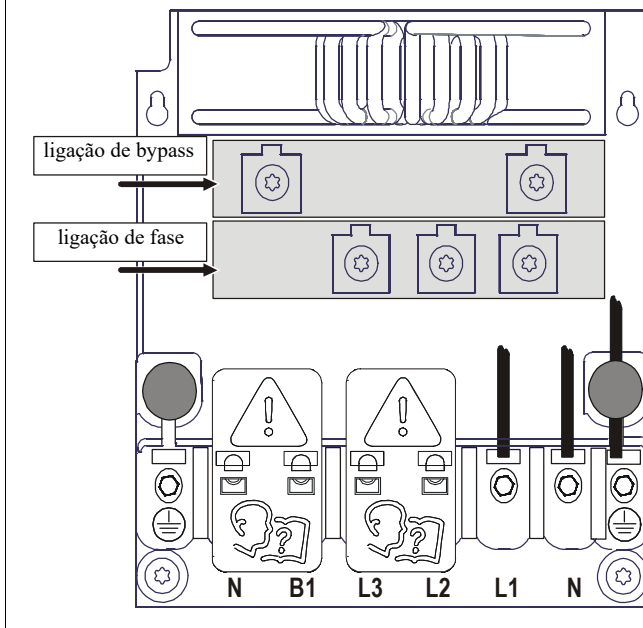

Monofásico XLI, alimentação dupla

Remove a ligação de bypass.

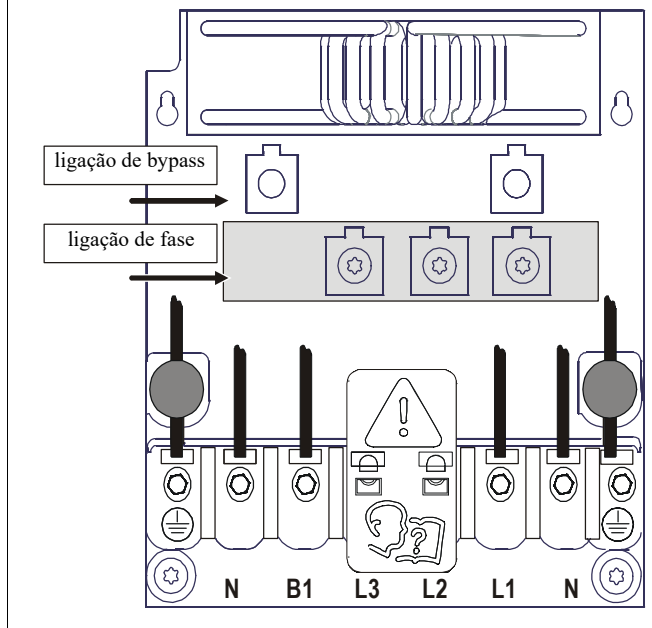

Trifásico XLI, alimentação única

Remove a ligação de fase.

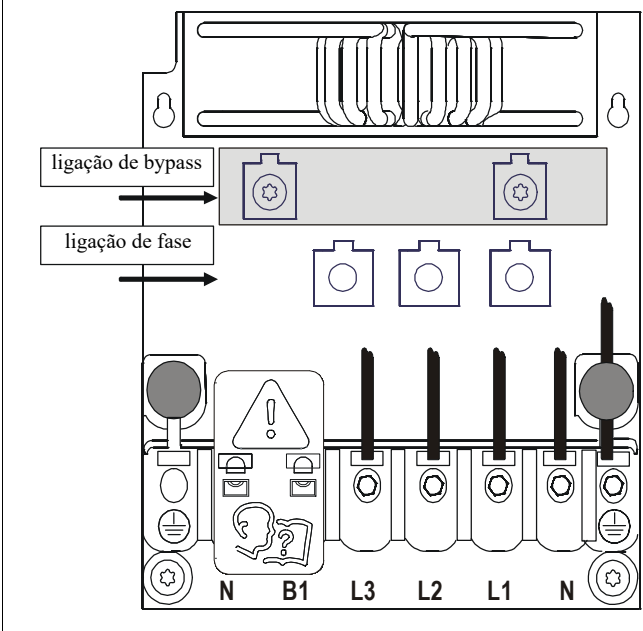

Trifásico XLI, alimentação dupla

Remove as ligações de bypass e de fase.

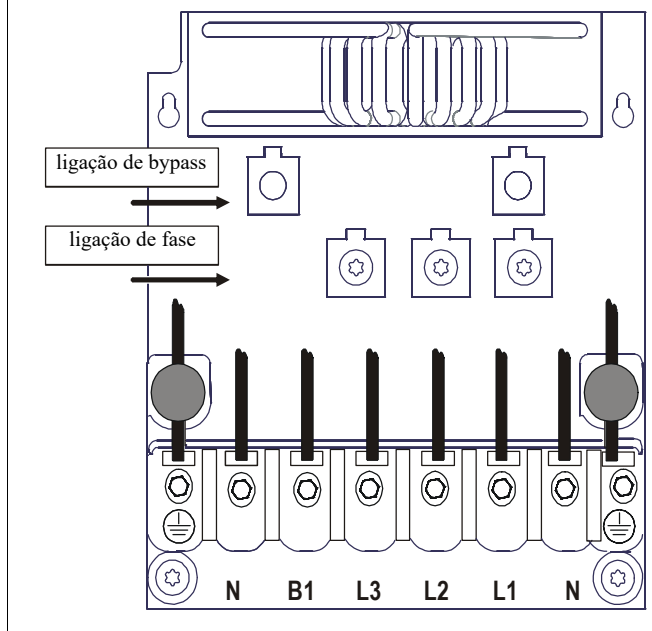

Continuação da conexão do cabeamento de entrada

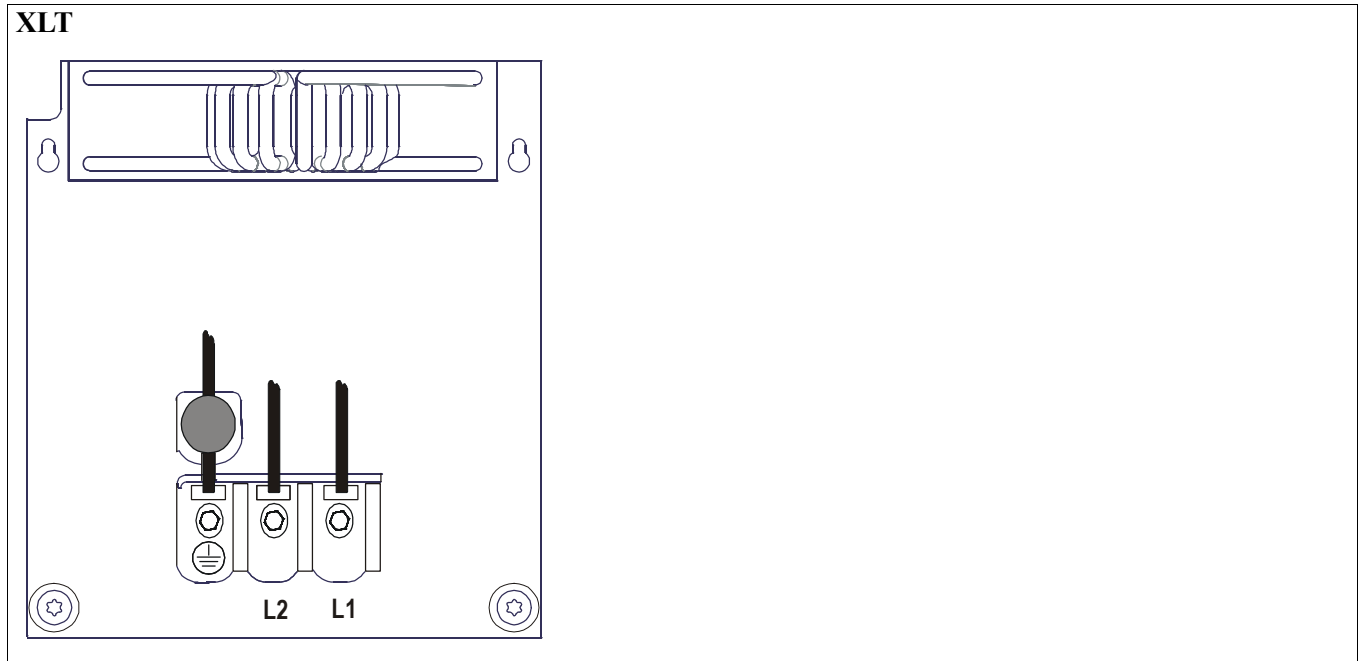

Cabeamento de saída

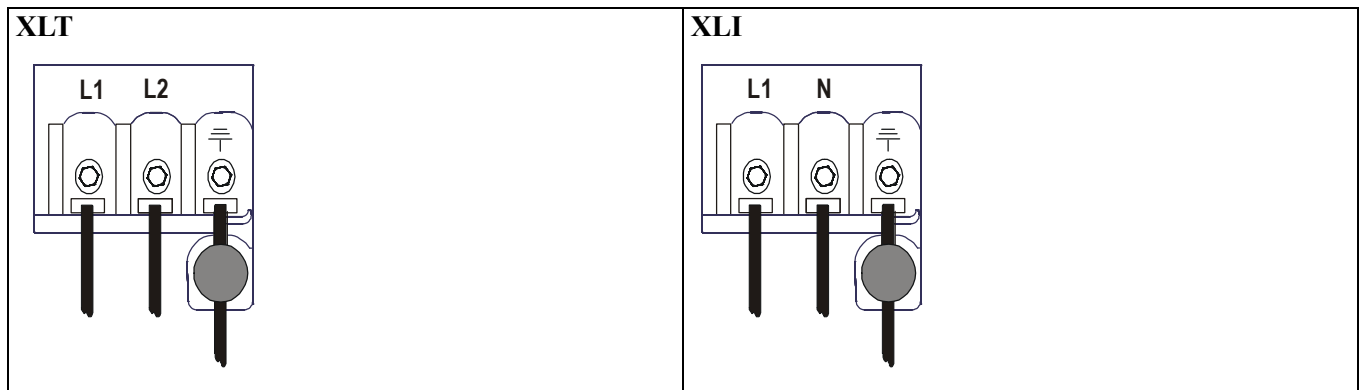

Reinstale a caixa de cabos no UPS.

Fixe a caixa de cabos com os cinco parafusos previamente removidos.

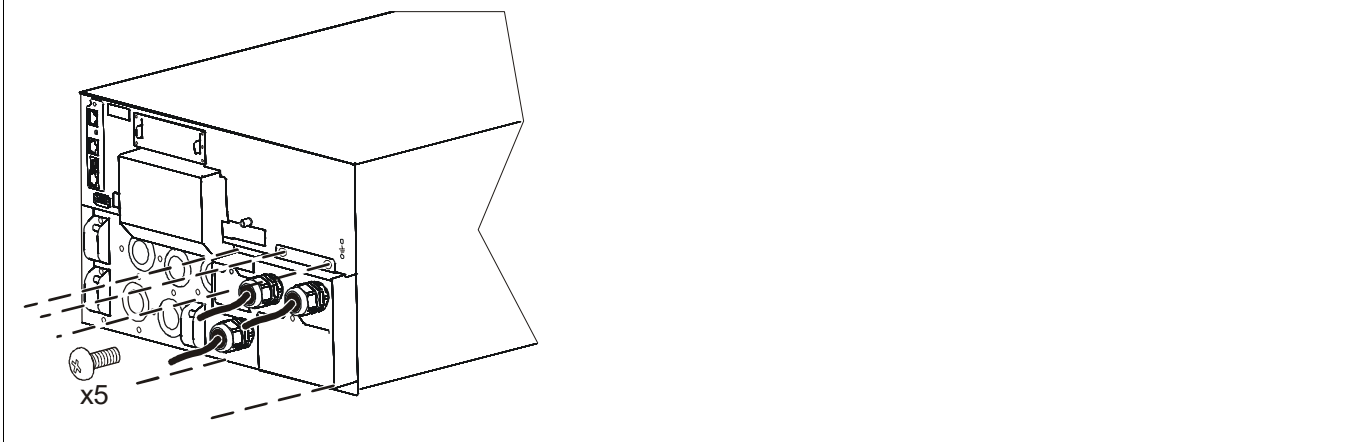

Configuração do UPS

Conecte o recurso de desligamento de emergência

Para obter instruções sobre como conectar o interruptor Emergency Power Off (EPO), consulte o manual de Operação e Manutenção. Para baixar o manual de Operação e Manutenção.

1. Acesse: <https://www.apc.com/us/em/country-selector>.
2. Selecione a sua localização.
3. Digite "Manual de Operação e Manutenção <Nome do modelo>" na barra de pesquisas.

Configure os grupos de tomadas controláveis



As tomadas do UPS são agrupadas. Para configurar os recursos de tomadas controladas, utilize os menus **Avançados** na interface do visor e navegue para: **Menu Principal > Configuração > Tomadas > Grupo de Tomadas**.

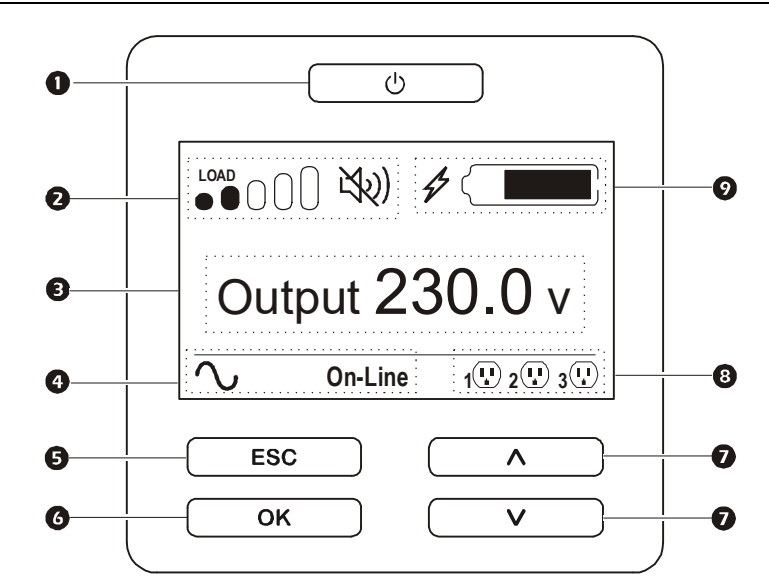

Interface do Visor do UPS









1	Botão POWER ON/OFF Indicações de iluminação do botão: <ul style="list-style-type: none">• Sem iluminação, o UPS e a energia de saída estão desligados• Iluminação branca, o UPS e a energia de saída estão ligados• Iluminação vermelha, o UPS está ligado e a energia de saída está desligada	 <p style="text-align: right;">su0870a</p>
2	Carregar o ícone Desativar/Silenciar o ícone do alarme audível	
3	Informação sobre o status do UPS	
4	Ícones do modo de operação	
5	Botão de ESCAPE	
6	Botão OK	
7	Botões UP/DOWN	
8	Ícones de status do grupo de saída controláveis	
9	Ícones do Status da Bateria	

Operação da Interface do Visor do UPS

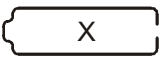
Use os botões para UP/DOWN para alternar entre as opções. Pressione o botão OK para aceitar a opção selecionada. Pressione o botão ESC para retornar ao menu anterior.

Os ícones na tela de interface do display LCD podem variar dependendo da versão do firmware instalado.	
	Carregue o ícone: A porcentagem de capacidade de carga aproximada é indicado pelo número de seções das seções iluminadas da barra de carregamento. Cada barra representa 16% da capacidade de carregamento
	Ícone Silenciamento: Indica que o alarme sonoro foi desativado/silenciado.
Informação sobre o status do UPS	
<p>O campo de informação do status fornece as informações principais sobre o status do UPS. O menu Padrão irá permitir que o usuário selecione uma das seguintes telas. Use os botões UP/DOWN para percorrer as telas.</p> <p>O menu Avançado abrirá cinco telas.</p> <ul style="list-style-type: none">• Tensão de entrada• Output Voltage• Frequência de saída• Carregar• Tempo de execução <p>No caso de um evento do UPS, as atualizações de estado serão apresentados definindo o evento ou condição ocorrida. A tela se iluminará na cor âmbar para indicar um Aviso e em vermelho para indicar um Alerta dependendo da severidade do caso ou condição.</p>	

Ícones do modo de operação	
	Modo On-Line: O UPS está fornecendo energia da bateria para os equipamentos conectados.
	Modo de Desvio: O UPS está em modo Desvio e o equipamento conectado receberá a força da rede enquanto a tensão de entrada e a frequência estiverem dentro dos limites configurados.
	Modo verde: Quando a força principal estiver em modo Verde será enviada diretamente para a carga. No caso de falta de energia elétrica, haverá uma interrupção no carregamento da energia de até 10 ms, enquanto o UPS alterna para o modo On-Line ou Bateria . Ao habilitar o modo Verde , tome cuidado com os dispositivos que podem apresentar sensibilidade a flutuações de energia.

Ícone de Status da UPS	
	Modo de Bateria: O UPS está fornecendo energia da bateria para os equipamentos conectados.
	A UPS detectou uma falha interna com a bateria. Siga as instruções na tela.
	A UPS detectou uma falha crítica com a bateria. A bateria está no fim de sua vida útil e precisa ser substituída.
	Indica uma alerta da UPS que requer atenção.
Grupo de Ícones de Saída controláveis	
	Grupo de Saída de Potência Controlável: O número ao lado do ícone identifica os grupos de tomadas específicas que têm energia disponível. O ícone intermitente indica que o grupo de saída está alternando de OFF para ON com atraso.
	Grupo de Saída de Potência Controlável Indisponíveis: O número ao lado do ícone identifica os grupos de tomadas específicas que não possuem energia disponível. O ícone intermitente indica que o grupo de saída está trocando de ON para OFF com atraso.
Ícones do Status da Bateria	
	Status de carregamento de bateria: Indica o status de carregamento da bateria.
	Progresso do carregamento da bateria: Indica que a bateria está carregando.

Visão geral do Menu

A interface do display exibirá as telas do menu **Padrão** e **Avançado**. A preferência pelas seleções de menu **Padrão** ou **Avançado** é feita durante a instalação inicial e pode ser alterado a qualquer momento através do menu de **Configuração**.

Os menus **Padrão** incluem as opções mais utilizadas.

Os menus **Avançado** fornecem opções adicionais.

Observação: As telas atuais do menu podem se diferenciar dependendo do modelo e versão do firmware.

Consulte o Manual de Operação do UPS para detalhes de configuração do menu.

O ajuste do ângulo da interface do display do LCD

O ângulo da interface do display do LCD poderá ser ajustado para facilitar a visualização das mensagens exibidas.

1. Remova o painel frontal.
2. Localize o botão na parte inferior da interface do painel.
3. Pressione o botão e deslize a parte inferior da tela da interface do display LCD para fora. Um clique será ouvido quando o tela atingir o ângulo máximo.

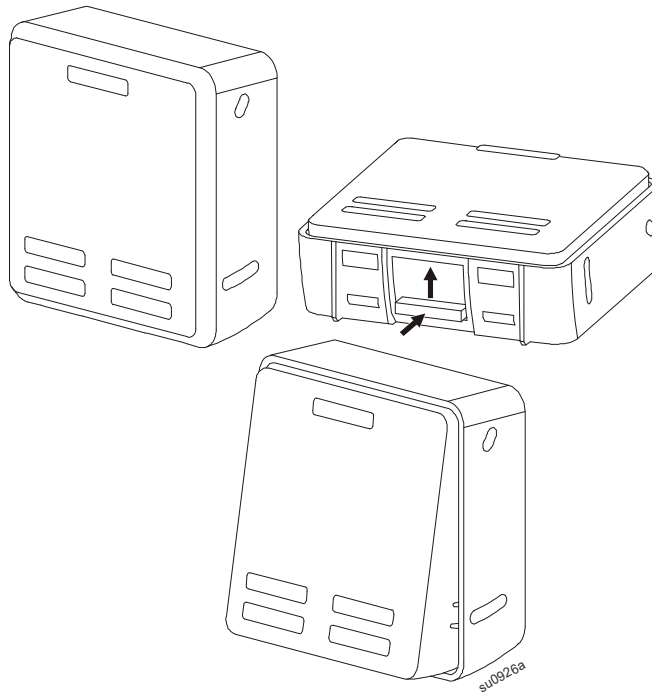

Localização do código QR para o Documento do Usuário

O Código QR para baixar os documentos do usuário está localizado atrás da tampa frontal.

1. Abra a tampa frontal.
2. Digitalize o Código QR.
3. Clique em “Documentação”.
4. Clique em “Documentos de Ciclo de Vida de Ativos”.
5. Clique no documento desejado.

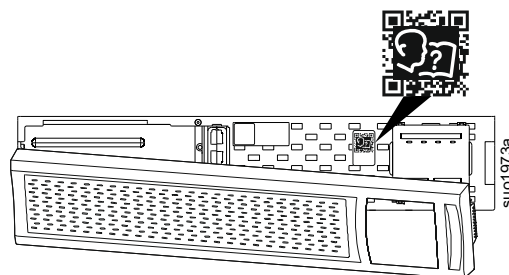

Os modelos selecionados e qualificados são o ENERGY STAR®.
Para mais informações, visite: www.apc.com.

Informações de suporte técnico e garantia estão disponíveis no website da APC em www.apc.com.

© 2022 APC by Schneider Electric. APC, o logotipo da APC, Smart-UPS e PowerChute são de propriedade da Schneider Electric Industries S.A.S. ou de suas empresas controladas. Todas as outras marcas comerciais são propriedade de seus respectivos donos.

PB 990-4816G
09/2022