

Instalación del Smart-UPSTM Paquete de baterías externo SMX48RMBP2U

Inventario

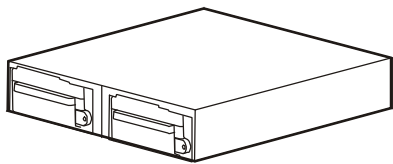

(1)

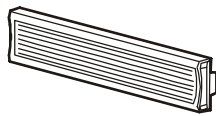

(1)

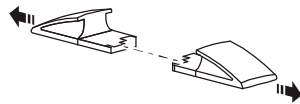

(2)

Se incluye con el SAI dos soportes estabilizadores.



(4)



(4)



(1)

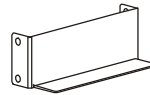

(2)



(4)



(4)

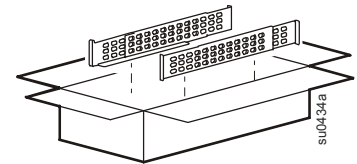

Rieles (1 par) para instalación en bastidor



Soportes (1 par) para instalación en bastidor



(2)

Espaciadores que se utilizarán con los soportes estabilizadores.

Especificaciones

Condiciones de funcionamiento

Esta unidad está diseñada únicamente para el uso en interiores. Seleccione un lugar lo suficientemente resistente para soportar el peso del sistema de alimentación ininterrumpida (SAI) y el paquete de baterías externas (XLBP).

No utilice esta unidad en lugares donde haya exceso de polvo, o la temperatura o la humedad excedan los límites especificados.

Esta unidad tiene salidas de ventilación delanteras y posteriores. Deje suficiente espacio para una ventilación adecuada.

Especificaciones climáticas

Los factores climáticos afectan la vida útil de la batería. Las altas temperaturas, un escaso suministro de energía de la red pública y las descargas frecuentes y de poca duración disminuyen la vida útil de la batería.

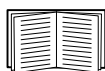

Para obtener más especificaciones, consulte el sitio Web de APC by Schneider Electric en www.apc.com.

Temperatura	Funcionamiento	0° a 40 °C (32° a 104 °F)
	Almacenamiento	-15° a 45 °C (5° a 113 °F) la batería del SAI se debe cargar cada seis meses
Elevación máxima	Funcionamiento	3.000 m (10.000 ft)
	Almacenamiento	15.000 m (50.000 ft)
Humedad		0 a 95% humedad relativa, sin condensación

Instalación



- El SAI es compatible con hasta cinco XLBP.
- Instale siempre los XLBP en la parte inferior del bastidor con el SAI instalado por encima de los XLBP.
- Conecte todas las cadenas de las baterías. Si no las conecta a todas, puede provocar daños en el equipo.

Conversión de instalación en bastidor a torre

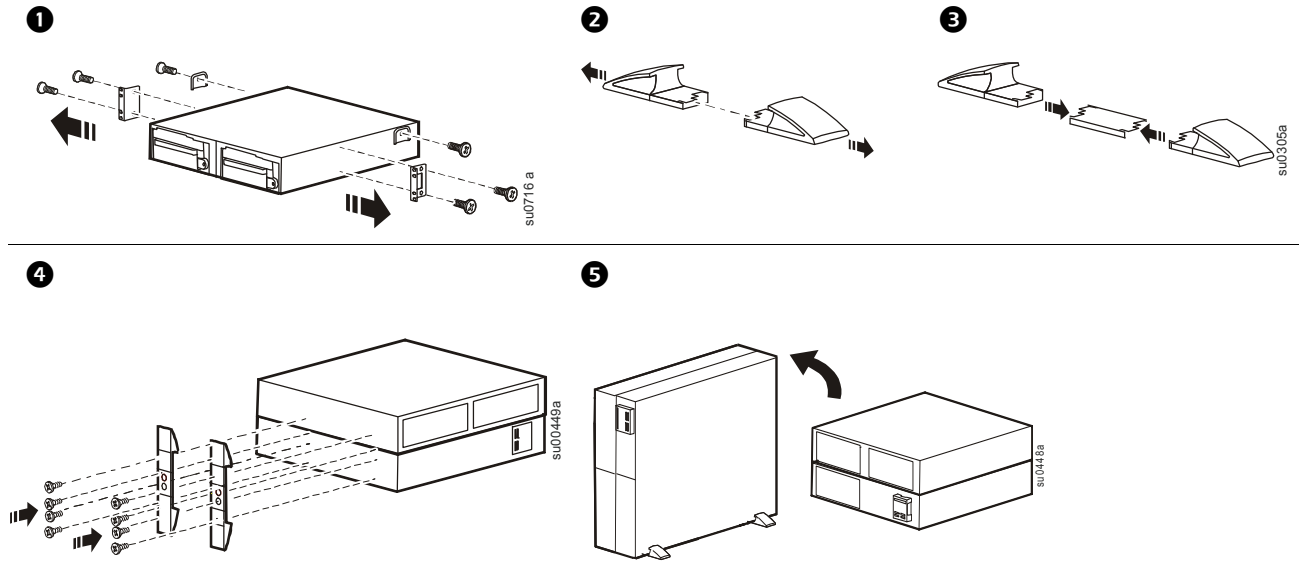

Bastidor de dos postes

Instalación en bastidor frontal

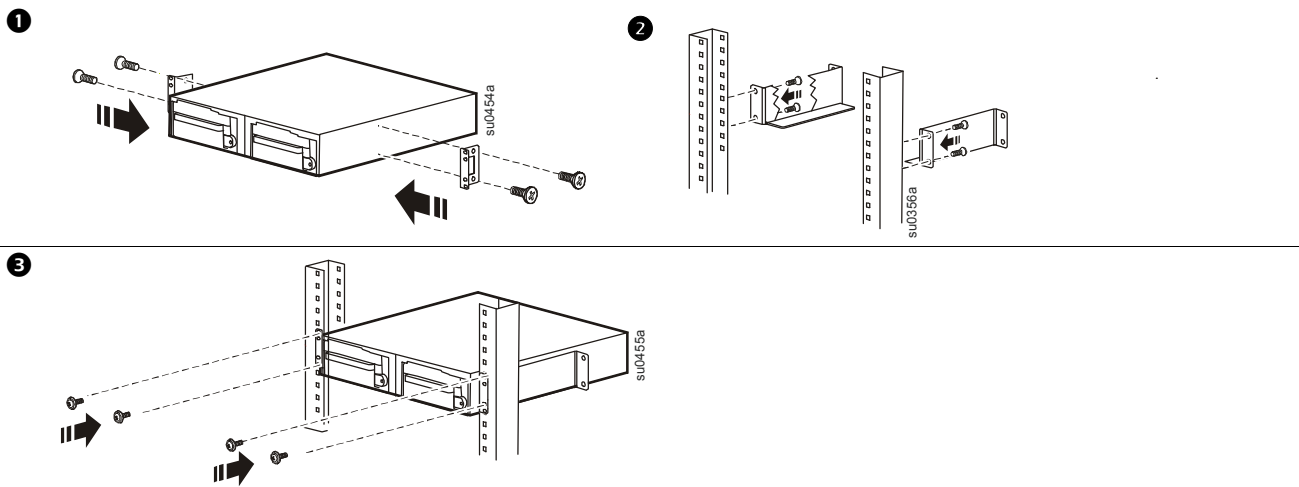

Instalación en bastidor central

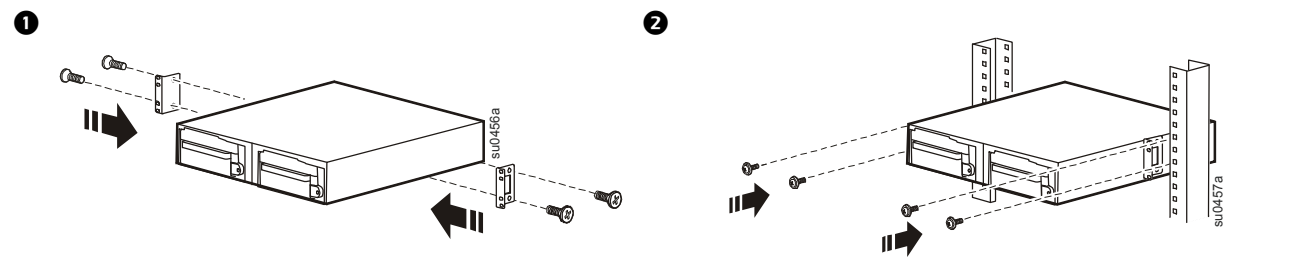

Bastidor de cuatro postes

Utilice el paquete de rieles de cuatro postes de APC.

1

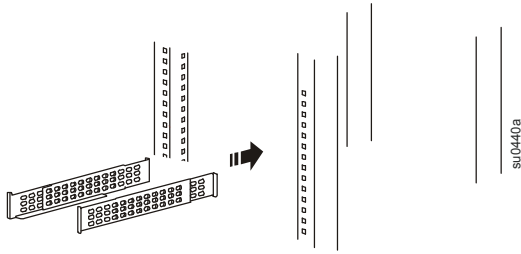

2

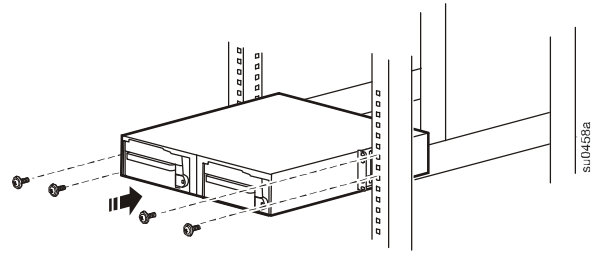

Instale el marco y rote el logo si es necesario

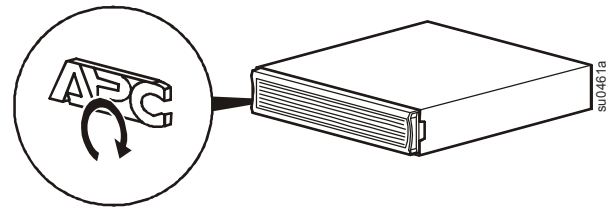
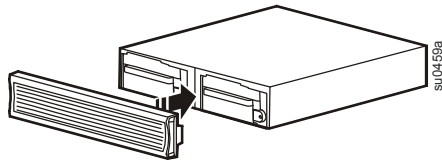

Conecte los paquetes de baterías externas

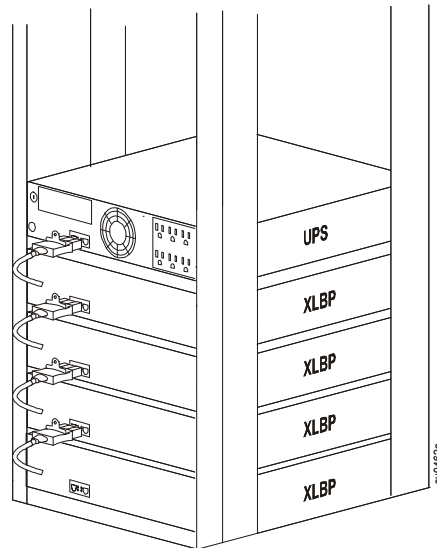
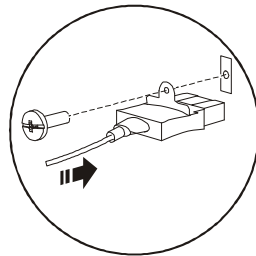

APC by Schneider Electric tiene disponible un cable de extensión opcional para baterías: visite www.apc.com.

Servicio técnico

Si la unidad requiere servicio técnico, no la devuelva al distribuidor. Siga los pasos descritos a continuación:

1. Repase la sección *Resolución de problemas* del manual del SAI para resolver problemas comunes.
2. Si el problema persiste, póngase en contacto con el servicio de atención al cliente de APC by Schneider Electric a través del sitio Web de APC by Schneider Electric: **www.apc.com**.
 - a. Anote el número de modelo, el número de serie y la fecha de compra. Los números de modelo y de serie se encuentran en el panel posterior de la unidad y también pueden consultarse en la pantalla LCD en ciertos modelos.
 - b. Llame al servicio de atención al cliente de APC by Schneider Electric y un técnico intentará resolver el problema por teléfono. Si no es posible, el técnico emitirá un número de autorización para la devolución de materiales (N.º de RMA).
 - c. Si la unidad se encuentra en garantía, la reparación es gratis.
 - d. Los procedimientos de servicio técnico o devolución pueden variar según el país. Consulte las instrucciones específicas para cada país en el sitio Web de APC by Schneider Electric.
3. Embale la unidad en el paquete original siempre que sea posible para evitar daños durante el transporte. No use nunca bolitas de espuma para el embalaje. Los daños producidos durante el transporte no están cubiertos por la garantía.
 - a. **DESCONECTE SIEMPRE LAS BATERÍAS DEL SAI antes del transporte. Las normativas del Departamento de Transporte (DOT, Department of Transportation) de Estados Unidos y de la Asociación Internacional de Transporte Aéreo (IATA, International Air Transport Association) exigen que las baterías de SAI se desconecten antes del transporte.** Las baterías internas pueden permanecer en el SAI.
 - b. Los módulos de baterías externas se desenergizan cuando se desconectan del SAI al que están asociada. No es necesario desconectar las baterías internas para el envío. No todas las unidades utilizan un módulo de batería externa.
4. Escriba el N.º de RMA proporcionado por el Servicio de atención al cliente, en la parte exterior del paquete.
5. Envíe la unidad asegurada y con gastos de transporte previamente pagados a la dirección indicada por el Servicio de atención al cliente.

Transporte de la unidad

1. Apague y desconecte todos los equipos conectados.
2. Desconecte la unidad de la red de suministro eléctrico.
3. Desconecte todas las baterías internas y externas (si corresponde).
4. Siga las instrucciones para el envío que se indican en *Servicio técnico* de este manual.

Servicio mundial de atención al cliente de APC by Schneider Electric

Se puede obtener servicio de atención al cliente gratuito para este y todos los demás productos de APC by Schneider Electric de las siguientes formas:

- Consulte el sitio Web de APC by Schneider Electric para acceder a los documentos de la Base de conocimientos de APC by Schneider Electric y para enviar solicitudes de atención al cliente.
 - **www.apc.com** (oficina central)
Conéctese a los sitios Web de APC by Schneider Electric adaptados para países específicos, cada uno de los cuales ofrece información de atención al cliente.
 - **www.apc.com/support/**
Servicio de atención mundial a través de la Base de conocimientos de APC by Schneider Electric y mediante asistencia electrónica.
- Póngase en contacto con un Centro de atención al cliente de APC by Schneider Electric por teléfono o correo electrónico.
 - Oficinas locales: obtenga más información de contacto en **www.apc.com/support/contact**.
 - Póngase en contacto con el representante de APC by Schneider Electric o con el distribuidor a quien compró el producto APC by Schneider Electric para recibir información sobre cómo utilizar el servicio local de atención al cliente.

Garantía de fábrica de dos años

Garantía aplicable únicamente a los productos que adquiera para utilizarlos con arreglo al presente manual.

Términos de la garantía

Schneider Electric IT (SEIT) garantiza que sus productos estarán libres de defectos de materiales y mano de obra durante un período de dos años a partir de la fecha de compra. SEIT reparará o sustituirá los productos defectuosos amparados por esta garantía. Esta garantía no cubre equipos que hayan sido dañados por accidente, negligencia o uso indebido, o que hayan sido alterados o modificados de forma alguna. La reparación o reposición de un producto defectuoso o parte del mismo no implica la extensión del período de garantía original. Las piezas suministradas de acuerdo con esta garantía pueden ser nuevas o reacondicionadas en fábrica.- Para obtener información de garantía específica de un país, consulte el sitio Web de APC by Schneider Electric en www.apc.com.

Esta garantía es intransferible

Esta garantía cubre solamente al comprador original, que deberá haber registrado debidamente el producto. El producto se puede registrar en el sitio Web de APC by Schneider Electric, www.apc.com.

Exclusiones

SEIT no será responsable de acuerdo con la garantía, si las pruebas y exámenes que pudiera realizar indican que el presunto defecto del producto no existe o es consecuencia del uso indebido, negligencia, instalación o realización de pruebas indebidas por parte del usuario final o cualquier otro tercero. Asimismo, SEIT no será responsable de acuerdo con la garantía, de intentos no autorizados de reparar o modificar conexiones o voltajes eléctricos incorrectos o inadecuados, condiciones operativas inadecuadas en el emplazamiento de instalación, atmósfera corrosiva, reparaciones, instalación, exposición a los elementos, casos fortuitos, incendios, robo o instalación que viole las recomendaciones o especificaciones de SEIT o, en cualquier circunstancia, si el número de serie de SEIT ha sido alterado, desfigurado o retirado, o cualquier otra causa más allá del espectro de uso previsto.

NO SE OTORGA GARANTÍA ALGUNA, IMPLÍCITA O EXPLÍCITA, POR APLICACIÓN DE LA LEY O DE CUALQUIER OTRA FORMA, PARA PRODUCTOS VENDIDOS, SUMINISTRADOS O QUE SEAN OBJETO DE OPERACIONES DE SERVICIO EN CUMPLIMIENTO DE ESTE ACUERDO O EN RELACIÓN CON EL PRESENTE. SEIT NIEGA TODA GARANTÍA IMPLÍCITA DE COMERCIABILIDAD, SATISFACCIÓN Y ADECUACIÓN PARA UN FIN ESPECÍFICO. LAS GARANTÍAS EXPRESAS DE SEIT NO SE EXTENDERÁN NI REDUCIRÁN, NI SE VERÁN AFECTADAS POR FACTOR ALGUNO Y NO SURGIRÁ OBLIGACIÓN NI RESPONSABILIDAD ALGUNA POR LA PRESTACIÓN DE SERVICIOS TÉCNICOS U OTROS O EL ASESORAMIENTO TÉCNICO O DE OTRO CARÁCTER EN RELACIÓN CON LOS PRODUCTOS. LAS GARANTÍAS Y LOS RECURSOS PRECEDENTES SON DE CARÁCTER EXCLUSIVO Y DEROGAN TODA OTRA GARANTÍA Y TODO OTRO RECURSO. LAS GARANTÍAS DETALLADAS ANTERIORMENTE CONSTITUYEN LA RESPONSABILIDAD EXCLUSIVA DE SEIT Y EL RECURSO EXCLUSIVO DEL COMPRADOR EN CUANTO A CUALQUIER INCUMPLIMIENTO DE DICHAS GARANTÍAS. LAS GARANTÍAS DE SEIT CUBREN SOLAMENTE AL COMPRADOR Y NO CUBREN A TERCERO ALGUNO.

NI SEIT, NI SUS FUNCIONARIOS, MIEMBROS DEL CONSEJO, AFILIADOS O EMPLEADOS SERÁN RESPONSABLES EN NINGÚN CASO POR NINGÚN TIPO DE DAÑOS INDIRECTOS, ESPECIALES, EMERGENTES O PUNITIVOS QUE PUDIERAN SURGIR DEL USO, EL SERVICIO O LA INSTALACIÓN DE LOS PRODUCTOS, TANTO EN EL CASO EN QUE DICHOS DAÑOS SURGIERAN POR INCUMPLIMIENTO DE CONTRATO O POR AGRAVIO, INDEPENDIENTEMENTE DE TODA CULPA, NEGLIGENCIA O RESPONSABILIDAD ESTRICTA O SI SEIT HA SIDO NOTIFICADO CON ANTELACIÓN SOBRE LA POSIBILIDAD DE QUE SURGIERAN DICHOS DAÑOS. CONCRETAMENTE, SEIT NO ES RESPONSABLE DE NINGÚN COSTE, COMO LUCRO CESANTE O PÉRDIDA DE UTILIDADES, PÉRDIDA DE EQUIPOS, PÉRDIDA DEL USO DE EQUIPOS, PÉRDIDA DE SOFTWARE, PÉRDIDA DE DATOS, COSTES DE SUSTITUTOS, RECLAMACIONES DE TERCEROS O DE CUALQUIER OTRA ÍNDOLE.

NINGÚN VENDEDOR, EMPLEADO O AGENTE DE SEIT ESTÁ AUTORIZADO A AUMENTAR O CAMBIAR LOS TÉRMINOS DE ESTA GARANTÍA. LOS TÉRMINOS DE LA GARANTÍA PUEDEN SER MODIFICADOS, SI EFECTIVAMENTE LO FUEREN, SOLAMENTE POR ESCRITO Y CON LA RÚBRICA DE UN FUNCIONARIO DE SEIT Y DEL DEPARTAMENTO JURÍDICO.

Reclamaciones por garantía

Los clientes que tengan reclamaciones por garantía, o preguntas relacionadas con dichos reclamos, pueden acceder a la red de servicio al cliente de SEIT, a través de la página de Servicio al cliente del sitio Web de APC by Schneider Electric, www.apc.com/support. Seleccione su país en el menú desplegable de países, situado en la parte superior de la página Web. Seleccione la pestaña Support (Asistencia) para informarse sobre la asistencia al cliente en su región.